

Ръководство за употреба Edifier активни студийни тонколони MR5

Какво има в кутията?

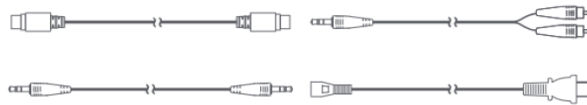

Кабелна връзка

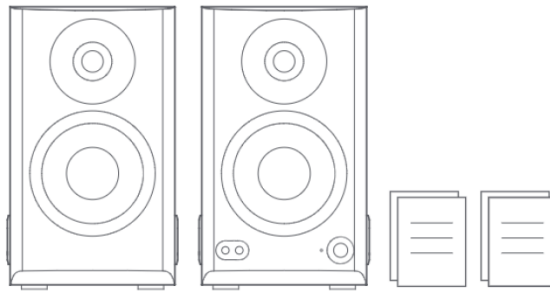
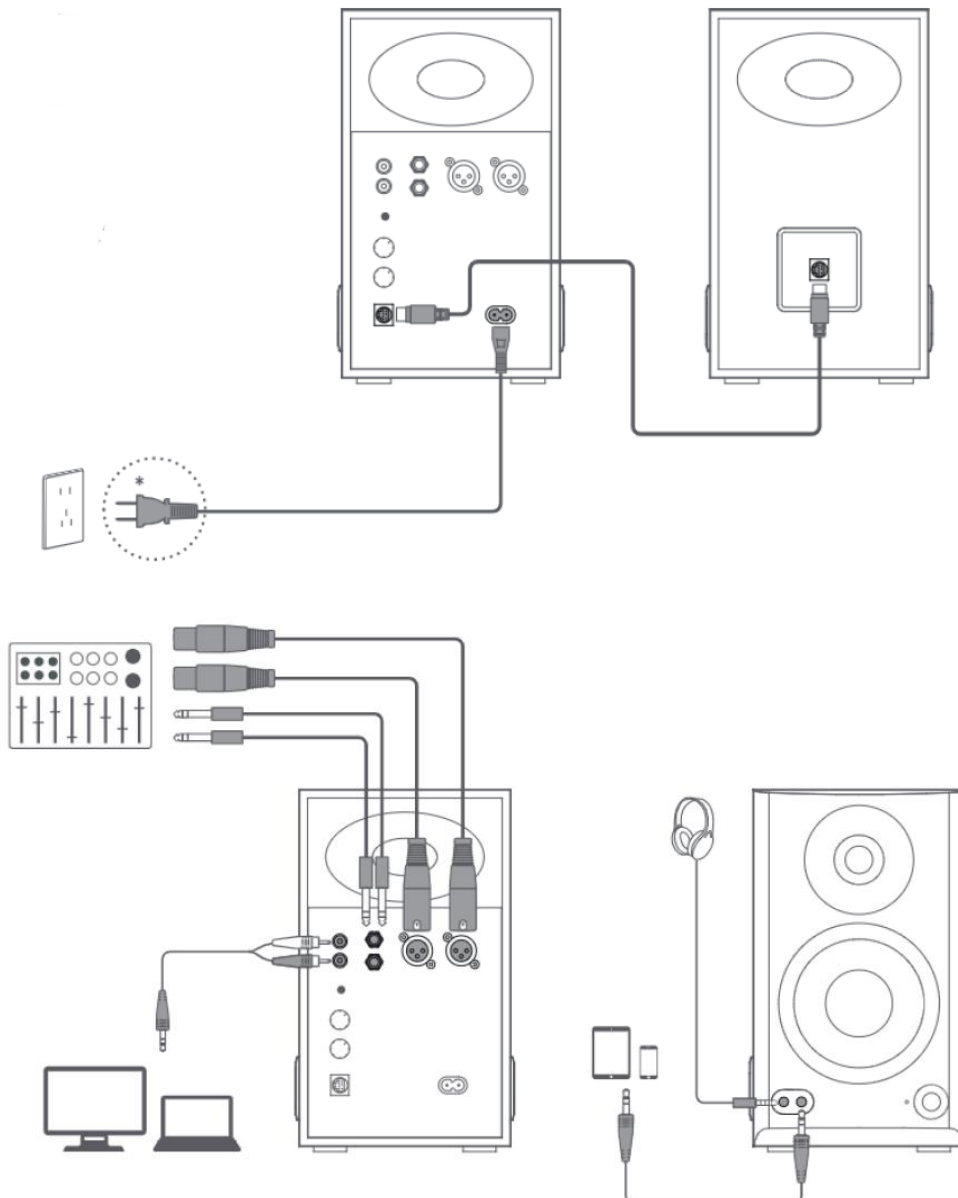

Забележка:

Изображенията са само с илюстративна цел и може да се различават от действителния продукт.

Поради необходимостта от техническо усъвършенстване и надграждане на системата информацията и спецификациите, съдържащи се тук, може да се различават леко от действителния продукт. Ако се установи разлика, с предимство е действителният продукт.

Включване/Изключване на захранването

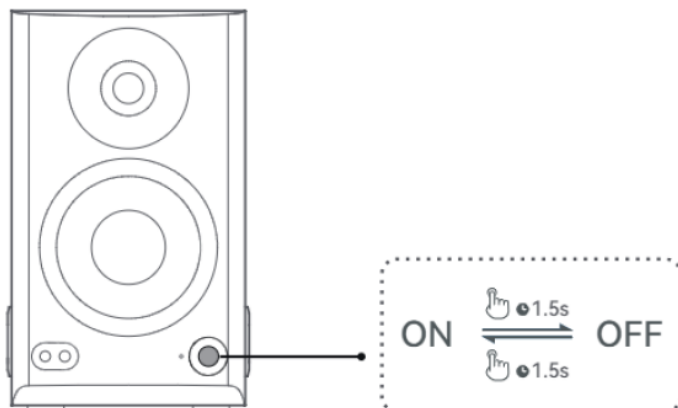

(1) Високоговорителят ще влезе в режим на пестене на енергия след 15 минути бездействие (без възпроизвеждане на звук или работа), ако е свързано Bluetooth устройство. Когато възпроизвеждането се възобнови, той се връща в работен режим за около 1 секунда.

(2) Високоговорителят ще се изключи след 15 минути бездействие (без възпроизвеждане на звук или работа), ако няма свързано Bluetooth устройство.

Забележка: Тази функция е активирана по подразбиране. За да деактивирате или активирате повторно тази функция, намалете силата на звука до 0 и натиснете два пъти копчето за сила на звука. Индикаторът ще мигне веднъж, за да потвърди, че функцията е деактивирана. В противен случай индикаторът ще мигне два пъти. Можете да деактивирате тази функция в менюто Settings (Настройки)

➔ Power saving mode (Режим на пестене на енергия)" на приложението EDIFIER Connex

Bluetooth връзка

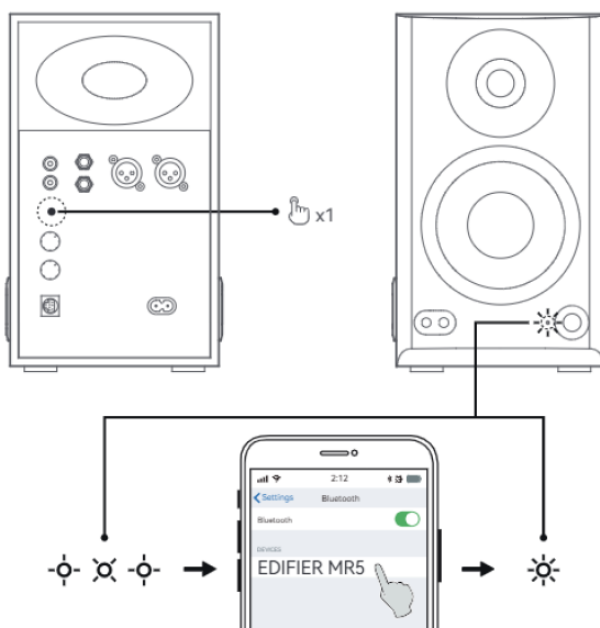

Този високоговорител поддържа едновременна връзка с две Bluetooth устройства.

Свързване към устройство

1. Ако няма свързано устройство, натиснете бутона  на високоговорителя. Индикаторът ще започне да примигва бързо.
2. На вашето устройство изберете "EDIFIER MRS" в списъка му с Bluetooth устройства, за да се свържете, и индикаторът свети постоянно, когато връзката бъде установена.



Свързване към две устройства

1. Свържете към устройство, след което натиснете и задръжте бутона  за 1,5 секунди. Индикаторът ще започне да примигва бързо.
2. На второто устройство изберете "EDIFIER MRS" в списъка му с Bluetooth устройства, за да се свържете, и индикаторът ще свети постоянно, когато връзката бъде установена.
3. На първото устройство изберете "EDIFIER MRS" в списъка му с Bluetooth устройства, за да свържете отново.

Поставете на пауза или спрете възпроизвеждането на текущото Bluetooth устройство, преди да предавате поточно аудио от второто.

Забележка:

ПИН кодът за връзка е: "0000", ако е необходимо.

- За да се насладите на пълните блутут функции на този продукт, моля, уверете се, че Вашето мобилно устройство поддържа профилите A2DP и AVRCP.
- Ако в рамките на 3 минути няма свързано устройство, високоговорителят ще премине в режим на скрит Bluetooth. В този режим, (1) новите устройства не могат да намерят високоговорителя, но (2) за устройство, което съществува в запис за сдвояване на този високоговорител, можете да изберете EDIFIER MRS от неговия списък с Bluetooth устройства, за да възстановите връзката. За да излезете от скрития Bluetooth режим, натиснете бутона  на високоговорителя.
- За да прекъснете връзката с текущото Bluetooth устройство, натиснете и задръжте бутона  на високоговорителя за 1,5 секунди.
- След като превключите на Bluetooth вход, високоговорителят автоматично ще се свърже отново с последно свързаните устройства

Звукови ефекти

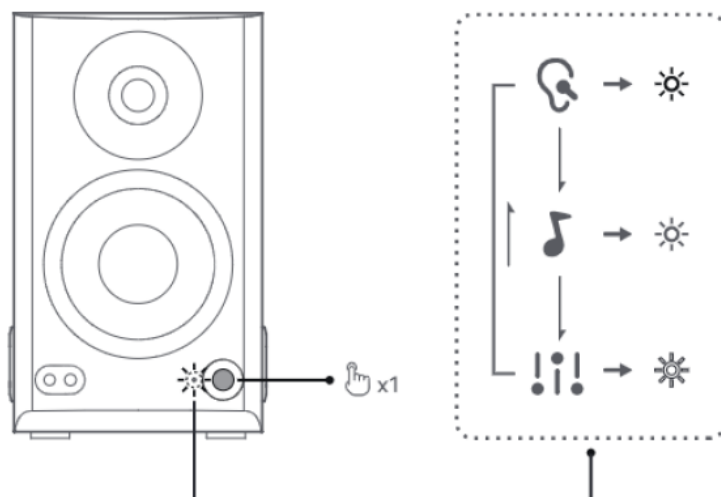

Звукови ефекти	Монитор	Музика	Персонализирано
Индикатор	Червен	Зелен	Бял

Забележка:

Не се поддържа синхронизиране на силата на звука. За да регулирате силата на звука, регулирайте я поотделно на тонколоната и на устройството си.

Настройка на силата на звука

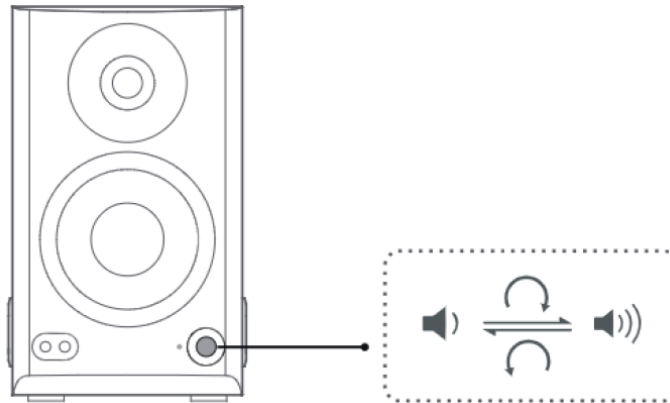

Акустична настройка

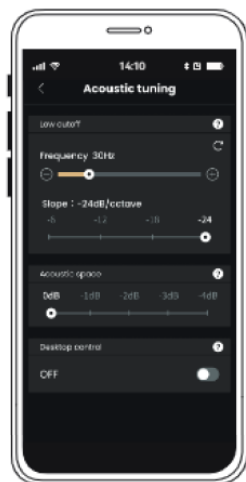
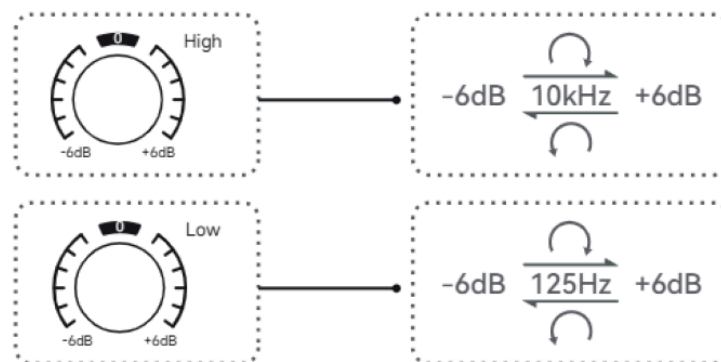

Акустична настройка

Чрез копчетата на високоговорителя

Бутон „High“: Завъртете копчето, за да усилите или намалите високите честоти над 10 kHz с +6 dB.

Бутон Low: Завъртете копчето, за да усилите или намалите ниските честоти около 125 Hz с +6 dB.

Чрез приложението EDIFIER ConneX

Low cutoff: Изрязване на честотите, които са по-ниски от указаната (20-100 Hz) с избрания наклон (6, 12, 18 или 24 dB/октава).

Акустично пространство: Изберете усилване за компенсирание на басите. То варира в зависимост от мястото на високоговорителя 0 dB в средата на стаята и 4 В в ъгъла на стаята. Колкото е по-близо високоговорителят до стена или ъгъл, толкова по-малка стойност трябва да се зададе

Desktop control: Ако поставите високоговорителя на бюро или поставите някакъв предмет пред него, е възможно осезаемо усилване на децибелите на определени честоти. Включете тази функция, за да елиминирате този ефект.

EDIFIER ConneX приложение

1. С вашето смарт устройство сканирайте QR кода в ръководството за бърз старт или на опаковката. Можете също да потърсите EDIFIER ConneX" в Apple App Store (за IOS устройства) или Google Play (за Android устройства).
2. Изтеглете и инсталирайте приложението.
3. Свържете вашето смарт устройство си с тонколона чрез Bluetooth,
4. Отворете приложението EDIFIER ConneX на вашето смарт устройство.
5. Докоснете менюто преди настройките и управлението на възпроизвеждането.

Обща изходна мощност (RMS): Дясна/Лява (високи честоти): 10 W+10W,

Дясна/Лява (средни честоти): 15 W+15 W.

Дясна/Лява (ниски честоти): 30 W+30 W

Честотен обхват: 46 Hz-40 kHz

Декларация за съответствие и ръководство може да откриете на страницата на модела на нашият сайт - www.mediatrade-bg.com

ГАРАНЦИОННИ УСЛОВИЯ

Пазете документа за покупка за целия гаранционен срок, тъй като е необходим за всички гаранционни претенции. По време на гаранционния срок дефектните артикули ще бъдат кредитирани, поправени или сменени за сметка на производителя. Работата, извършена по гаранцията не започва нов гаранционен срок, единствено удължава текущия с времето, необходимо за поправка или замяна. Производителят си запазва правото да анулира всички гаранционни претенции за повреди или дефекти поради неправилна употреба, злоупотреба или външно въздействие (падане, удар, проникване вода, прах, замърсяване или счупване). Износващи се части (напр. Акумулаторни батерии) са изключени от гаранцията. При получаване на рекламационни стоки, "Медиа Трейд" ЕООД си запазва правото да избира между подмяна, ремонт или издаване на кредитно известие. Сумата на кредитното винаги ще се изчислява въз основа на покупната стойност на дефектните продукти.

Дефектни продукти се подават за рекламация при продавача или се изпращат в **пълна комплектровка с копие** от платежния документ на адрес:
Гр. София, бул. Иван Гешов 2Е, Бизнес Център Сердика, сграда 3, офис 212.
Телефон за връзка: 02/920 30 75