

**PHILIPS**

S7000 series

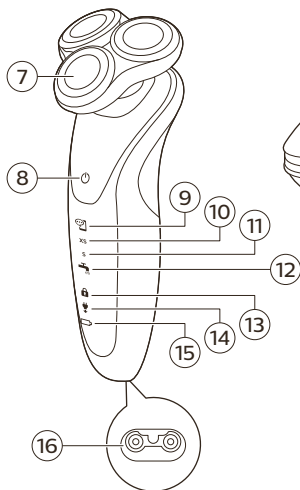

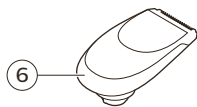
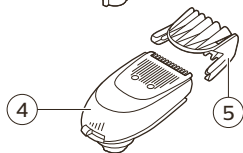
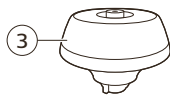

8

9

10

11

12

13

14

15

16

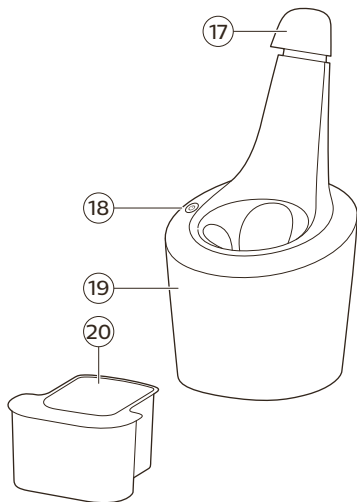

18

19

20

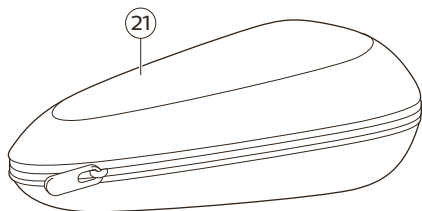

22

24

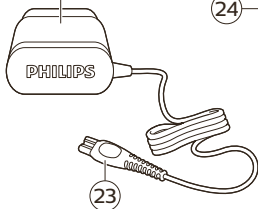

**English 6**  
**Deutsch 43**

## Introduction

Congratulations on your purchase and welcome to Philips! To fully benefit from the support that Philips offers, register your product easily via the app or at

**<http://www.philips.com/s7000-support>.**

Download the GroomTribe app to create your Personal Shaving Plan today. It will provide you ongoing guidance on how to tackle your skin issue. The app also tracks your shaving routine and adjusts your shaver's settings in line with your plan.



## Important safety information

Read this important information carefully before you use the appliance and its accessories and save it for future reference. The accessories supplied may vary for different products.

### Danger



- Keep the supply unit dry.

### Warning

- To charge the battery, only use the detachable supply unit (type HQ8505) provided with the appliance.

- The supply unit contains a transformer. Do not cut off the supply unit to replace it with another plug, as this causes a hazardous situation.
- This appliance can be used by children aged from 8 years and above and persons with reduced physical, sensory or mental capabilities or lack of experience and knowledge if they have been given supervision or instruction concerning use of the appliance in a safe way and understand the hazards involved. Children shall not play with the appliance. Cleaning and user maintenance shall not be made by children without supervision.
- Always unplug the shaver before you clean it under the tap.
- Always check the appliance before you use it. Do not use the appliance if it is damaged, as this may cause injury. Always replace a damaged part with one of the original type.
- Do not open the appliance to replace the rechargeable battery.
- This appliance contains batteries that are non-replaceable.

## Caution



- Never immerse the cleaning system or the charging stand in water and do not rinse it under the tap.
- Never use water hotter than 60°C to rinse the shaver.
- Only use this appliance for its intended purpose as shown in the user manual.
- For hygienic reasons, the appliance should only be used by one person.
- Never use compressed air, scouring pads, abrasive cleaning agents or aggressive liquids such as petrol or acetone to clean the appliance.
- If your shaver comes with a cleaning system, always use the original Philips cleaning fluid (cartridge or bottle, depending on the type of cleaning system).

- Always place the cleaning system on a stable, level and horizontal surface to prevent leakage.
- If your cleaning system uses a cleaning cartridge, always make sure the cartridge compartment is closed before you use the cleaning system to clean or charge the shaver.
- When the cleaning system is ready for use, do not move it to prevent leakage of cleaning fluid.
- Water may drip from the socket at the bottom of the shaver when you rinse it. This is normal and not dangerous because all electronics are enclosed in a sealed power unit inside the shaver.

- Do not use the supply unit in or near wall sockets that contain an electric air freshener to prevent irreparable damage to the supply unit.
- Be careful when handling your smartphone near water and in moist environments.
- The shortwave radio frequency signals of a Bluetooth® appliance may impair the operation of other electronic and medical devices.
- Switch off Bluetooth where it is prohibited.
- Do not use the appliance in medical facilities, aircraft, refuelling points, close to automatic doors, automatic fire alarms or other automatically controlled devices.



- Keep this appliance at least 20 cm from pacemakers and other medical devices. Radio waves may impair the operation of pacemakers and other medical devices.

## Electromagnetic fields (EMF)

This Philips appliance complies with all applicable standards and regulations regarding exposure to electromagnetic fields.

## Radio Equipment Directive

- The frequency band in which the appliance operates is 2.4 GHz.
- This appliance is equipped with Bluetooth class 2.
- The maximum radio frequency power radiated in the frequency band in which the appliance operates is less than 20 dBm.
- This equipment has been so constructed that the product complies with the requirement of Article 10(2) as it can be operated in at least one EU Member State as examined and the product is compliant with Article 10(10) as it has no restrictions on putting into service in all EU member states.
- Hereby Philips declares that this appliance is in compliance with the essential requirements and other relevant provisions of Directive 2014/53/EU. The declaration of conformity may be consulted at [www.philips.com/support](http://www.philips.com/support).

## General



- This shaver is waterproof. It is suitable for use in the bath or shower and for cleaning under the tap. For safety reasons, the shaver can therefore only be used without cord.
- The supply unit is suitable for mains voltages ranging from 100 to 240 volts.
- The supply unit transforms 100-240 volts to a safe low voltage of less than 24 volts.
- The Bluetooth® wordmark and logos are registered trademarks owned by Bluetooth SIG, Inc. and any use of such marks by Koninklijke Philips N.V. is under license.

## General description (Fig. 1)

- 1 Protection cap for cleansing brush attachment (S7970/19, S7960/18, S7950/18 only)
- 2 Click-on cleansing brush attachment (S7970/19, S7960/18, S7950/18 only)
- 3 Attachment holder (S7970/19, S7960/18, S7950/18 only)
- 4 Click-on beard styler attachment (S7970/19, S7970/17, S7960/17 only)
- 5 Comb for beard styler attachment (S7970/19, S7970/17, S7960/17 only)
- 6 Click-on precision trimmer attachment (S7970/26, S7960/18, S7950/18, S7940/16, S7930/16, S7910/16 only)
- 7 Click-on shaving unit
- 8 On/off button
- 9 Notification symbol
- 10 Sensitive shave setting XS
- 11 Sensitive shave setting S
- 12 Cleaning reminder
- 13 Travel lock symbol
- 14 Unplug for use symbol
- 15 Battery charge indicator
- 16 Socket for small plug

- 17 SmartClean system (S7970/26 only)
- 18 On/off button (S7970/26 only)
- 19 Cleaning cartridge release button (S7970/26 only)
- 20 Cleaning cartridge for SmartClean system (S7970/26 only)
- 21 Pouch
- 22 Supply unit
- 23 Small plug
- 24 Cleaning brush

Note: The accessories supplied may vary for different products. The box shows the accessories that have been supplied with your appliance.

## The display

### Notification symbol

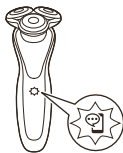

The shaver is equipped with a notification symbol. The notification symbol lights up when there is an important message for you in the app. When it lights up, simply open the app on your smartphone and follow the easy tips that the app gives you. If you need further support, visit [www.philips.com/s7000-support](http://www.philips.com/s7000-support).

### Sensitive shave settings

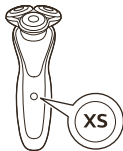

The shaver has a feature that allows you to personalize your shave settings using the app. Choose between three settings depending on your personal shaving needs: extra sensitive (xs), sensitive (s) and normal. Select your preferred setting 'xs', 's' or 'normal' in the app to activate it on your shaver. By default the setting is set on sensitive (s).

Note: The sensitivity settings can only be adjusted by using the app.

## Cleaning reminder

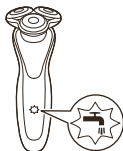

Clean the shaver after every use for optimal performance (see 'Cleaning and maintenance').  
The cleaning reminder flashes to remind you to clean the shaver.

## Travel lock

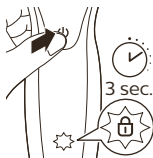

When you are going to travel, you can lock the shaver to prevent it from accidentally switching on.  
The travel lock also deactivates Bluetooth.

## 'Unplug for use' reminder

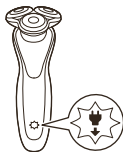

The 'unplug for use' reminder flashes to remind you to disconnect the shaver from the wall socket before you can switch it on.

Note: This shaver is waterproof. It is suitable for use in the bath or shower and for cleaning under the tap. For safety reasons, the shaver can only be used without cord.

## Charging

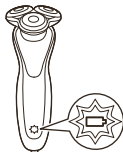

Quick charge: After approx. 5 minutes of charging, the shaver contains enough power for one shave.  
At that moment, the battery charge indicator stops flashing quickly and starts flashing slowly.

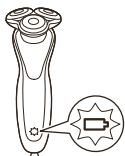

When the shaver continues charging, the battery charge indicator on the shaver flashes white slowly.

## Battery fully charged

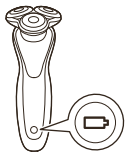

When the battery is fully charged, the battery charge indicator lights up white continuously.

**Note:** When the battery is full, the display switches off automatically after 30 minutes.

**Note:** This shaver can only be used without cord. If you press the on/off button during charging, the unplug for use reminder lights up white to remind you that you have to disconnect the shaver from the wall socket.

## Battery low

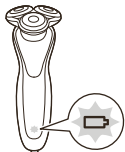

When the battery is almost empty, the battery charge indicator flashes orange. At this point there is enough energy left for one shave.

## Bluetooth® connection

The shaver is equipped with *Bluetooth*® 4.1 to connect your shaver to the app. Bluetooth is automatically activated when you switch on the shaver for the first time.

You can only deactivate it by activating the travel lock.

**Note:** Make sure your smartphone is equipped with Bluetooth 4.1 or higher.

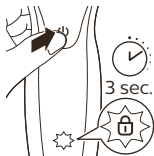

## Charging

Charge the shaver before you use it for the first time and when the display indicates that the battery is almost empty.

Charging takes approx. 1 hour. A fully charged shaver has a shaving time of up to 50 minutes.

**Note:** You cannot use the shaver while it is charging.

### Quick charge

After approx. 5 minutes of charging the shaver contains enough power for one shave.

### Charging with the supply unit

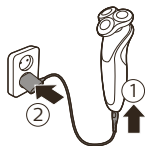

- 1 Make sure the shaver is switched off.
- 2 Put the small plug in the shaver and put the supply unit in the wall socket.

The display of the shaver indicates that the shaver is charging.

- 3 After charging, remove the supply unit from the wall socket and pull the small plug out of the shaver.

**Note:** When the battery is full, the display switches off automatically after 30 minutes.

### Charging in the SmartClean system (S7970/26 Only)

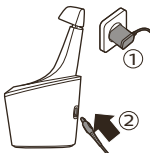

- 1 Put the small plug in the back of the SmartClean system.
- 2 Put the supply unit in the wall socket.

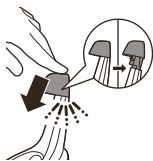

- 3 Press to open the SmartClean system cap, to be able to place the shaver in the holder ('click').

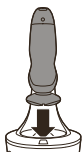

- 4 Hold the shaver upside down above the holder. Make sure the front of the shaver points towards the SmartClean system holder.

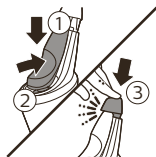

- 5 Place the shaver in the holder, tilt the shaver backwards and press down the SmartClean system cap to connect the shaver ('click').

The battery symbol flashes to indicate that the appliance is charging. When the battery is fully charged, the battery symbol lights up continuously.

## Preparing for use

### Pair the shaver and smartphone



The app is compatible with a wide range of iPhone and Android™ smartphones.

More information is available at [www.philips.com/s7000-support](http://www.philips.com/s7000-support).

- 1 Download the app from your app store.
- 2 Make sure Bluetooth on the smartphone is switched on.





- 3 Switch on the shaver.
- 4 Open the app and follow the instructions to start the pairing process.
- 5 When paired, the shaver and app will connect automatically when you open the app. Simply keep the app open and Bluetooth on.

## Unpair the shaver and smartphone

Pairing allows a connection between 1 shaver and 1 smartphone. To remove this connection (e.g. when you have a new smartphone), use the following steps:

- 1 Unpair the shaver: press and hold the on/off button on the handle for approx. 10 seconds to remove the bond between shaver and app.

Note: The unpairing of the shaver is successful when the notification symbol lights up 4 times briefly.

- 2 Unpair your smartphone: go to 'Settings' on your smartphone and select Bluetooth. Then select 'Shaver S79xx' and press 'forget' or 'unpair'.

Note: The unpairing procedure may vary per smartphone. Please check your smartphone manual for more information.

## Using the shaver

**Always check the shaver and all accessories before use. Do not use the shaver or any accessory if it is damaged, as this may cause injury. Always replace a damaged part with one of the original type.**

Note: This shaver is waterproof. It is suitable for use in the bath or shower and for cleaning under the tap. For safety reasons, the shaver can only be used without cord.



## Switching the shaver on and off



- 1** To switch on the shaver, press the on/off button once.
- 2** To switch off the shaver, press the on/off button once.

## Connect with the shaver

- 1** Make sure Bluetooth on the smartphone is switched on.
- 2** Open the app on the smartphone.
- 3** When paired (see 'Pair the shaver and smartphone'), the shaver and the app will connect automatically. You can now start shaving.

Note: Make sure you have a good Bluetooth and Internet connection to fully benefit from the app.

- 4** Keep the smartphone and shaver close to each other in order to stay connected and synchronize your shaves.

## Synchronize your shaves

The shaver can store data of up to 20 shaves, so you don't have to shave with your phone near you every time. However, to prevent data loss, synchronize the shaver with the app once every 20 shaves.

- 1** Make sure you are close to the shaver and open the app.
- 2** The app connects automatically and synchronizes your last shaves.

## Shaving advice

There are 2 ways to obtain advice: guided shave real time or synchronized shave. We advise you to start with the guided shave to enhance your shaving experience. Correct handling of your shaver will contribute to the best shaving result. Next, follow the advice obtained from the synchronized shaves and the personalized programs.

## Shaving

### Skin adaptation period

Your first shaves may not bring you the result you expect and your skin may even become slightly irritated. This is normal. Your skin needs time to adapt to any new shaving system.

Follow the advice provided by the app and shave regularly (at least 3 times a week) with this shaver for a period of 3-4 weeks to allow your skin to adapt to the new shaver.

### Shaving tips

- For the best results on skin comfort, pre-trim your beard if you have not shaved for 3 days or longer.
- Move the shaving heads over your skin in circular movements.
- Keep each shaving head fully in contact with your skin.
- Exert gentle pressure for a close, comfortable shave.

### Dry shaving

- 1 Switch on the shaver.



- 2 Move the shaving heads over your skin in circular movements to catch all hairs growing in different directions. Make sure each shaving head is fully in contact with the skin. Exert gentle pressure for a close, comfortable shave.

Note: Do not press too hard, as this can cause skin irritation.

- 3 Switch off and clean the shaver after each use (see 'Cleaning and maintenance').

### Wet shaving

For a more refreshing shave, you can also use this shaver on a wet face with a shaving gel or foam for sensitive skin.



- 1 Apply some water to your skin.
- 2 Apply shaving foam or gel to your skin.



- 3 Rinse the shaving unit with lukewarm water to ensure that the shaving unit glides smoothly over your skin.
- 4 Switch on the shaver.
- 5 Move the shaving heads over your skin in circular movements to catch all hairs growing in different directions. Make sure each shaving head is fully in contact with the skin. Exert gentle pressure for a close, comfortable shave.

Note: Do not press too hard, this can cause skin irritation.

Note: Rinse the shaving unit regularly to ensure that it continues to glide smoothly over your skin.

- 6 Dry your face.

- 7 Switch off and clean the shaver after each use (see 'Cleaning and maintenance').

Note: Make sure that you rinse all shaving gel off the shaver.

## Using click-on attachments

It is recommended not to use the click-on cleansing brush attachment directly after shaving to prevent skin irritation.

### Removing or attaching click-on attachments

- 1 Make sure the shaver is switched off.
- 2 Pull the attachment straight off the shaver.

Note: Do not twist the attachment while you pull it off the shaver.

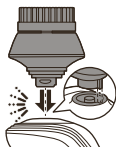

- 3 Insert the lug of the attachment into the slot in the top of the shaver. Then press down the attachment to attach it to the shaver ('click').

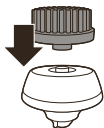

- 4 Push the click-on attachment onto the attachment holder until it locks into position with a click.

### Using the precision trimmer attachment

You can use the precision trimmer attachment to touch up your beard, sideburns and moustache.

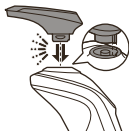

- 1 Attach the precision trimmer attachment to the appliance ('click').
- 2 Switch on the appliance.



- 3 Hold the trimmer perpendicular to the skin and move the appliance downwards while you exert gentle pressure.
- 4 Clean the attachment after use.

### Using the cleansing brush attachment

**Note:** For better shaving results, use the click-on cleansing brush attachment before shaving.

Use the rotating cleansing brush with your daily cleansing cream. The cleansing brush removes oil and dirt, contributing to a healthy and oil-free skin. We advise you to use it no more than once a week. Start with the lowest personal comfort setting to familiarize yourself with the attachment.

**Do not use the appliance on damaged or irritated skin or on wounds.**

- 1 Place the attachment on the attachment holder.
- 2 Attach the attachment to the appliance ('click').

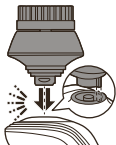



- 3** Moisten the attachment with water.

Note: Do not use the appliance with a dry cleansing brush attachment, as this can irritate the skin.



- 4** Moisten your face with water and apply a cleanser to your face.

- 5** Place the attachment on your cheek.

- 6** Switch on the appliance.



- 7** Gently move the brush across your skin from the nose towards the ear. Do not push the brush too hard onto the skin to make sure that the treatment remains comfortable.

Note: Do not cleanse the sensitive area around your eyes.



- 8** After approx. 20 seconds, move the appliance to your other cheek and start cleansing this part of your face.



- 9** After approx. 20 seconds, move the appliance to your forehead and start cleansing this part of your face. Gently move the brush head from left to right.

Note: We advise you to not overdo the cleansing and to not cleanse any zone longer than 20 seconds.

- 10** Switch off the appliance and clean the attachment after use.



- 11** After the treatment, rinse and dry your face. Your face is now ready for the next step of your daily skincare routine.

## Cleaning and maintenance

**Regular cleaning guarantees better shaving results.**

**Never clean, remove or replace the shaving unit while the shaver is switched on.**

**Do not apply pressure to shaving head guards.**

**Do not touch shaving heads with hard objects as this may dent or damage the precision-made slotted guards.**

**Do not use compressed air, abrasives, scourers or aggressive liquids such as petrol or acetone to clean the shaver.**

## Cleaning the shaver with SmartClean

**Preparing the SmartClean system for use**

**Caution: Do not tilt the SmartClean system to prevent leakage.**

**Note:** Hold the SmartClean system while you prepare it for use.

**Note:** If you clean the shaver in the SmartClean system once a week, the SmartClean cartridge lasts approximately three months.

- 1** Put the small plug in the back of the SmartClean system.
- 2** Put the supply unit in the wall socket.



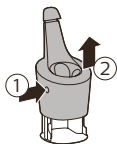

- 3 While holding the SmartClean system with one hand, press the button on the side of the SmartClean system and lift the top part of the SmartClean system.

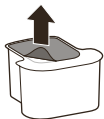

- 4 Pull the seal off the cleaning cartridge.

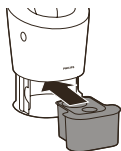

- 5 Place the cleaning cartridge in the SmartClean system.



- 6 While holding the SmartClean system with one hand, gently push the top part of the SmartClean system back down ('click').

### Using the SmartClean system

Note: If you use the shaver with shaving foam, shaving gel or pre-shave products, briefly rinse the shaver with warm water before you clean it in the SmartClean system.



**Caution: Always shake excess water off the shaver before you place it in the SmartClean system.**



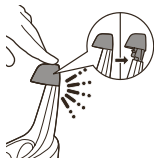

- 1 Press to open the SmartClean system cap, to be able to place the shaver in the holder ('click').

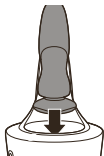

- 2 Hold the shaver upside down above the holder. Make sure the front of the shaver points towards the SmartClean system holder.

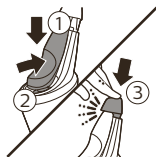

- 3 Place the shaver in the holder, tilt the shaver backwards and press down the SmartClean system cap to connect the shaver ('click').

The battery symbol on the SmartClean system starts to flash, which indicates that the shaver is charging.

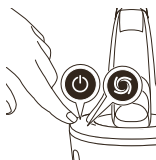

- 4 Press the on/off button on the SmartClean system to start the cleaning program.

During the cleaning phase, the cleaning symbol flashes. When the cleaning phase is done (after approx. 10 minutes), the cleaning symbol lights up continuously.

Next, the ready symbol lights up continuously.

30 minutes after the cleaning program and charging are done, the SmartClean system switches off automatically.

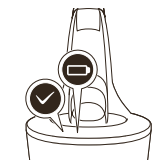

The battery symbol lights up continuously to indicate that the shaver is fully charged. Charging takes approx. 1 hour.

- To let the shaver dry, you can leave it in the SmartClean system until your next shave. You can also remove the shaver from the SmartClean system, shake off excess fluid, open the shaving unit and let the shaver air-dry. Press to open the SmartClean cap, to remove the shaver from the holder ('click').

**Note:** Note: If you press the on/off button of the SmartClean system during the cleaning program, the program stops. In this case, the cleaning or drying symbol goes out.

**Note:** Note: If you disconnect the SmartClean system from its power supply, the cleaning program stops.

## Replacing the SmartClean cartridge

Replace the cleaning cartridge when the replacement symbol flashes orange or when you are no longer satisfied with the cleaning result. If you clean the shaver with the SmartClean system once a week, the cartridge lasts approximately three months.

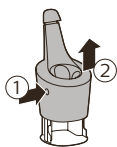

- While holding the SmartClean system with one hand, press the button on the side and lift the top part of the SmartClean system.

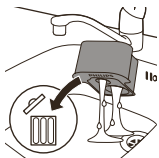

- Remove the cleaning cartridge from the SmartClean system and pour out any remaining cleaning fluid. You can safely pour the cleaning fluid down the sink.
- Discard the empty cleaning cartridge.
- Unpack the new cleaning cartridge and pull off the seal.

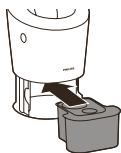

- 5 Place the cleaning cartridge in the SmartClean system.



- 6 While holding the SmartClean system with one hand, gently push the top part back down ('click').

## Cleaning the shaver under the tap

Clean the shaver after every shave for optimal shaving performance.

**Always check if the water is too hot, to prevent burning your hands.**

**Never dry the shaving unit with a towel or tissue, as this may damage the shaving heads.**

**While rinsing the shaving unit, water may drip out of the bottom of the shaver. This is a normal occurrence. The electronics are secured in a watertight inner body.**

- 1 Switch on the shaver.
- 2 Rinse the shaving unit with warm water.



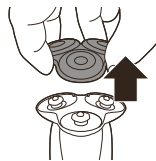

- 3 Switch off the shaver. Pull the shaving head holder off the bottom part of the shaving unit.



- 4 Rinse the hair chamber and shaving head holder with warm water.

While rinsing the shaving unit, water may drip out of the bottom of the shaver. This is a normal occurrence.

- 5 Carefully shake off excess water and let the shaving head holder air-dry completely.

- 6 Attach the shaving head holder to the bottom part of the shaving unit ('click').

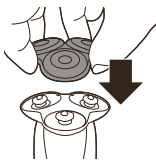

## Thorough cleaning

We advise you to clean the shaving heads thoroughly once a month or when the shaver does not shave as well as it used to.

- 1 Switch off the shaver.
- 2 Pull the shaving head holder off the bottom part of the shaving unit.

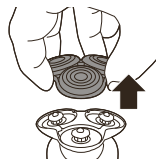



- 3** Rinse the hair chamber and shaving head holder under the tap with warm water.

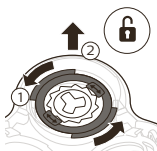

- 4** Turn the retaining ring counter clockwise and lift it off the shaving head.

Repeat this process for the other retaining rings. Place them aside in a safe place.

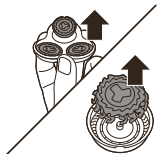

- 5** Remove the shaving heads from the shaving head holder. Each shaving head consists of a cutter and guard.

Note: Do not clean more than one cutter and guard at a time, since they are all matching sets. If you accidentally put a cutter in the wrong shaving guard, it may take several weeks before optimal shaving performance is restored.

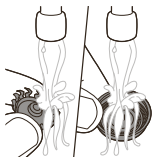

- 6** Clean the cutter and guard under the tap with warm water.  
**7** Shake off excess water.  
**8** Put the cutter back into the guard.

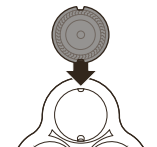

- 9** Place the shaving heads in the shaving head holder.  
**10** Place the retaining ring on the shaving head.

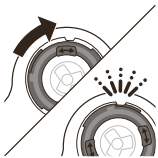

- 11** Align the arrows on the retaining ring with the projections in the shaving head holder. Turn the ring clockwise until it clicks to indicate that the ring is fixed.
- 12** Attach the shaving head holder to the bottom part of the shaving unit ('click').

## Cleaning the click-on attachments

### Cleaning the precision trimmer attachment

Clean the trimmer attachment after each use.

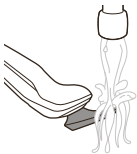

- 1** Switch on the appliance with the precision trimmer attachment attached.
- 2** Rinse the attachment under a warm tap.
- 3** After cleaning, switch off the appliance.
- 4** Carefully shake off excess water and let the attachment air-dry completely.

For optimal performance, lubricate the teeth of the attachment with a drop of sewing machine oil every six months.

### Cleaning the cleansing brush

Clean the attachment after each use.

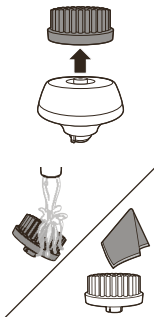

- 1** Switch off the appliance.
- 2** Remove the attachment from the attachment holder.
- 3** Rinse the cleansing brush with warm water.
- 4** Dry the cleansing brush gently with a towel.

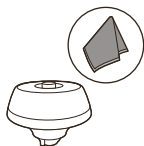

- 5 Wipe the attachment holder clean with a dry cloth.

## Travel lock

You can lock the shaver when you are going to travel to prevent it from switching on accidentally.

### Activating the travel lock

- 1 Press the on/off button for 3 seconds to use the travel lock mode.

While you activate the travel lock, the travel lock symbol lights up briefly. When the travel lock is activated, the travel lock symbol flashes.

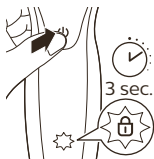

Note: When travel lock is activated, Bluetooth is deactivated.

If you try to switch on the shaver while the travel lock is active, the travel lock symbol flashes.

### Deactivating the travel lock

- 1 Press the on/off button for 3 seconds.

While you deactivate the travel lock, the travel lock symbol lights up briefly. The shaver switches on and is now ready for use again. Bluetooth is automatically activated.



Note: The shaver unlocks automatically when it is connected to the wall socket.

## Storage

Note: We advise you to let the shaver and its attachments dry before you store the shaver in the pouch.

- Store the shaver in the pouch supplied.



## Replacement

### Replacing the cleansing brush attachment

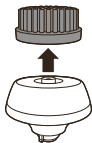

The cleansing brush attachment should be replaced every 3 months or earlier if the brush hairs are bent or damaged (see 'Ordering accessories').

### Replacing the shaving heads

For maximum shaving performance, we advise you to replace the shaving heads every two years. Replace damaged shaving heads immediately. Always replace the shaving heads with original Philips shaving heads (see 'Ordering accessories').

#### Replacement reminder

The notification symbol lights up when there is an important message for you in the app. When it lights up, simply open the app on your smartphone and follow the easy tips that the app gives you. When it is time, the app will indicate that the shaving heads need to be replaced.

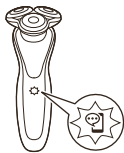

- 1 Switch off the shaver. Pull the click-on shaving unit from the handle.
- 2 Discard the old click-on shaving unit and attach the new click-on shaving unit to the handle. ('click').



- 3 After replacing the click-on shaving unit, you can reset the replacement reminder in the app. If you do not reset the replacement reminder, the app resets automatically after 9 shaves.

## Ordering accessories

To buy accessories or spare parts, visit **[www.philips.com/parts-and-accessories](http://www.philips.com/parts-and-accessories)** or go to your Philips dealer. You can also contact the Philips Consumer Care Center in your country (see the international warranty leaflet for contact details).

If the text 'Call for replacement head' is indicated on your shaver, please call the Philips Consumer Care Center in your country when you have to replace the shaving heads. You can find the telephone number in the international warranty leaflet.

The following accessories and spare parts are available:

- SH70 Philips click on-shaving unit
- HQ110 Philips shaving head cleaning spray
- RQ111 Philips beard styler attachment
- RQ585 Philips cleansing brush attachment
- RQ563 Philips cleansing brush attachment 3-pack
- CP0253 Philips SmartClean cleaning station
- HQ8505 Philips supply unit

Note: Availability of the accessories may differ by country.

## Recycling



- This symbol means that this product shall not be disposed of with normal household waste (2012/19/EU).



- This symbol means that this product contains a built-in rechargeable battery which shall not be disposed of with normal household waste (2006/66/EC). Please take your product to an official collection point or a Philips service center to have a professional remove the rechargeable battery.
- Follow your country's rules for the separate collection of electrical and electronic products and rechargeable batteries. Correct disposal helps prevent negative consequences for the environment and human health.

## Removing the rechargeable battery

**Only remove the rechargeable batteries when you discard the appliance. Before you remove the batteries, make sure that the appliance is disconnected from the wall socket and that the batteries are completely empty.**

**Take any necessary safety precautions when you handle tools to open the appliance and when you dispose of the rechargeable battery.**

- 1 Check if there are screws in the back of the appliance. If so, remove them.

- 2 Remove the back and/or front panel of the appliance with a screwdriver. If necessary, also remove additional screws and/or parts until you see the printed circuit board with the rechargeable battery. If there are wires that need to be cut in order to reach the rechargeable battery, only cut one at a time.
- 3 Remove the rechargeable battery.

## Warranty and support

If you need information or support, please visit [www.philips.com/S7000-support](http://www.philips.com/S7000-support)

### Warranty restrictions

The shaving heads (cutters and guards) are not covered by the terms of the international warranty because they are subject to wear.

## Registration

To fully benefit from the support that Philips offers, register your product easily via the app or at [www.philips.com/s7000-support](http://www.philips.com/s7000-support).

## Troubleshooting

This chapter summarizes the most common problems you could encounter with the shaver. If you are unable to solve the problem with the information below, visit [www.philips.com/s7000-support](http://www.philips.com/s7000-support) for a list of frequently asked questions or contact the Consumer Care Center in your country.

Problem	Possible cause	Solution
I cannot connect the shaver.	You have not downloaded the app.	Download the GroomTribe or SkinAnalyst app from your App store.
	Your shaver and smartphone are not paired yet.	Make sure the shaver and smartphone are paired (see 'Preparing for use').
	The first pairing attempt failed.	Reset/unpair the shaver and smartphone and try to pair them again.
	The smartphone cannot find the shaver.	Make sure your smartphone is equipped with Bluetooth 4.1 or higher.
		Make sure Bluetooth is activated on the shaver and the smartphone.
		Make sure the shaver is charged.
I want to use the shaver without the app.		You do not have to connect your shaver with your phone before each shave. Just make sure that you connect it at least once per 20 shaves to allow synchronization of your shave data.
I cannot change the sensitive shave settings on the shaver.		You can only change your shaver settings via the app, so be sure to download it.

Problem	Possible cause	Solution
The shaver does not shave as well as it used to.	The shaving heads are damaged or worn.	Make sure there is a good connection between the shaver and your smartphone.
The shaver does not work when I press the on/off button.	Hairs or dirt obstruct the shaving heads.	Clean the shaving heads in the regular way (see 'Cleaning the shaver under the tap') or clean them thoroughly.
The shaver does not work when I press the on/off button.	The shaver is still attached to the wall socket. For safety reasons, the shaver can only be used without cord.	Unplug the shaver and press the on/off button to switch on the shaver.
	The rechargeable battery is empty.	Charge the battery.
	The travel lock is activated.	Press the on/off button for 3 seconds to deactivate the travel lock.
	The shaving unit is soiled or damaged to such an extent that the motor cannot run.	Clean the shaving heads thoroughly or replace them (see 'Replacing the shaving heads').

<b>Problem</b>	<b>Possible cause</b>	<b>Solution</b>
Water is leaking from the bottom of the shaver.	During cleaning, water may collect between the inner body and the outer shell of the shaver.	This is normal and not dangerous because all electronics are enclosed in a sealed power unit inside the shaver.

## SmartClean system

<b>Problem</b>	<b>Possible cause</b>	<b>Solution</b>
The SmartClean system does not work when I press the on/off button.	The SmartClean system is not connected to the wall socket.	Put the small plug in the SmartClean system and put the supply unit in the wall socket.
	The cleaning cartridge is empty. The replacement symbol flashes to indicate that you have to replace the cleaning cartridge.	Place a new cleaning cartridge in the SmartClean system.
The shaver is not entirely clean after I clean it with the SmartClean system.	You have not placed the shaver in SmartClean system properly, so there is no electrical connection between SmartClean system and the shaver.	Press down the top cap ('click') to ensure a proper connection between the shaver and the SmartClean system.

Problem	Possible cause	Solution
	The battery of the shaver is not charged sufficiently.	If the battery of the shaver is not charged sufficiently, the SmartClean system may not work properly. The shaver needs to be able to switch on briefly during the rinsing phase. Charge the shaver for a short time before you use the SmartClean system to clean your shaver.
	The cleaning cartridge needs to be replaced.	Replace the cleaning cartridge.
	You have used another cleaning fluid than the original Philips cleaning cartridge.	Only use the original Philips cleaning cartridge.
	The hole of the drain of the cleaning cartridge is blocked.	Remove the cartridge from the SmartClean system and push the hairs down the drain with a toothpick.
The shaver is not fully charged after I charge it in SmartClean system.	You have not placed the shaver in the SmartClean system properly, so there is no electrical connection between the SmartClean system and the shaver.	Press down the top cap ('click') to ensure a proper connection between the shaver and the SmartClean system.

Apple, the Apple logo, iPad, and iPhone are trademarks of Apple Inc., registered in the U.S. and other countries. App Store is a service mark of Apple Inc.

Android is a trademark of Google Inc. Google Play and the Google Play logo are trademarks of Google Inc.

The Bluetooth® word mark and logos are registered trademarks owned by the Bluetooth SIG, Inc. and any use of such marks by Philips Personal Care is under license.



## Einführung

Herzlichen Glückwunsch zu Ihrem Kauf und willkommen bei Philips! Um die Unterstützung von Philips optimal nutzen zu können, registrieren Sie Ihr Produkt ganz einfach über die App oder unter **<http://www.philips.com/s7000-support>**.



Laden Sie die GroomTribe-App herunter, und erstellen Sie noch heute Ihren persönlichen Rasierplan. Die App hilft Ihnen dauerhaft dabei, Ihre Haut in den Griff zu bekommen. Die App erinnert sich an Ihr Rasierverhalten und passt die Einstellungen Ihres Rasierapparats Ihrem Plan entsprechend an.

## Wichtige Sicherheitsinformationen

Lesen Sie diese wichtigen Informationen vor dem Gebrauch des Geräts und des Zubehörs aufmerksam durch, und bewahren Sie sie für eine spätere Verwendung auf. Das mitgelieferte Zubehör kann für verschiedene Produkte variieren.

## Gefahr



- Halten Sie das Netzteil trocken.

## Warnhinweis

- Verwenden Sie nur das im Lieferumfang des Geräts enthaltene abnehmbare Netzteil (Typ HQ8505), um den Akku aufzuladen.

- Das Netzteil enthält einen Transformator. Schneiden Sie das Netzteil keinesfalls auf, um einen anderen Stecker anzubringen, weil dies eine gefährliche Situation verursachen könnte.
- Dieses Gerät kann von Kindern ab 8 Jahren und Personen mit verringerten physischen, sensorischen oder psychischen Fähigkeiten oder Mangel an Erfahrung und Kenntnis verwendet werden, wenn sie bei der Verwendung beaufsichtigt werden oder Anleitung zum sicheren Gebrauch des Geräts erhalten und die Gefahren verstanden haben. Kinder dürfen nicht mit dem Gerät spielen. Die Reinigung und Pflege des Geräts darf von Kindern nicht ohne Aufsicht durchgeführt werden.
- Ziehen Sie stets das Netzteil aus der Steckdose, bevor Sie den Rasierer unter fließendem Wasser reinigen.
- Überprüfen Sie das Gerät vor jedem Gebrauch. Um Verletzungen zu vermeiden, benutzen Sie das Gerät nicht, wenn es beschädigt ist. Ersetzen Sie ein beschädigtes Teil nur durch Originalteile.

- Öffnen Sie das Gerät nicht, um den Akku zu ersetzen.
- Dieses Gerät verwendet Akkus, die nicht austauschbar sind.

## Achtung



- Tauchen Sie das Reinigungssystem und die Ladestation niemals in Wasser. Spülen Sie sie auch nicht unter fließendem Wasser ab.
- Das Wasser zur Reinigung des Rasierers darf nicht heißer als 60°C sein.
- Verwenden Sie dieses Gerät nur für den vorgesehenen Zweck wie in der Bedienungsanleitung angegeben.
- Aus hygienischen Gründen sollte das Gerät nur von einer Person verwendet werden.
- Benutzen Sie zum Reinigen des Geräts keine Druckluft, Scheuerschwämme und -mittel oder aggressive Flüssigkeiten wie Benzin oder Azeton.

- Wenn Ihr Rasierer über ein Reinigungssystem verfügt, verwenden Sie immer die original Philips Reinigungsflüssigkeit (Kartusche oder Flasche, je nach Art des Reinigungssystems).
- Stellen Sie das Reinigungssystem stets auf eine stabile, ebene und waagerechte Unterlage, um Auslaufen von Flüssigkeit zu vermeiden.
- Wenn Ihr System eine Reinigungskartusche verwendet, stellen Sie immer sicher, dass das Kartuschenfach geschlossen ist, bevor Sie das Reinigungssystem zum Reinigen oder Laden des Rasierers verwenden.

- Wenn das Reinigungssystem betriebsbereit ist, darf es nicht bewegt werden, damit keine Reinigungsflüssigkeit ausläuft.
- Beim Abspülen tropft möglicherweise Wasser aus der Buchse unten am Rasierer. Das ist normal und völlig ungefährlich, da die gesamte Elektronik im Inneren des Geräts versiegelt ist.
- Verwenden Sie das Netzteil nicht in oder in der Nähe von Wandsteckdosen, die einen elektrischen Lufterfrischer enthalten, um irreparable Schäden am Netzteil zu vermeiden.
- Seien Sie vorsichtig, wenn Sie Ihr Smartphone in der Nähe von Wasser und in feuchten Umgebungen benutzen.

- Die kurzwelligigen Funksignale eines Bluetooth®-Geräts können den Betrieb anderer elektronischer und medizinischer Geräte beeinträchtigen.
- Schalten Sie Bluetooth aus, wenn die Verwendung untersagt ist.
- Verwenden Sie das Gerät nicht in medizinischen Einrichtungen, Flugzeugen, an Tankstellen sowie nahe an Automatiktüren, automatischen Feuermeldern oder anderen automatisch gesteuerten Geräten.
- Halten Sie dieses Gerät mindestens 20 cm von Herzschrittmachern und anderen medizinischen Geräten entfernt. Funkwellen können den Betrieb von Herzschrittmachern und anderen medizinischen Geräten beeinträchtigen.

## Elektromagnetische Felder

Dieses Philips-Gerät erfüllt alle einschlägigen Normen und Vorschriften zur Exposition gegenüber elektromagnetischen Feldern.

## Gerät mit Funkkomponenten

- Der Frequenzband, in dem das Gerät arbeitet, ist 2,4 GHz.
- Dieses Gerät verfügt über Bluetooth Klasse 2.
- Die maximale Hochfrequenzleistung, abgestrahlt im Frequenzband, in dem das Gerät arbeitet, beträgt weniger als 20 dBm.
- Dieses Gerät ist so konstruiert, dass das Produkt die Anforderungen von Artikel 10 (2) erfüllt, da es gemäß Überprüfung in mindestens einem EU-Mitgliedstaat betrieben werden darf. Ferner ist das Produkt kompatibel mit Artikel 10 (10), da es keinen Beschränkungen bezüglich der Inbetriebnahme in allen EU-Mitgliedstaaten unterliegt.
- Philips erklärt hiermit, dass dieses Gerät die grundlegenden Anforderungen und andere relevante Bestimmungen der Richtlinie 2014/53/EU erfüllt. Die Konformitätserklärung kann unter [www.philips.com/support](http://www.philips.com/support) eingesehen werden.

## Allgemeines



- Dieser Rasierer ist wasserdicht. Es ist für die Verwendung im Bad oder unter der Dusche geeignet ist und kann mit Leitungswasser gereinigt werden. Aus Sicherheitsgründen darf dieser Rasierer daher nur kabellos verwendet werden.
- Der Netzteil ist für Netzspannungen von 100 bis 240 Volt geeignet.

- Das Netzteil wandelt Netzspannungen von 100 bis 240 Volt in eine sichere Betriebsspannung von unter 24 Volt um.
- Die Wortmarke und die Logos für Bluetooth® sind eingetragene Marken im Eigentum der Bluetooth SIG, Inc. Die Verwendung dieser Marken durch Koninklijke Philips N.V. erfolgt unter Lizenz.

## Allgemeine Beschreibung (Abb. 1)

- 1 Schutzkappe für Reinigungsbürstenaufsatz (nur S7970/19, S7960/18, S7950/18)
- 2 Aufsteckbare Reinigungsbürste (nur S7970/19, S7960/18, S7950/18)
- 3 Aufsatzhalterung (nur S7970/19, S7960/18, S7950/18)
- 4 Aufsteckbarer Bart-Styler (nur S7970/19, S7970/17, S7960/17)
- 5 Kamm für Bart-Styler-Aufsatz (nur S7970/19, S7970/17, S7960/17)
- 6 Aufsteckbarer Trimmer (nur S7970/26, S7960/18, S7950/18, S7940/16, S7930/16, S7910/16)
- 7 Aufsteckbare Schereinheit
- 8 Ein-/Ausschalter
- 9 Benachrichtigungssymbol
- 10 Einstellung XS für Rasur in empfindlichen Bereichen
- 11 Einstellung S für Rasur in empfindlichen Bereichen
- 12 Reinigungsanzeige
- 13 Reisesicherungssymbol
- 14 Symbol "Vor Gebrauch von der Stromversorgung trennen"
- 15 Akkuladestandsanzeige
- 16 Buchse für Gerätestecker
- 17 SmartClean-System (nur S7970/26)
- 18 Ein-/Ausschalter (nur S7970/26)



- 19 Entriegelungstaste der Reinigungskartusche  
(nur S7970/26)
- 20 Reinigungskartusche für SmartClean-System  
(nur S7970/26)
- 21 Tasche
- 22 Stromversorgungseinheit
- 23 Gerätestecker
- 24 Reinigungsbürste

Hinweis: Das mitgelieferte Zubehör kann für verschiedene Produkte variieren. Die Verpackung zeigt das Zubehör, das mit Ihrem Gerät mitgeliefert wurde.

## Das Display

### Benachrichtigungssymbol

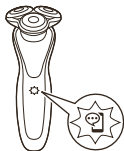

Der Rasierer weist ein spezielles Benachrichtigungssymbol auf. Dieses Benachrichtigungssymbol leuchtet auf, wenn in der App eine wichtige Mitteilung vorliegt. Sobald es aufleuchtet, öffnen Sie einfach Ihre App auf Ihrem Smartphone und befolgen Sie die einfachen Tipps, die Sie von der App erhalten. Suchen Sie die Seite **[www.philips.com/s7000-support](http://www.philips.com/s7000-support)** auf, falls Sie mehr Unterstützung brauchen.

### Einstellungen für Rasur in empfindlichen Bereichen

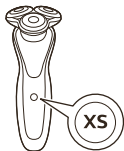

Der Rasierer verfügt über eine Funktion, die es Ihnen ermöglicht, Ihre Einstellungen für die Rasur über App Ihren persönlichen Bedürfnissen anzupassen. Sie können je nach Ihren persönlichen Rasurwünschen zwischen drei Einstellungen wählen: besonders empfindlich (xs), empfindlich (s) und normal. Wählen Sie Ihre bevorzugte Einstellung „xs“, „s“ oder „normal“ in der App aus, um sie auf dem Rasierer zu aktivieren. Standardmäßig ist die Einstellung auf „empfindlich“ (s) eingestellt.

Hinweis: Die Empfindlichkeitseinstellungen können nur mithilfe der App angepasst werden.

## Reinigungsanzeige

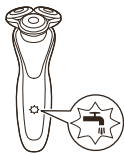

Für eine optimale Leistung (siehe 'Reinigung und Wartung') empfehlen wir, den Rasierer nach jedem Gebrauch zu reinigen.

Die Reinigungsanzeige blinkt, um Sie daran zu erinnern, dass der Rasierer gereinigt werden muss.

## Reisesicherung

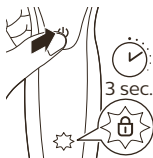

Wenn Sie vorhaben, auf Reisen gehen, können Sie den Rasierer sperren, um unbeabsichtigtes Einschalten zu verhindern. Die Reisesicherung deaktiviert auch Bluetooth.

## Erinnerung "Vor Gebrauch von der Stromversorgung trennen"

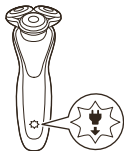

Die Anzeige „Vor Gebrauch von der Stromversorgung trennen“ blinkt, um Sie daran zu erinnern, dass Sie den Rasierer von der Steckdose trennen müssen, bevor Sie ihn einschalten können.

Hinweis: Dieser Rasierer ist wasserdicht. Er ist für die Verwendung im Bad oder unter der Dusche geeignet ist und kann mit Leitungswasser gereinigt werden. Aus Sicherheitsgründen darf der Rasierer nur kabellos verwendet werden.

## Aufladen

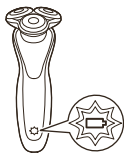

Schnellaufladung: Nach ca. 5 Minuten Ladezeit hat der Rasierer genügend Energie für eine Rasur. In diesem Moment hört die Akkuladestandsanzeige auf, schnell zu blinken und blinkt stattdessen langsam.

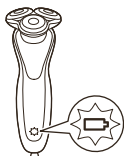

Während der Rasierer weiter aufgeladen wird, blinkt dessen Akkuladestandsanzeige langsam weiß.

## Akku voll aufgeladen

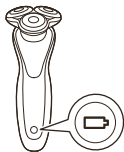

Ist der Akku vollständig geladen, leuchtet die Akkuladestandsanzeige dauerhaft weiß.

**Hinweis:** Wenn der Akku voll ist, schaltet sich das Display nach 30 Minuten automatisch aus.

**Hinweis:** Dieser Rasierer kann nur ohne Kabel verwendet werden. Wenn Sie den Ein-/Ausschalter während des Ladevorgangs drücken, blinkt die Anzeige „Vor Gebrauch von der Stromversorgung trennen“ weiß, um Sie daran zu erinnern, dass der Rasierer von der Steckdose getrennt werden muss.

## Akku fast leer

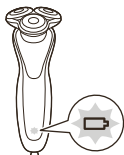

Wenn der Akku fast leer ist, blinkt die Akkuladestandsanzeige orange. In diesem Fall enthält der Akku noch genügend Energie für eine Rasur.

## Bluetooth®-Konnektivität

Der Rasierer ist mit *Bluetooth*® 4.1 ausgestattet, damit er eine Verbindung mit der App herstellen kann. Bluetooth wird automatisch aktiviert, wenn Sie den Rasierer zum ersten Mal einschalten.

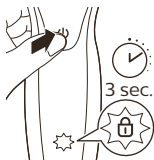

Sie können Bluetooth nur deaktivieren, indem Sie die Reisesicherung aktivieren.

**Hinweis:** Stellen Sie sicher, dass Ihr Smartphone mit Bluetooth 4.1 oder höher kompatibel ist.

## Aufladen

Laden Sie den Rasierer vor dem ersten Gebrauch auf und wenn das Display anzeigt, dass der Akku fast leer ist.

Der Ladevorgang dauert ca. 1 Stunde. Mit einem vollständig geladenen Rasierer können Sie sich bis zu 50 Minuten lang rasieren.

**Hinweis:** Sie können den Rasierer nicht verwenden, während er aufgeladen wird.

## Schnellaufladung

Nach ca. 5 Minuten Ladezeit hat der Rasierer genügend Energie für eine Rasur.

## Aufladen mit der Stromversorgungseinheit

- 1 Achten Sie darauf, dass das Gerät ausgeschaltet ist.
- 2 Stecken Sie den Gerätestecker in den Rasierer und die Stromversorgungseinheit in eine Steckdose.

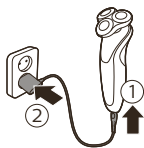

Das Display des Rasierers zeigt an, dass der Rasierer geladen wird.

- 3 Trennen Sie die Stromversorgungseinheit nach dem Ladevorgang von der Steckdose und den kleinen Gerätestecker vom Rasierer.

**Hinweis:** Wenn der Akku voll ist, schaltet sich das Display nach 30 Minuten automatisch aus.

## Aufladen im SmartClean-System (nur S7970/26)

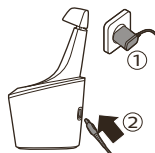

- 1 Stecken Sie den kleinen Stecker in die Rückseite des SmartClean-Systems.
- 2 Stecken Sie die Stromversorgungseinheit in die Steckdose.

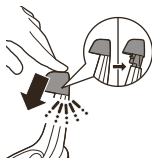

- 3 Drücken Sie auf die Kappe des SmartClean-Systems, um den Rasierer in die Halterung einsetzen zu können (er rastet hörbar ein).

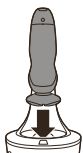

- 4 Halten Sie den Rasierer kopfüber über der Halterung. Überprüfen Sie, dass die Vorderseite des Rasierers auf das SmartClean-System gerichtet ist.

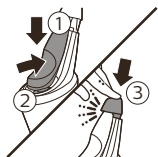

- 5 Setzen Sie den Rasierer in die Halterung ein, kippen Sie den Rasierer nach hinten, und drücken Sie die Kappe des SmartClean-Systems nach unten, um den Rasierer zu verbinden. (er rastet hörbar ein).

Das Akkusymbol blinkt, um anzuzeigen, dass das Gerät aufgeladen wird. Ist der Akku vollständig geladen, leuchtet das Akkusymbol dauerhaft.

## Für den Gebrauch vorbereiten

### Den Rasierer mit dem Smartphone koppeln



Die App ist kompatibel mit einer großen Anzahl von iPhone- und Android™-Smartphones.

Weitere Informationen finden Sie unter [www.philips.com/s7000-support](http://www.philips.com/s7000-support).

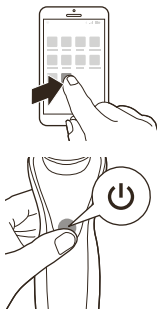

- 1 Laden Sie die App aus dem App Store herunter.
- 2 Stellen Sie sicher, dass Bluetooth auf dem Smartphone aktiviert ist.
- 3 Schalten Sie den Rasierer ein.
- 4 Öffnen Sie die App, und befolgen Sie die Anweisungen, um die Kopplung zu starten.
- 5 Wenn eine Kopplung stattgefunden hat, stellt der Rasierer automatisch eine Verbindung mit der App her, wenn Sie diese öffnen. Lassen Sie die App einfach geöffnet und Bluetooth eingeschaltet.

### Den Rasierer vom Smartphone entkoppeln

Im Rahmen der Kopplung ist ein Verbindung zwischen 1 Rasierer und 1 Smartphone möglich. Um diese Verbindung zu trennen (z. B. wenn Sie ein neues Smartphone haben), führen Sie nachstehende Schritte aus:

- 1 Entkoppeln des Rasierers: Halten Sie den Ein-/Ausschalter des Rasierers für ca. 10 Sekunden gedrückt, um die Verbindung zwischen Rasierer und App aufzuheben.

Hinweis: Die Entkopplung des Rasierers war erfolgreich, wenn das Benachrichtigungssymbol viermal kurz aufleuchtet.

- 2 Entkoppeln Sie Ihr Smartphone: Wählen Sie Im Menü „Einstellungen“ auf Ihrem Smartphone Bluetooth aus. Wählen Sie „Rasierer S79xx“ aus, und drücken Sie auf „Vergessen“ oder „Entkoppeln“.

Hinweis: Die Entkopplung kann je Smartphone unterschiedlich sein. Weitere Informationen erhalten Sie in der Gebrauchsanweisung Ihres Smartphones.

## Den Rasierer benutzen

**Überprüfen Sie den Rasierer und sämtliche Zubehörteile vor jeder Nutzung. Verwenden Sie den Rasierer oder irgendwelche Zubehörteile nicht, wenn sie beschädigt sind, denn dadurch können Verletzungen verursacht werden. Ersetzen Sie ein beschädigtes Teil nur durch Originalteile.**

Hinweis: Dieser Rasierer ist wasserdicht. Er ist für die Verwendung im Bad oder unter der Dusche geeignet ist und kann mit Leitungswasser gereinigt werden. Aus Sicherheitsgründen darf der Rasierer nur kabellos verwendet werden.

## Den Rasierer ein- und ausschalten



- 1 Drücken Sie den Ein-/Ausschalter einmal, um den Rasierer einzuschalten.
- 2 Drücken Sie den Ein-/Ausschalter einmal, um den Rasierer auszuschalten.

## Eine Verbindung mit dem Rasierer herstellen

- 1 Stellen Sie sicher, dass Bluetooth auf dem Smartphone aktiviert ist.

- 2 Öffnen Sie die App auf dem Smartphone.
- 3 Wenn eine Kopplung (siehe 'Den Rasierer mit dem Smartphone koppeln') stattgefunden hat, stellt der Rasierer automatisch eine Verbindung mit der App her. Sie können nun mit der Rasur beginnen.

Hinweis: Stellen Sie sicher, dass Sie eine gute Bluetooth- und Internet-Verbindung haben, um die App voll nutzen zu können.

- 4 Halten Sie das Smartphone nahe beim Rasieren, um die Verbindung aufrechtzuerhalten und Ihre Rasuren zu synchronisieren.

## Ihre Rasuren synchronisieren

Der Rasierer kann Daten von bis zu 20 Rasuren speichern, sodass Ihr Telefon nicht jedes Mal in der Nähe sein muss, wenn Sie sich rasieren. Um jedoch Datenverluste zu vermeiden, synchronisieren Sie den Rasierer alle 20 Rasuren mit der App.

- 1 Stellen Sie sicher, dass Sie sich mit Ihrem Telefon in der Nähe des Rasierers befinden und öffnen Sie die App.
- 2 Die App stellt automatisch eine Verbindung her und synchronisiert Ihre letzten Rasuren.

## Rasierempfehlung

Es gibt zwei Möglichkeiten, um Hinweise zu erhalten: geführte Rasur in Echtzeit oder synchronisierte Rasur. Wir empfehlen Ihnen, mit der geführten Rasur zu beginnen, um Ihr Rasiererlebnis zu verbessern. Der richtige Umgang mit Ihrem Rasierer sorgt für das beste Rasierergebnis. Folgen Sie anschließend den Empfehlungen aus den synchronisierten Rasuren und personalisierten Programmen.



## Rasieren

### Anpassungszeit der Haut

Ihre ersten Rasuren bringen möglicherweise nicht das erwartete Ergebnis, und Ihre Haut kann sogar leicht gereizt werden. Das ist normal. Ihre Haut muss sich erst an ein neues Schersystem gewöhnen.

Befolgen Sie den Rat der App und rasieren Sie sich 4 Wochen lang regelmäßig (mindestens 3 Mal pro Woche) mit diesem Rasierer, damit sich Ihre Haut an den neuen Rasierer gewöhnen kann.

### Tipps zum Rasieren

Für optimale Hautverträglichkeit schneiden Sie Ihren Bart vor, wenn Sie sich länger als 3 Tage nicht rasiert haben.

- Führen Sie den Rasierer mit kreisenden Bewegungen über die Haut.
- Achten Sie darauf, dass jeder Scherkopf vollständigen Kontakt mit Ihrer Haut behält.
- Führen Sie sanften Druck für eine gründliche, komfortable Rasur aus.

### Trockenrasur

- 1 Schalten Sie den Rasierer ein.
- 2 Bewegen Sie die Scherköpfe in kreisenden Bewegungen über die Haut, um alle Haare zu berücksichtigen, die in verschiedene Richtungen wachsen. Führen Sie sanften Druck für eine gründliche, komfortable Rasur aus.

Hinweis: Drücken Sie nicht zu fest, da sonst Hautreizungen auftreten können.

- 3 Schalten Sie den Rasierer nach jedem Gebrauch (siehe 'Reinigung und Wartung') aus, und reinigen Sie ihn.



## Nassrasur

Für eine erfrischendere Rasur können Sie diesen Rasierer auch bei angefeuchtetem Gesicht mit Rasiergel oder Rasierschaum für empfindliche Haut nutzen.



- 1 Feuchten Sie Ihre Haut an.
- 2 Tragen Sie Rasierschaum oder -gel auf die Haut auf.
- 3 Spülen Sie die Schereinheit unter lauwarmem Wasser ab, damit sie besonders sanft über die Haut gleitet.
- 4 Schalten Sie den Rasierer ein.
- 5 Bewegen Sie die Scherköpfe in kreisenden Bewegungen über die Haut, um alle Haare zu berücksichtigen, die in verschiedene Richtungen wachsen. Führen Sie sanften Druck für eine gründliche, komfortable Rasur aus.

Hinweis: Drücken Sie nicht zu fest, da sonst Hautreizungen auftreten können.

Hinweis: Spülen Sie die Schereinheit regelmäßig ab, um sicherzustellen, dass sie weiterhin sanft über die Haut gleitet.

- 6 Trocknen Sie Ihr Gesicht.
- 7 Schalten Sie den Rasierer nach jedem Gebrauch (siehe 'Reinigung und Wartung') aus, und reinigen Sie ihn.

Hinweis: Spülen Sie alle Gelreste vom Rasierer ab.

## Die Aufsätze verwenden

Um Hautirritationen zu vermeiden, wird empfohlen, den aufsteckbaren

Reinigungsbürstenaufsatz nicht direkt nach dem Rasieren zu verwenden.

## Aufsteckbare Aufsätze entfernen oder anbringen

- 1 Achten Sie darauf, dass das Gerät ausgeschaltet ist.
- 2 Ziehen Sie den Aufsatz gerade vom Rasierer ab.

Hinweis: Drehen Sie den Aufsatz nicht, wenn Sie ihn vom Rasierer abziehen.



- 3 Stecken Sie die Führung des Aufsatzes in den Schlitz oben auf dem Rasierer. Drücken Sie den Aufsatz dann nach unten, sodass er mit einem Klick auf dem Rasierer einrastet.

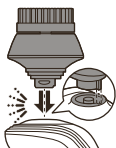

- 4 Drücken Sie den Aufsatz auf die Aufsatzhalterung, bis er mit einem Klicken einrastet.

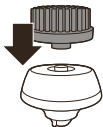

## Den Präzisionstrimmer-Aufsatz verwenden

Sie können den Präzisionstrimmer-Aufsatz verwenden, um Ihren Bart, Ihre Koteletten oder Ihren Schnauzer neu in Form zu bringen.

- 1 Befestigen Sie den Präzisionstrimmer-Aufsatz am Gerät (er rastet hörbar ein).
- 2 Schalten Sie das Gerät ein.

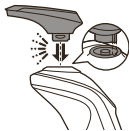



- 3 Halten Sie den Trimmer senkrecht zur Haut, und bewegen Sie das Gerät unter leichtem Druck abwärts.
- 4 Reinigen Sie den Aufsatz nach jedem Gebrauch.

### Den Reinigungsbürstenaufsatz verwenden

**Hinweis:** Verwenden Sie vor der Rasur den aufsteckbaren Reinigungsbürstenaufsatz, um ein besseres Rasurergebnis zu erzielen.

Nutzen Sie die Rollenreinigungsbürste mit Ihrer täglichen Reinigungscreme. Die Reinigungsbürste entfernt Öl und Schmutz, trägt zu einer gesunden und ölfreien Haut bei. Wir empfehlen Ihnen, ihn nicht öfter als einmal pro Woche zu verwenden. Beginnen Sie mit der niedrigsten, persönlichen Komforteinstellung, um sich mit dem Aufsatz vertraut zu machen.

### **Verwenden Sie das Gerät nicht auf geschädigter oder gereizter Haut oder auf Wunden.**

- 1 Setzen Sie den Aufsatz auf den Aufsatzhalter.
- 2 Bringen Sie den Aufsatz am Gerät an, sodass er hörbar einrastet.

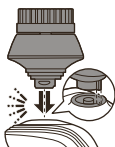

- 3 Feuchten Sie den Aufsatz mit Wasser an.

**Hinweis:** Verwenden Sie das Gerät nicht mit trockenem Bürstenaufsatz, dies kann die Haut reizen.



**4** Feuchten Sie Ihr Gesicht mit Wasser an, und tragen Sie einen Gesichtereiniger auf Ihre Haut auf.

**5** Setzen Sie den Aufsatz auf die Wange auf.

**6** Schalten Sie das Gerät ein.



**7** Bewegen Sie die Bürste sanft über die Haut von der Nase zum Ohr. Drücken Sie die Bürste nicht zu stark auf die Haut, damit die Behandlung angenehm bleibt.

Hinweis: Reinigen Sie nicht den empfindlichen Bereich um Ihre Augen.

**8** Nach ca. 20 Sekunden können Sie das Gerät auf Ihrer anderen Wange platzieren und mit der Reinigung dieses Teils des Gesichts beginnen.



**9** Nach ca. 20 Sekunden können Sie das Gerät auf der Stirn platzieren und mit der Reinigung dieses Teils des Gesichts beginnen. Führen Sie den Bürstenkopf sanft von links nach rechts.

Hinweis: Wir empfehlen, die Reinigung nicht zu übertreiben und keine Partie länger als 20 Sekunden zu behandeln.

**10** Schalten Sie das Gerät ab und reinigen Sie den Aufsatz nach der Verwendung.



**11** Spülen Sie das Gesicht nach der Behandlung ab, und trocknen Sie es. Ihr Gesicht ist jetzt bereit für den nächsten Schritt bei Ihrer täglichen Hautpflege.



## Reinigung und Wartung

Regelmäßiges Reinigen des Geräts sorgt für bessere Rasiererergebnisse.

Sie dürfen die Schereinheit niemals reinigen, abnehmen oder auswechseln, während der Rasierer eingeschaltet ist.

Üben Sie keinen Druck auf Scherköpfe aus.

Berühren Sie Scherköpfe nicht mit harten Gegenständen, da dadurch die präzisionsgefertigten Schlitz-Scherkörbe verbeult oder beschädigt werden können.

Reinigen Sie den Rasierer nicht mit Druckluft, Scheuermitteln, Scheuerschwämmen oder aggressiven Flüssigkeiten wie Benzin oder Azeton.

### Den Rasierer mit SmartClean reinigen

Das SmartClean-System für den Gebrauch vorbereiten

**Achtung: Das SmartClean-System nicht kippen, um ein Auslaufen zu vermeiden.**

Hinweis: Halten Sie das SmartClean-System fest, während Sie es für den Gebrauch vorbereiten.

Hinweis: Wenn Sie den Rasierer im SmartClean-System einmal pro Woche reinigen, hält die SmartClean-Kartusche ca. drei Monate.

- 1 Stecken Sie den kleinen Stecker in die Rückseite des SmartClean-Systems.
- 2 Stecken Sie den Adapter in die Steckdose.
- 3 Drücken Sie die Taste an der Seite des SmartClean-Systems und heben Sie den oberen Teil des SmartClean-Systems, während Sie das SmartClean-System mit einer Hand halten.

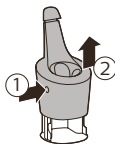

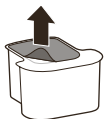

- 4 Ziehen Sie das Siegel von der Reinigungskartusche.

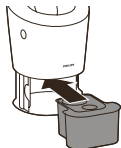

- 5 Platzieren Sie die Reinigungskartusche in das SmartClean-System.



- 6 Schieben Sie den oberen Teil des SmartClean-Systems sanft nach unten („Klick“), während Sie das SmartClean-System mit einer Hand halten.

### Das SmartClean-System verwenden

Hinweis: Wenn Sie den Rasierer mit Rasierschaum, Rasiergel oder Preshave-Produkten verwenden, spülen Sie den Rasierer kurz vor dem Reinigen im SmartClean-System mit warmem Wasser ab.



**Achtung: Vergewissern Sie sich, dass überschüssiges Wasser vor dem Einsetzen in das SmartClean-System immer abgeschüttelt wird.**

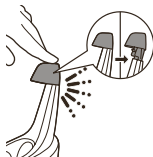

- 1 Drücken Sie auf die Kappe des SmartClean-Systems, um den Rasierer in die Halterung einsetzen zu können (er rastet hörbar ein).

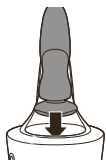

- 2** Halten Sie den Rasierer kopfüber über der Halterung. Überprüfen Sie, dass die Vorderseite des Rasierers auf das SmartClean-System gerichtet ist.

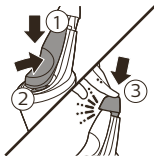

- 3** Setzen Sie den Rasierer in die Halterung ein, kippen Sie den Rasierer nach hinten, und drücken Sie die Kappe des SmartClean-Systems nach unten, um den Rasierer zu verbinden. (er rastet hörbar ein).

Das Akkusymbol auf dem SmartClean-System blinkt und zeigt somit an, dass der Rasierer aufgeladen wird.

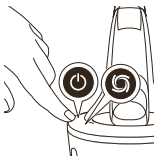

- 4** Drücken Sie den Ein-/Ausschalter am SmartClean-System, um das Reinigungsprogramm zu starten.

Während der Reinigungsphase blinkt das Reinigungssymbol. Wenn die Reinigungsphase abgeschlossen ist (nach ca. 10 Minuten), leuchtet das Reinigungssymbol dauerhaft.

Anschließend leuchtet das Bereitschaftssymbol kontinuierlich.

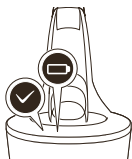

30 Minuten nach Beendigung des Reinigungsprogramms und des Aufladens schaltet sich das SmartClean-System automatisch aus.

Das Akkusymbol leuchtet dauerhaft, um anzuzeigen, dass der Rasierer vollständig aufgeladen ist. Der Ladevorgang dauert ca. 1 Stunde.



- 5 Um den Rasierer trocknen zu lassen, können Sie ihn im SmartClean-System bis zur nächsten Rasur lassen. Sie können auch den Rasierer vom SmartClean-System abnehmen, die überschüssige Flüssigkeit abschütteln, die Schereinheit öffnen und den Rasierer an der Luft trocknen lassen. Drücken Sie auf die SmartClean-Kappe, um den Rasierer aus der Halterung zu nehmen (es ist ein Klick zu hören).

**Hinweis:** Hinweis: Wenn Sie während des Reinigungsprogramms des SmartClean-Systems den Ein-/Ausschalter betätigen, wird das Programm abgebrochen. In diesem Fall hört das Durchspül- oder Trocknungssymbol auf zu blinken.

**Hinweis:** Hinweis: Wenn Sie das SmartClean-System von der Stromversorgung trennen, wird das Reinigungsprogramm angehalten.

### Die SmartClean-Kartusche ersetzen

Ersetzen Sie die Reinigungskartusche, wenn das Ersatzsymbol orangefarben blinkt oder wenn Sie mit dem Reinigungsergebnis nicht mehr zufrieden sind. Wenn Sie den Rasierer einmal pro Woche mit dem SmartClean-System reinigen, hält die Kartusche ca. drei Monate.

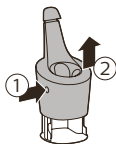

- 1 Drücken Sie die Taste an der Seite des SmartClean-Systems und heben Sie den oberen Teil an, während Sie das SmartClean-System mit einer Hand halten.

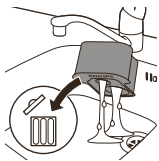

- 2 Entfernen Sie die leere Reinigungskartusche aus dem SmartClean-System, und gießen Sie verbleibende Rückstände der Reinigungslösung aus der Reinigungskartusche. Sie können die Reinigungsflüssigkeit einfach über dem Spülbecken ausgießen.
- 3 Entsorgen Sie die leere Reinigungskartusche.
- 4 Nehmen Sie die neue Reinigungskartusche aus der Verpackung, und ziehen Sie das Siegel von der Kartusche.
- 5 Platzieren Sie die Reinigungskartusche im SmartClean-System.

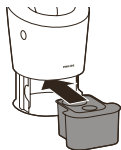

- 6 Wenn Sie das SmartClean-System mit einer Hand halten, drücken Sie den oberen Teil vorsichtig nach unten, bis er hörbar einrastet.

## Den Rasierer unter fließendem Wasser reinigen



Für eine optimale Rasierleistung empfehlen wir, den Rasierer nach jedem Gebrauch zu reinigen.

**Achten Sie darauf, dass das Wasser nicht zu heiß ist, damit Sie sich nicht die Hände verbrühen.**

**Trocknen Sie die Schereinheit niemals mit einem Tuch ab, um Beschädigungen der Scherköpfe zu vermeiden.**

**Beim Spülen der Schereinheit tropft möglicherweise Wasser aus der Unterseite des Rasierers. Dies ist ein normaler Vorgang. Die**

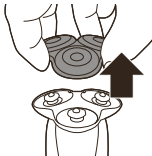
### Elektronik ist in einem wasserdichten inneren Gehäuse geschützt.

- 1 Schalten Sie den Rasierer ein.
- 2 Spülen Sie die Schereinheit mit warmem Wasser ab.
- 3 Schalten Sie den Rasierer aus. Ziehen Sie den Scherkopfhalter vom unteren Teil der Schereinheit ab.
 
- 4 Reinigen Sie die Haarauffangkammer und den Scherkopfhalter unter warmem Wasser.
 

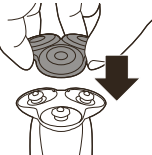
Beim Spülen der Schereinheit tropft möglicherweise Wasser aus der Unterseite des Rasierers. Dies ist ein normaler Vorgang.
- 5 Schütteln Sie überschüssiges Wasser sorgfältig ab, und lassen Sie den Scherkopfhalter vollständig an der Luft trocknen.
- 6 Befestigen Sie den Scherkopfhalter am unteren Teil der Schereinheit, bis er hörbar einrastet.
 

## Gründliche Reinigung

Wir empfehlen Ihnen, die Scherköpfe einmal monatlich oder dann, wenn der Rasierer nicht mehr so gut wie vorher rasiert, gründlich zu reinigen.

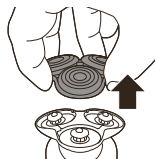

- 1 Schalten Sie den Rasierer aus.
- 2 Ziehen Sie den Scherkopfhalter vom unteren Teil der Schereinheit ab.



- 3 Reinigen Sie die Haarauffangkammer und den Scherkopfhalter unter warmem Leitungswasser.

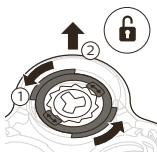

- 4 Drehen Sie den Haltering gegen den Uhrzeigersinn, und nehmen Sie ihn vom Scherkopf ab.

Wiederholen Sie diese Vorgehensweise für die anderen Halteringe. Bewahren Sie sie an einem sicheren Ort auf.

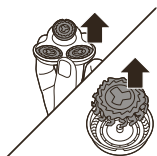

- 5 Entfernen Sie die Scherköpfe vom Scherkopfhalter. Jeder Scherkopf besteht aus einem Schermesser und einem Scherkorb.

Hinweis: Reinigen Sie nicht mehr als ein Schermesser und einen Scherkorb auf einmal, da sie alle aufeinander abgestimmt sind. Setzen Sie versehentlich ein Schermesser in den falschen Scherkorb ein, kann es mehrere Wochen dauern, bis wieder die optimale Rasierleistung erreicht wird.

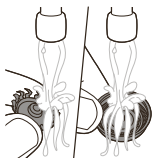

- 6 Reinigen Sie das Schermesser und den Scherkopf mit warmem Wasser.
- 7 Schütteln Sie überschüssiges Wasser ab.
- 8 Setzen Sie das Schermesser wieder in den Scherkorb ein.

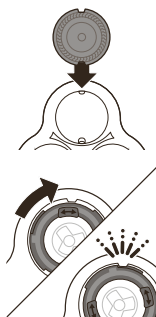

- 9 Setzen Sie die Scherköpfe in den Scherkopfhalter ein.
- 10 Setzen Sie den Haltering auf den Scherkopf.
- 11 Richten Sie die Pfeilmarkierungen auf dem Ring an den Verlängerungen im Scherkopfhalter aus. Drehen Sie den Ring im Uhrzeigersinn, bis ein Klicken zu hören ist, das anzeigt, dass der Ring festsetzt.
- 12 Befestigen Sie den Scherkopfhalter am unteren Teil der Schereinheit, bis er hörbar einrastet.

## Die Aufsätze reinigen

### Den Präzisionstrimmer-Aufsatz reinigen

Reinigen Sie den Trimmeraufsatz nach jedem Gebrauch.

- 1 Wechseln Sie zur Funktion mit dem aufgesetzten Präzisionstrimmer-Aufsatz.
- 2 Spülen Sie den Aufsatz unter warmem Leitungswasser.
- 3 Schalten Sie das Gerät nach der Reinigung aus.
- 4 Schütteln Sie überschüssiges Wasser sorgfältig ab, und lassen Sie den Aufsatz trocknen.

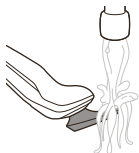

Um eine optimale Leistung zu gewährleisten, ölen Sie die Zinken des Aufsatzes alle sechs Monate mit einem Tropfen Nähmaschinenöl.

### Reinigungsbürste reinigen

Reinigen Sie den Aufsatz nach jedem Gebrauch.

- 1 Schalten Sie das Gerät aus.

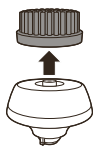

2 Ziehen Sie den Aufsatz vom Aufsatzhalter ab.

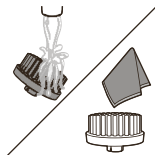

3 Spülen Sie die Reinigungsbürste mit warmem Wasser ab.

4 Trocknen Sie die Reinigungsbürste vorsichtig mit einem Handtuch.



5 Wischen Sie den Aufsatzhalter mit einem trockenen Tuch sauber.



## Reisesicherung

Sie können den Rasierer sichern, bevor Sie auf Reisen gehen. Die Reisesperre verhindert, dass der Rasierer versehentlich eingeschaltet wird.

### Die Reisesicherung aktivieren

1 Halten Sie den Ein-/Ausschalter 3 Sekunden lang gedrückt, um die Reisesicherung zu verwenden.

Während Sie die Reisesicherung aktivieren, leuchtet das Reisesicherungssymbol kurz. Wenn die Reisesicherung aktiviert ist, blinkt das Reisesicherungs-Symbol.



Hinweis: Ist die Reisesicherung aktiviert, ist Bluetooth deaktiviert.

Beim Versuch, den Rasierer mit aktiver Reisesicherung einzuschalten, blinkt das Reisesicherungs-Symbol.

## Die Reisesicherung deaktivieren

- 1 Halten Sie den Ein-/Ausschalter 3 Sekunden lang gedrückt.



Während Sie die Reisesicherung deaktivieren, leuchtet das Reisesicherungssymbol kurz. Der Rasierer schaltet sich ein und kann nun wieder verwendet werden. Bluetooth wird automatisch aktiviert.

**Hinweis:** Die Sicherung des Rasierers wird automatisch aufgehoben, wenn er an eine Steckdose angeschlossen wird.

## Aufbewahrung

**Hinweis:** Wir empfehlen Ihnen, den Rasierer und seine Aufsätze zu trocknen, bevor Sie ihn in der Tasche aufbewahren.



- Bewahren Sie den Rasierer in der im Lieferumfang enthaltenen Tasche auf.

## Ersatz

### Den Reinigungsbürstenaufsatz ersetzen

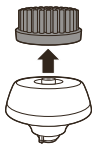

Der Bürstenkopf soll alle 3 Monate oder früher, wenn die Bürstenhaare gebogen oder beschädigt sind, (siehe 'Bestellen von Zubehör') ersetzt werden.

## Die Scherköpfe auswechseln

Für eine optimale Rasierleistung empfehlen wir, die Scherköpfe alle zwei Jahre auszuwechseln. Ersetzen Sie beschädigte Scherköpfe sofort.

Tauschen Sie die Scherköpfe immer gegen Original-Scherköpfe (siehe 'Bestellen von Zubehör') von Philips aus.

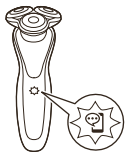

### Ersatzanzeige

Dieses Benachrichtigungssymbol leuchtet auf, wenn in der App eine wichtige Mitteilung vorliegt. Sobald es aufleuchtet, öffnen Sie einfach Ihre App auf Ihrem Smartphone und befolgen Sie die einfachen Tipps, die Sie von der App erhalten. Wenn es an der Zeit ist, zeigt die App an, dass die Scherköpfe ausgetauscht werden müssen.



- 1 Schalten Sie den Rasierer aus. Nehmen Sie die aufsteckbare Schereinheit aus dem Griff.
- 2 Entsorgen Sie die alte aufsteckbare Schereinheit, und befestigen Sie die neue aufsteckbare Schereinheit am Griff. (sie rastet hörbar ein.)
- 3 Nachdem Sie die aufsteckbare Schereinheit ausgetauscht haben, können Sie die Ersatzanzeige in der App zurücksetzen. Wenn Sie die Erinnerungsfunktion nicht zurücksetzen, setzt sich die App automatisch nach 9 aufeinanderfolgenden Rasuren zurück.

## Bestellen von Zubehör

Um Zubehör oder Ersatzteile zu kaufen, besuchen Sie [www.philips.com/parts-and-accessories](http://www.philips.com/parts-and-accessories), oder suchen Sie Ihren Philips Händler auf. Sie können sich auch an das Philips Consumer Care Center in



Ihrem Land wenden. Die Kontaktdaten finden Sie in der internationalen Garantieschrift.

Wenn auf Ihrem Rasierer der Text „Call for Replacement Head“ angezeigt wird, wenden Sie sich bitte an das Philips Service-Center in Ihrem Land, wenn Sie die Scherköpfe ersetzen müssen. Die Telefonnummer finden Sie im internationalen Garantieheft.

Die folgenden Zubehör- und Ersatzteile sind erhältlich:

- SH70 Philips aufsteckbare Schereinheit
- HQ110 Philips Reinigungsspray für Scherköpfe
- RQ111 Philips Bart-Styler-Aufsatz
- RQ585 Philips Reinigungsbürstenaufsatz
- RQ563 Philips Reinigungsbürstenaufsatz, 3er-Pack
- CP0253 Philips SmartClean Reinigungsstation
- HQ8505 Philips Netzteil

Hinweis: Die Verfügbarkeit von Zubehör kann je nach Land unterschiedlich sein.

## Recycling



- Dieses Symbol bedeutet, dass das Produkt nicht mit dem normalen Hausmüll entsorgt werden kann (2012/19/EU).



- Dieses Symbol bedeutet, dass das Produkt einen Akku enthält, der nicht mit dem normalen Hausmüll entsorgt werden darf (2006/66/EG). Bitte geben Sie das Produkt bei einer offiziellen Sammelstelle oder einem Philips Service-Center ab, um den Akku fachgerecht ausbauen zu lassen.

- 1 Altgeräte/Altakkus/Batterien können kostenlos an geeigneten Rücknahmestellen abgegeben werden.
- 2 Diese werden dort fachgerecht gesammelt oder zur Wiederverwendung vorbereitet. Altgeräte/Altakkus/Batterien können Schadstoffe enthalten, die der Umwelt und der menschlichen Gesundheit schaden können. Enthaltene Rohstoffe können durch ihre Wiederverwertung einen Beitrag zum Umweltschutz leisten.
- 3 Die Löschung personenbezogener Daten auf den zu entsorgenden Altgeräten muss vom Endnutzer eigenverantwortlich vorgenommen werden.
- 4 Hinweise für Verbraucher in Deutschland: Die in Punkt 1 genannte Rückgabe ist gesetzlich vorgeschrieben. Altgeräte mit Altbatterien und/oder Altakkus, die nicht vom Altgerät umschlossen sind, sind vor der Abgabe an einer Rücknahmestelle von diesen zu trennen. Dies gilt nicht, falls die Altgeräte für eine Wiederverwendung noch geeignet (d.h. funktionstüchtig) sind und von den anderen Altgeräten getrennt werden. Sammel- und Rücknahmestellen in DE:  
**<https://www.stiftung-ear.de/>**; für Batterien auch Rückgabe im Handel möglich.

## Den Akku entfernen

**Bauen Sie die Akkus nur zur Entsorgung des Geräts aus. Bevor Sie die Akkus entfernen, stellen Sie sicher, dass das Gerät nicht an einer Steckdose eingesteckt ist und dass die Akkus vollständig entleert sind.**

### **Treffen Sie angemessene Sicherheitsvorkehrungen, wenn Sie das Gerät mithilfe von Werkzeugen öffnen und den wiederaufladbaren Akku entsorgen.**

- 1 Prüfen Sie, ob an der Rückseite des Geräts Schrauben vorhanden sind. Wenn ja, bauen Sie diese aus..
- 2 Bauen Sie die hintere und/oder vordere Geräteabdeckung mithilfe eines Schraubendrehers aus. Soweit vorhanden, bauen Sie weitere Schrauben und/oder Teile aus, bis Sie die Platine mit dem Akku sehen. Falls Leitungen durchtrennt werden müssen, um an den Akku zu gelangen, trennen Sie diese einzeln nacheinander.
- 3 Entnehmen Sie den Akku.

## **Garantie und Support**

Wenn Sie Hilfe oder Informationen benötigen, besuchen Sie bitte

**[www.philips.com/S7000-support](http://www.philips.com/S7000-support)**.

## **Garantieeinschränkungen**

Die Scherköpfe (Schermesser und Scherkörbe) unterliegen nicht den Bedingungen der internationalen Garantie, da sie einem normalen Verschleiß ausgesetzt sind.

## **Registrierung**

Um die Unterstützung von Philips optimal nutzen zu können, registrieren Sie Ihr Produkt ganz einfach über die App oder unter

**[www.philips.com/s7000-support](http://www.philips.com/s7000-support)**.

## Fehlerbehebung

Dieses Kapitel nennt die häufigsten Probleme, die beim Gebrauch des Rasierers auftreten können. Sollten Sie ein Problem mithilfe der nachstehenden Informationen nicht beheben können, besuchen Sie unsere Website unter: **[www.philips.com/s7000-support](http://www.philips.com/s7000-support)**, und ziehen Sie die Liste „Häufig gestellte Fragen“ hinzu, oder wenden Sie sich an den Philips Kundendienst in Ihrem Land.

Problem	Mögliche Ursache	Lösung
Ich kann keine Verbindung mit dem Rasierer herstellen.	Sie haben die App nicht heruntergeladen.	Laden Sie die GroomTribe- oder SkinAnalyst-App aus dem App Store herunter.
	Ihr Rasierer und das Smartphone sind noch nicht gekoppelt.	Vergewissern Sie sich, dass der Rasierer und das Smartphone gekoppelt (siehe 'Für den Gebrauch vorbereiten') sind.
	Der erste Kopplungsversuch ist fehlgeschlagen.	Setzen Sie Rasierer und Smartphone zurück/entkoppeln Sie diese. Versuchen Sie dann erneut zu koppeln...
	Das Smartphone kann den Rasierer nicht finden.	Stellen Sie sicher, dass Ihr Smartphone mit Bluetooth 4.1 oder höher kompatibel ist.

Problem	Mögliche Ursache	Lösung
Ich möchte den Rasierer ohne die App verwenden.		Stellen Sie sicher, dass Bluetooth auf dem Rasierer und dem Smartphone aktiviert ist.
Ich kann die empfindlichen Einstellungen auf dem Rasierer nicht ändern.		Stellen Sie sicher, dass der Rasierer aufgeladen ist.
Der Rasierer rasiert nicht mehr so gut wie bisher.	Die Scherköpfe sind beschädigt oder abgenutzt.	Sie müssen Ihren Rasierer nicht vor jeder Rasur mit Ihrem Telefon verbinden. Achten Sie darauf, dass Sie das Gerät mindestens einmal pro 20 Rasuren verbinden, damit Ihre Rasierdaten synchronisiert werden.
Ich kann die empfindlichen Einstellungen auf dem Rasierer nicht ändern.		Sie können die Rasierer-Einstellungen nur mittels App ändern. Denken Sie also daran, die App herunterzuladen.
Der Rasierer rasiert nicht mehr so gut wie bisher.	Die Scherköpfe sind beschädigt oder abgenutzt.	Stellen Sie sicher, dass eine gute Verbindung zwischen dem Rasierer und Ihrem Smartphone vorliegt.
Der Rasierer rasiert nicht mehr so gut wie bisher.	Die Scherköpfe sind beschädigt oder abgenutzt.	Tauschen Sie die Scherköpfe (siehe 'Ersatz') aus.

Problem	Mögliche Ursache	Lösung
	Haare oder Schmutz blockieren die Scherköpfe.	Reinigen Sie die Scherköpfe wie üblich (siehe 'Den Rasierer unter fließendem Wasser reinigen') oder reinigen Sie sie gründlich.
Der Rasierer funktioniert nicht, wenn ich den Ein-/Ausschalter drücke.	Der Rasierer ist noch an die Steckdose angeschlossen. Aus Sicherheitsgründen darf der Rasierer nur kabellos verwendet werden.	Trennen Sie den Rasierer von der Stromversorgung, und drücken Sie den Ein-/Ausschalter, um den Rasierer einzuschalten.
	Der Akku ist leer.	Laden Sie den Akku auf.
	Die Reisesicherung ist aktiviert.	Halten Sie den Ein-/Ausschalter drei Sekunden lang gedrückt, um die Reisesicherung zu deaktivieren.
	Das Scherkopfteil ist so stark verschmutzt oder beschädigt, dass der Motor nicht mehr laufen kann.	Reinigen Sie die Scherköpfe gründlich oder ersetzen Sie sie (siehe 'Die Scherköpfe auswechseln').
Wasser tritt aus der Unterseite des Rasierers aus.	Während der Reinigung kann sich Wasser zwischen dem inneren und dem äußeren Gehäuse des Rasierers ansammeln.	Das ist normal und völlig ungefährlich, da die gesamte Elektronik im Inneren des Geräts versiegelt ist.

## SmartClean-System

Problem	Mögliche Ursache	Lösung
Das SmartClean-System funktioniert nicht, wenn ich den Ein-/Ausschalter drücke.	Das SmartClean-System ist nicht an die Steckdose angeschlossen.	Stecken Sie den kleinen Stecker in das SmartClean-System, und schließen Sie das Netzteil an die Steckdose an.
	Die Reinigungskartusche ist leer. Das Ersatzsymbol blinkt, um anzuzeigen, dass Sie die Reinigungskartusche ersetzen müssen.	Platzieren Sie die neue Reinigungskartusche im SmartClean-System.
Der Rasierer ist nach der Reinigung im SmartClean-System nicht richtig sauber.	Sie haben den Rasierer nicht richtig in das SmartClean-System eingesetzt, sodass keine elektrische Verbindung zwischen dem SmartClean-System und dem Rasierer besteht.	Drücken Sie die obere Kappe nach unten (Sie hören ein Klicken), um eine ordnungsgemäße Verbindung zwischen dem Rasierer und dem SmartClean-System zu gewährleisten.

Problem	Mögliche Ursache	Lösung
	Der Akku des Rasierers ist nicht ausreichend aufgeladen.	Wenn der Akku des Rasierers nicht ausreichend aufgeladen ist, funktioniert das SmartClean-System möglicherweise nicht ordnungsgemäß. Der Rasierer muss während der Durchspülphase kurz eingeschaltet werden. Laden Sie den Rasierer für kurze Zeit auf, bevor Sie den Rasierer mit dem SmartClean-System reinigen.
	Die Reinigungskartusche muss ersetzt werden.	Ersetzen Sie die Reinigungskartusche.
	Sie haben eine andere Reinigungskartusche als die Philips Original-Reinigungskartusche verwendet.	Verwenden Sie nur die Original-Reinigungskartusche von Philips.
	Die Öffnung des Abflusses der Reinigungskartusche ist verstopft.	Entfernen Sie die Kartusche aus dem SmartClean-System, und drücken Sie die Haare mit einem Zahnstocher in den Abfluss.



Problem	Mögliche Ursache	Lösung
Der Rasierer ist nicht vollständig aufgeladen, nachdem ich ihn im SmartClean-System geladen habe.	Sie haben den Rasierer nicht richtig in das SmartClean-System eingesetzt, sodass keine elektrische Verbindung zwischen dem SmartClean-System und dem Rasierer besteht.	Drücken Sie die obere Kappe nach unten (Sie hören ein Klicken), um eine ordnungsgemäße Verbindung zwischen dem Rasierer und dem SmartClean-System zu gewährleisten.

Apple, das Apple-Logo, iPad und iPhone sind eingetragene Marken von Apple Inc. in den USA und anderen Ländern. App Store ist eine Dienstleistungsmarke von Apple Inc.

Android ist eine eingetragene Marke von Google Inc. Google Play und das Google Play-Logo sind eingetragene Marken von Google Inc.

Die Wortmarke und die Logos für Bluetooth® sind eingetragene Marken im Eigentum der Bluetooth SIG, Inc. Die Verwendung dieser Marken durch Philips Personal Care erfolgt unter Lizenz.

© 2019 Koninklijke Philips N.V.

All rights reserved

xxxx.yyy.zzzz.a (30/10/2019)



>75 % recycled paper  
>75 % papier recyclé