

Перална машина

Ръководство за потребителя

WW9*TA*****(*)/WW8*TA*****(*)/WW7*TA*****(*)

SAMSUNG

Съдържание

Информация за безопасността	4
Какво трябва да знаете за безопасността	4
Важни символи за безопасност	4
Важни предпазни мерки за безопасност	5
Важни предупреждения при монтиране	6
Внимание при монтиране	8
Важни предупреждения при използване	8
Обърнете внимание при използването	10
Важни предупреждения при почистване	13
Инструкция за ОЕЕО	14
Ecodesign	14
Монтиране	15
Какво е включено	15
Изискванията за монтирането	17
Подробни инструкции за монтаж	19
Преди да започнете	30
Първоначални настройки	30
Насоки за пране	30
Препоръка за перилния препарат	34
Указания за чекмеджето за перилен препарат	35
Операции	38
Командно табло	38
Прости стъпки за начало	40
Общ преглед на циклите	41
Настройки	44
Поддръжка	45
Почистване на барабана	45
Smart Check 	46
Аварийно източване	47
Почистване	48
Възстановяване от замръзване	51
Грижа при продължително време на неизползване	51

Отстраняване на неизправности	52
Контролни точки	52
Информационни кодове	56
Спецификации	58
Таблица за грижи за тъканите	58
Опазване на околната среда	61
Гаранция за резервни части	61
Лист със спецификации	62
Информация за EPREL	64
Индикативна информация (съгласно ЕС 2019/2023)	64



Информация за безопасността

Поздравления за вашата нова перална машина Samsung. Настоящото ръководство съдържа важна информация за монтирането, използването и грижата за вашя уред. Отделете време, за да прочетете ръководството и да се възползвате пълноценно от множеството полезни функции на вашата перална машина.

Какво трябва да знаете за безопасността

Прочетете внимателно това ръководство, за да се уверите, че знаете как безопасно и ефективно да използвате множеството функции на вашия нов уред. Запазете това ръководство на сигурно място близо до уреда за бъдеща справка. Използвайте този уред само по предназначение, както е описано в ръководството.

Бележките за предупреждения и важните инструкции за безопасност в настоящото ръководство не обхващат всички възможни състояния и ситуации, които може да възникнат. Ваша е отговорността да проявявате здрав разум, внимание и грижа, когато монтирате, изпълнявате дейности по поддръжката и използвате пералната машина.

Тъй като дадените по-долу инструкции за експлоатация се отнасят за различни модели, възможно е характеристиките на вашата перална машина малко да се различават от описаните в това ръководство и е възможно не всички предупреждения да са валидни и за вас. Ако имате някакви въпроси или сте загрижени за нещо, свържете се с най-близкия сервиз или потърсете помощ и информация онлайн на адрес www.samsung.com.

Важни символи за безопасност

Какво означават иконите и означенията в това ръководство за потребителя:

ПРЕДУПРЕЖДЕНИЕ

Опасности или небезопасни практики, които може да доведат до **тежка телесна повреда, смърт и/или повреда на имущество**.

ВНИМАНИЕ

Опасности или небезопасни практики, които може да доведат до **телесна повреда и/или повреда на имущество**.

ЗАБЕЛЕЖКА

Показва, че има риск от телесна повреда или повреда на имущество.

Прочетете инструкциите

Тези предупредителни знаци са предназначени за предотвратяване на наранявания на вас и други лица. Спазвайте ги стриктно.

След като прочетете това ръководство, запазете го на безопасно място за справки в бъдеще.

Преди да използвате уреда, прочетете всички инструкции.

Както при всяко оборудване, в което се използва електрически ток и движещи се части, и тук съществува потенциална опасност. За да работите безопасно с този уред, запознайте се с начина на експлоатация и бъдете внимателни, когато го използвате.



Важни предпазни мерки за безопасност

ПРЕДУПРЕЖДЕНИЕ

За да намалите риска от пожар, електрически удар или нараняване на лица при използването на вашия уред, спазвайте основни предпазни мерки, включително:

1. Този уред не е предназначен за използване от лица (включително деца) с намалени физически, сетивни или умствени възможности, с недостатъчен опит и познания, освен ако не се наблюдават или са им дадени инструкции за употребата на уреда от лице, отговорно за тяхната безопасност.
2. **За използване в Европа:** Този уред може да се използва от деца на възраст 8 години и по-големи и лица с намалени физически, сетивни или умствени възможности или с недостатъчен опит и познания, ако се наблюдават или са им дадени инструкции относно безопасното използване на уреда и разбират съответните рискове. Децата не бива да си играят с уреда. Почистването и поддръжката от потребителя не трябва да се правят от деца без наблюдение.
3. Упражнявайте надзор върху децата, за да сте сигурни, че не си играят с уреда.
4. Ако захранващият кабел е повреден, той трябва да бъде заменен от производителя, негов сервизен представител или лице със сходна квалификация, за да се избегне риск.

Информация за безопасността

5. Използвайте новите комплекти маркучи за свързване, предоставени с уреда – стари маркучи не трябва да се използват повторно.
6. За уреди с вентилационни отвори в основата се погрижете да няма килим, който да пречи на отворите.
7. **За използване в Европа:** Деца на възраст по-малко от 3 години трябва да се държат далеч от уреда освен ако не са непрекъснато наблюдавани.
8. **ВНИМАНИЕ:** За да се избегнат опасности поради нежелано нулиране на термостата, този уред не трябва да се захранва през външно устройство за превключване, например таймер, или да се свързва към вериги, за които има често спиране на електрозахранването.
9. Този уред е предназначен за използване само в домашни условия и не е предназначен за използване в условия като:
 - кухненски помещения за персонала в магазини, офиси и други работни среди;
 - ферми;
 - от клиенти в хотели, мотели и други типове жилищни среди;
 - среди на хотелски услуги от типа настаняване и закуска;
 - зони за общо използване в блокове или обществени перални.

Важни предупреждения при монтиране

ПРЕДУПРЕЖДЕНИЕ

Монтирането на този уред трябва да се извърши от квалифициран техник или сервиз.

- В противен случай може да възникне токов удар, пожар или експлозия, проблеми с уреда или наранявания.

Уредът е тежък, следователно го вдигайте внимателно.

Включете добре щепсела на електрозахранващия кабел в стенов контакт, който отговаря на местните спецификации за електрозахранване. Използвайте кабела само за този уред и не използвайте удължител.

- Споделянето на контакт с други уреди чрез използване на разклонител с кабел или чрез удължаване на кабела може да доведе до електрически удар или пожар.
- Проверете дали напрежението, честотата и амперажът на електрозахранването отговарят на спецификациите на продукта. В противен случай може да възникне електрически удар или пожар.

Периодично отстранявайте всякакви чужди тела, като прах или вода, от клемите на щепсела и точките на контакт, като използвате суха кърпа.

- Извадете щепсела от контакта и го почистете със суха кърпа.
- В противен случай може да възникне електрически удар или пожар.

Поставете щепсела в стенов контакт, като кабелът върви към пода.

- Ако поставите щепсела в контакта ориентиран обратно, електрическите проводници в кабела могат да се повредят и това да доведе до електрически удар или пожар.

Пазете всички опаковъчни материали далеч от деца, тъй като може да са опасни.

- Ако дете сложи на главата си някоя от торбите, това може да доведе до задушаване.

Ако уредът или щепселът или електрическият кабел са повредени, обърнете се към най-близкия сервиз.

Този уред трябва да бъде правилно заземен.

Не заземявайте уреда към газопровод, пластмасова водосточна тръба или телефонна линия.

- Това може да доведе до възникване на токов удар, пожар, експлозия или проблеми с уреда.
- Никога не включвайте кабел за електрозахранване в контакт, който не е правилно заземен, и се уверете, че е в съответствие с местната и национална нормативна уредба.

Не монтирайте този уред близо до топлинен източник или какъвто и да е запалим материал.

Не монтирайте този уред на място, което е влажно, мазно, прашно или изложено на пряка слънчева светлина или вода (капки гъжг).

Не монтирайте този уред на място, изложено на ниски температури.

- Заледяване или заскрежаване може да предизвика скъсване на маркучи.

Не монтирайте този уред на място, където има вероятност от теч на газ.

- Това може да доведе до електрически удар или пожар.

Не използвайте електрически трансформатор.

- Това може да доведе до електрически удар или пожар.

Не използвайте повреден щепсел, повреден захранващ кабел или разхлабен стенов контакт.

- Това може да доведе до електрически удар или пожар.

Не теглете или извивайте силно захранващия кабел.

Не извивайте или връзвайте захранващия кабел.



Информация за безопасността

Не закачайте захранващия кабел на метален обект, не поставяйте тежки обекти върху захранващия кабел, не поставяйте захранващия кабел между предмети или не натискайте захранващия кабел в мястото заг уреда.

- Това може да доведе до електрически удар или пожар.

Когато изваждате щепсела от контакта, не го гърпайте за кабела.

- Извадете щепсела от контакта, като хванете самия щепсел.
- В противен случай може да възникне електрически удар или пожар.

Този уред трябва да се разположи в такова положение, че да има достъп до щепсела на захранването, крановете на водата и тръбите за източване.

При ремонт на продукт от неоторизиран доставчик на услуги (сервиз), самостоятелен ремонт или непрофесионален ремонт, Самсунг не носи отговорност за каквито и да е щети на продукта, наранявания или проблеми с безопасността на продукта или други продукти, причинени от какъвто и да е опит за ремонт на продукта, който не следва внимателно инструкциите за ремонт и поддръжка. Всякакви щети на продукта, причинени от какъвто и да е опит за ремонт на продукта от което и да е лице, различно от сертифициран от Самсунг доставчик на услуги, няма да бъдат покрити от гаранцията.

Внимание при монтиране

ВНИМАНИЕ

Този уред трябва да бъде разположен така, че да има лесен достъп до щепсела.

- В противен случай може да възникне електрически удар или пожар поради утечка на ток.

Монтирайте уреда върху равен и твърд под, който може да издържи тежестта му.

- В противен случай може да възникнат необичайни вибрации, движение, шум или проблеми с уреда.

Важни предупреждения при използване

ПРЕДУПРЕЖДЕНИЕ

Ако уредът се наводни, веднага спрете подаването на вода, изключете електрозахранването и се свържете с най-близкия сервиз.

- Не пипайте щепсела с мокри ръце.
- В противен случай това може да предизвика електрически удар.

Ако уредът издава странен шум, мирише на изгоряло или от него излиза дим, изключете веднага щепсела от контакта и се свържете с най-близкия сервиз.

- В противен случай може да възникне електрически удар или пожар.

В случай на теч на газ (например пропан-бутан, метан и др.), проветрете незабавно помещението, без да пипате щепсела. Не пипайте уреда или захранващия кабел.

- Не използвайте електрически вентилатор.
- Една искра може да доведе до експлозия или пожар.



Преди да изхвърлите уреда, свалете лоста на вратичката на пералната машина.

- Ако гете бъде оставено в уреда, съществува риск от задушаване и смърт.

Преди да я използвате, се уверете, че сте премахнали частите от опаковката (гъби, стиропор), прикрепени към гъното на пералната машина.

Не перете неща замърсени с бензин, керосин, бензен, разрежител за боя, спирт или други запалими или взривни вещества.

- Това може да доведе до електрически удар, пожар или експлозия.

Не отваряйте насила вратичката на пералната, докато работи (висока температура по време на пране/сушене/центрофугиране).

- Изтичащата вода от пералната машина може да предизвика изгаряния или пълзгане по пода. Това може да доведе до наранявания.
- Отварянето на вратичката със сила може да доведе до повреда на уреда или нараняване.

Не пипайте щепсела с мокри ръце.

- Това може да доведе до електрически удар.

Не изключвайте уреда чрез изваждане на щепсела на захранващия кабел, докато уредът работи.

- Повторно вкарване на щепсела на захранващия кабел в контакта може да доведе до искра и електрически удар или пожар.

Не позволявайте деца да влизат в пералната машина или да се качват върху нея.

- Това може да доведе до електрически удар, изгаряния или нараняване.

Не пъхайте ръка или метален предмет под пералната машина, докато работи.

- Това може да доведе до наранявания.

Не изключвайте щепсела на уреда, като дърпате захранващия кабел. Винаги дръжте здраво щепсела и го издърпвайте право и директно от контакта.

- Повреда на захранващия кабел може да предизвика късо съединение, пожар и/или електрически удар.

Не се опитвайте да ремонтирате, разглобявате и видоизменяте уреда сами.

- Не използвайте предпазители, различни от стандартните (например предпазители с медна или стоманена жичка и др.).
- Когато уредът трябва да се поправи или монтира повторно, се свържете с най-близкия сервизен център.
- В противен случай може да възникне токов удар, пожар, проблеми с уреда или наранявания.

Ако маркучето за подаване на вода се разхлаби от крана и наводни уреда, извадете щепсела на захранващия кабел от контакта.

- В противен случай може да възникне електрически удар или пожар.

Изваждайте щепсела на захранващия кабел, когато уредът няма да бъде използван продължително време или по време на гръмотевична буря.

- В противен случай може да възникне електрически удар или пожар.

Информация за безопасността

Ако в пералнята попадне чуждо тяло, извадете щепсела на захранващия кабел и се свържете с най-близкия център за обслужване на клиенти на Samsung.

- Това може да доведе до електрически удар или пожар.

Не позволявайте деца (или домашни любимци) да играят върху или във вашата перална машина. Вратичката на пералната машина не се отваря лесно отвътре и децата могат да се наранят сериозно, ако попаднат вътре.

Обърнете внимание при използването

ВНИМАНИЕ

Когато пералната машина е замърсена с чуждо тяло, като перилен препарат, кал, остатъци от храна и др., извадете щепсела на захранващия кабел и почистете пералната машина с влажна мека кърпа.

- В противен случай може да възникне промяна на цвета, деформация, повреда или поява на ръжда.

При силен удар е възможно предното стъкло да се счупи. Внимавайте, когато използвате пералната машина.

- При счупване на стъклото може да възникнат наранявания.

След продължителен период на неизползване, повреда на водоснабдяването или когато отново свързвате маркуча за подаване на вода, отворете крана за вода бавно.

- Налягането на въздуха в маркуча за подаване на вода или във водопроводната тръба може да доведе до повреда на някаква част или да предизвика теч.

Ако по време на работа възникне неизправност при източване, проверете дали има проблеми с източването.

- Ако пералната машина се използва, когато е наводнена поради проблем с източването, това може да доведе до електрически удар или пожар.

Вкарвайте докрай прането в пералната машина, за да не бъде защипано от вратичката.

- Ако пране бъде защипано от вратичката, това може да доведе до повреда на прането или на пералната машина, както и да доведе до теч на вода.

Прекратете подаването на вода, когато пералната машина не се използва.

- Проверете дали винтовете на съединителя на маркуча за подаване на вода са затегнати добре.

Внимавайте гуменото уплътнение и стъклото на предната вратичка да не се замърсяват от чужди тела (отпадяци, влакна, косми и т.н.)

- Ако във вратичката се захване чуждо тяло или тя не е затворена добре, това може да доведе до теч на вода.

Преди да използвате уреда, отворете крана за подаване на вода и проверете дали съединителят на маркуча за подаване на вода е здраво затегнат и дали няма теч на вода.

- Ако винтовете на съединителя на маркуча за подаване на вода са разхлабени, това може да доведе до теч на вода.

Уредът, който сте закупили, е предназначен само за домашна употреба.

Използването на уреда за бизнес цели се счита за неправилно приложение. В този случай продуктът не се покрива от стандартната гаранция, предоставена от Samsung, и Samsung не носи отговорност за неизправности или повреди, причинени от такова неправилно използване.

Не се качвайте върху уреда и не поставяйте предмети върху уреда (например пране, запалени свещи, запалени цигари, кухненски съдове, химикали, метални предмети и др.).

- Това може да доведе до възникване на токов удар, пожар, проблеми с уреда или наранявания.

Не пръскайте повърхността на уреда с летливи препарати, например инсектициди.

- Освен че са вредни за хората, те могат също така да доведат и до електрически удар, пожар или проблеми с уреда.

Не поставяйте предмети, които генерират електромагнитни полета близо до пералната машина.

- Това може да доведе до нараняване поради неизправност.

Водата, източена по време на пране при висока температура или при цикъл на сушене, е гореща. Не докосвайте водата.

- Това може да доведе до изгаряния или наранявания.

Времето за отцеждане може да е различно в зависимост от температура на водата. Ако температурата на водата е прекалено висока, процесът на отцеждане ще започне след като водата се охлади.

Не перете, не центрофугирайте и не сушете непромокаеми седалки, изтривалки или грехи (*), освен ако вашият уред няма специален цикъл за пране на такива неща.

(*): Вълнени завивки, дъждобрани, елеци за риболов, ски грейки, спални чували, непромокаеми чаршафи, облекла за изпотяване, покривала за велосипеди, мотоциклети, автомобили и др.

- Не перете дебели или плътни килими, дори ако върху етикета им за третиране има знак за пране. Това може да доведе до нараняване или повреда на пералната машина, стените, пода или грехите поради прекомерни вибрации.
- Не перете постелки и изтривалки с гумена подложка. Гумената подложка може да се отлепи и да залепне за вътрешността на барабана, което да доведе до неизправност, например при източване.

Не включвайте пералната машина, когато чекмеджето за перилен препарат е махнато.

- Това може да доведе до електрически удар или нараняване поради теч на вода.

Не пипайте вътрешността на барабана по време на или непосредствено след сушене, тъй като е гореща.

- Това може да доведе до изгаряния.

Стъклената вратичка се нагорещява силно по време на цикъла на пране и сушене. Затова не трябва да я докосвате.

Също така, не разрешавайте на деца да играят в близост до пералната машина или да докосват стъклената ѝ вратичка.

- Това може да доведе до изгаряния.



Информация за безопасността

Не пъхайте ръка в чекмеджето за перилния препарат.

- Това може да доведе до нараняване, тъй като ръката ви може да бъде захваната от устройството за подаване на перилен препарат.

Ако използвате перилен препарат на прах, извадете кутията за течен перилен препарат (само при някои модели).

- В противен случай е възможно да протече вода през предната част на чекмеджето за перилен препарат.

Не слагайте в пералната машина други предмети (например обувки, остатъци от храна, животни) освен пране.

- Това може да доведе до повреда на пералната машина или нараняване или смърт в случай на домашни животни, поради прекомерни аномални вибрации.

Не натискайте бутоните с остри предмети, като карфици, ножове, нокти и др.

- Това може да доведе до електрически удар или нараняване.

Не перете пране, замърсено с масла, кремове или лосиони, които обикновено се продават в магазините за грижи за кожата или клиниките за масаж.

- Това може да доведе до деформиране на гуменото уплътнение и теч на вода.

Не оставяйте метални предмети, като безопасни игли или фибри, както и белина в барабана за продължително време.

- Това може да доведе до ръждясване на барабана.
- Ако по повърхността на барабана започне да се появява ръжда, използвайте препарат за почистване (неутрален) и гъба, за да я почистите. Никога не използвайте метална четка.

Не използвайте сух препарат за почистване директно и не перете, не изплаквайте или не центрофугирайте пране, замърсено със сух препарат за почистване.

- Това може да доведе до внезапно избухване или запалване, предизвикано от топлината от оксидирането на маслото.

Не използвайте вода от уреди за охлаждане/нагриване на вода.

- Това може да доведе до проблеми с пералната машина.

Не използвайте естествен сапун за миене на ръце за пералната машина.

- Ако се втвърди и се натрупа във вътрешността на пералната машина, това може да причини проблеми с уреда, промяна на цвета, ръжда или неприятна миризма.

Слагайте чорапите и сутиените в мрежата за пране и ги перете заедно с другото пране.

Не перете в мрежата за пране големи неща като спално бельо.

- В противен случай може да възникне нараняване поради прекомерни вибрации.

Не използвайте втвърден перилен препарат.

- Ако се натрупа във вътрешността на пералната машина, това може да доведе до теч на вода.



Уверете се, че джобовете на грехите от прането са празни.

- Твърди, остри предмети, като монети, карфици, гвоздеи, винтове или камъни, могат да предизвикат сериозна повреда на уреда.

Не перете грехи с големи катарамци, копчета или други тежки метални предмети.

Сортирайте прането по цвят въз основа на това дали пуска и изберете препоръчания цикъл, температура на водата и допълнителни функции.

- Това може да доведе до обезцветяване или увреждане на тъканите.

Внимавайте да не захванете пръстите на децата с вратата, когато я затваряте.

- В противен случай това може да предизвика нараняване.

За да предотвратите миризмите и мухъла, след цикъл на пране оставайте вратата отворена, за да позволите на барабана да изсъхне.

За да предотвратите образуването на котлен камък, оставайте чекмеджето за перилен препарат отворено след цикъл на пране и го подсушавайте отвътре.

Важни предупреждения при почистване

ПРЕДУПРЕЖДЕНИЕ

Не чистете уреда, като го пръскате директно с вода.

Не използвайте силен препарат за почистване на киселинна основа.

Не използвайте бензен, разреждател или алкохол, за да почистите уреда.

- Това може да доведе до промяна на цвета, деформации, повреди, електрически удар или пожар.

Преди почистване или техническо обслужване извадете щепсела от контакта.

- В противен случай може да възникне електрически удар или пожар.



Информация за безопасността

Инструкция за ОЕЕО



Правилно третиране на изделието след края на експлоатационния му живот

(Налично в страни със системи за разделно сметосъбиране)

Този знак, поставен върху изделието, неговите принадлежности или печатни материали, означава, че продуктът и принадлежностите (например зарядно устройство, слушалки, USB кабел) не бива да се изхвърлят заедно с другите битови отпадъци, когато изтече експлоатационният му живот. Отделяйте тези устройства от другите видове отпадъци и ги предавайте за рециклиране. Спазвайки това правило не излагате на опасност здравето на други хора и предпазвате околната среда от замърсяване, предизвикано от неконтролно изхвърляне на отпадъци. Освен това, подобно отговорно поведение създава възможност за повторно (екологично съобразно) използване на материалните ресурси.

Домашните потребители трябва да се свържат с търговеца на дребно, от когото са закупили изделието, или със съответната местна държавна агенция, за да получат подробни инструкции къде и кога могат да занесат тези устройства за рециклиране, безопасно за околната среда.

Корпоративните потребители следва да се свържат с доставчика си и да проверят условията на договора за покупка. Това изделие и неговите електронни принадлежности не бива да се смесват с другите отпадъци на търговското предприятие.

За информация относно мерките, които Samsung предприема по отношение на околната среда и задълженията във връзка със съблюдаване на нормативната уредба, например REACH, WEEE или използване на батерии, посетете нашата уеб страница с информация за устойчивостта на адрес www.samsung.com

Изхвърляне на продукта във Франция

FR
Cet appareil et ses accessoires se recyclent

REPRISE À LA LIVRAISON OU À DÉPOSER EN MAGASIN OU À DÉPOSER EN DÉCHÈTERIE

Points de collecte sur www.quefairedesdechets.fr
Privilégiez la réparation ou le don de votre appareil !

FR
ÉLÉMENTS D'EMBALLAGE + LIVRET + FEUILLE

Séparez les éléments avant de trier

Ecodesign

За подробни инструкции относно монтажа и почистването на пералната машина, както и информация относно екопроектирането (съгласно Регламент (ЕС) 2019/2023) посетете уебсайта на Samsung (<http://www.samsung.com>), отидете на Поддръжка > Начална страница за поддръжка и въведете наименованието на модела.



Монтиране

Спазвайте стриктно тези инструкции, за да гарантирате правилно монтиране на пералната машина и да избегнете инциденти по време на пране.

Какво е включено

Уверете се, че всички части са приложени в опаковката на продукта. При проблем с пералната машина или частите се свържете с местния център за обслужване на клиенти на Samsung или с търговеца.

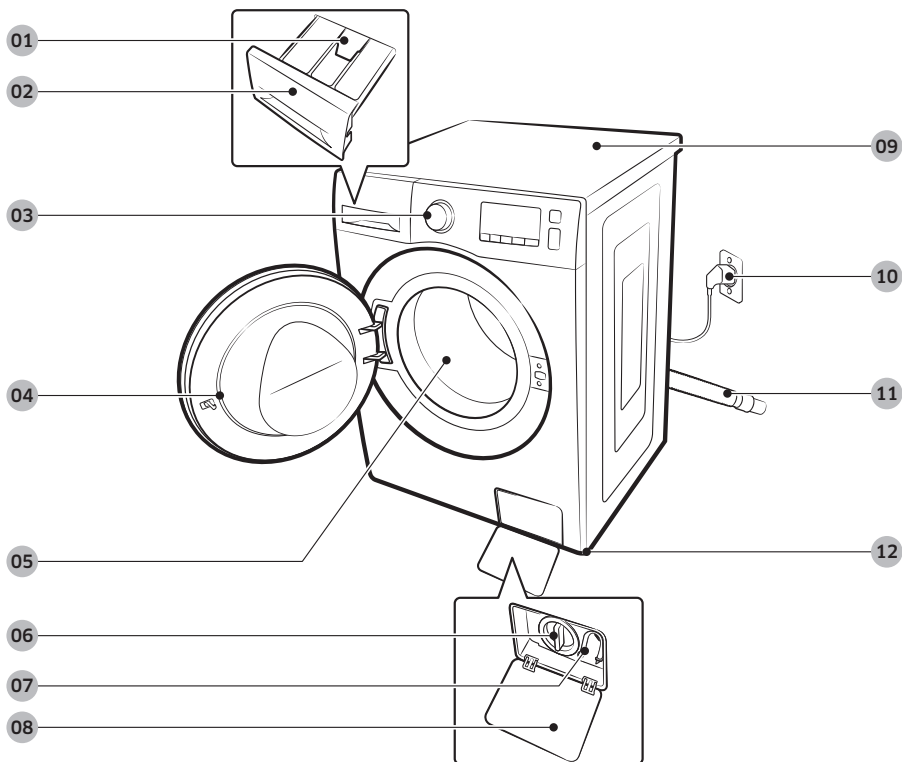

01 Освобождаващ лост

02 Чекмедже за перлен препарат

03 Командно табло

04 Вратичка

05 Барабан

06 Филтър за остатъци

07 Тръба за аварийно източване

08 Капак на филтъра

09 Работен плот

10 Щепсел

11 Маркуч за източване

12 Крачета за нивелиране

Монтиране



Гаечен ключ



Капачки за болтовете

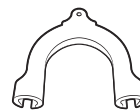

Водач за маркуча



Маркуч за студена вода



Маркуч за топла вода

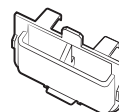

Кутия за течен перилен препарат

ЗАБЕЛЕЖКА

- Гаечен ключ: За сваляне на транспортните болтове и нивелиране на пералната машина.
- Капачки за болтовете: За покриване на болтовете след изваждане на транспортните болтове. Предоставеният брой капачки за болтовете (от 3 до 6) зависи от модела.
- Водач за маркуча: За окачване на маркуча за източване в отводнителната тръба или мивката.
- Маркуч за студена/топла вода: За осигуряване на вода до пералната машина. (Маркучите за топла вода се предлагат само за някои модели.)
- Кутия за течен перилен препарат: За да използвате течен перилен препарат, налейте от него в отделението за перилен препарат.

Принадлежности (не са включени)

- Комплект за поставяне на уредите един върху друг: SKK-DF
 - Комплектът за поставяне на уредите един върху друг е необходим за разполагане на сушилня върху перална машина.

Изискванията за монтирането

Електрозахранване и заземяване

- Използвайте отделен токов кръг само за пералната машина.

Захранващият кабел на пералната машина има щепсел с три щифта, който гарантира правилно заземяване и трябва да се включва в правилно монтиран и заземен електрически контакт.

Посъветвайте се с квалифициран електротехник или сервизен техник, ако имате съмнения относно заземяването.

Не видоизменяйте оригиналния щепсел. Ако щепселът не влиза в контакта, повикайте квалифициран електротехник, който да монтира подходящ контакт.

ПРЕДУПРЕЖДЕНИЕ

- НЕ използвайте удължителен кабел.
- Използвайте само оригиналния захранващ кабел на пералната машина.
- НЕ свързвайте проводника за заземяване към пластмасови водопроводни тръби, газопроводни тръби или тръби за топла вода.
- Неправилно свързаните заземяващи проводници може да предизвикат токов удар.

Подаване на вода

Подходящото налягане на водата за тази перална машина е между 50 kPa и 1000 kPa. Ако налягането на водата е по-ниско от 50 kPa, е възможно водният клапан да не се затвори напълно. Или може пълненето на барабана да отнеме повече време, в резултат на което пералната машина да се изключи. Крановете за вода трябва да са на разстояние до 120 см от задната част на пералната машина, за да могат предоставените маркучи за подаване на вода да стигнат до машината.

За да намалите риска от течове:

- Крановете за вода трябва да са лесно достъпни.
- Затваряйте крановете за вода, когато не използвате пералната машина.
- Проверявайте редовно за течове от фитингите на маркуча за подаване на вода.

ВНИМАНИЕ

Преди да използвате пералната машина за първи път, проверете за течове всички връзки при водния клапан и крановете.

Източване

Samsung препоръчва щранг с височина 60–90 см. Маркучът за източване трябва да е свързан през щипката за захващане към щранга и да пасва добре в щранга.

Монтиране

Погова настилка

За най-добри резултати пералната машина трябва да е монтирана върху твърд под. Дървените погове трябва да бъдат подсилени, за да бъдат сведени до минимум вибрациите и/или небалансираното натоварване. Мокетите и плочките с мека повърхност не са подходящи, тъй като не поглъщат вибрациите и е възможно пералнята да семести леко по време на центрофугиране.

ВНИМАНИЕ

НЕ монтирайте пералната машина върху платформа или недобре укрепена конструкция.

Температура на водата

НЕ монтирайте пералната машина на места, където водата може да замръзне, тъй като в машината винаги остава малко вода във водните клапани, помпата и маркучите. Замръзналата вода в свързващите компоненти може да причини повреда на ремъците, помпата и други компоненти на пералната машина.

Монтиране в ниша или шкаф

Минимални разстояния за стабилност при работа:

Отстрани	25 мм
Отгоре	25 мм
Отзад	50 мм
Отпред	550 мм

Ако пералнята и сушилнята са монтирани на едно място, в предната част на нишата или шкафа трябва да има поне 550 мм свободно пространство за въздух. Ако пералната машина се монтира самостоятелно, не е необходим специален отвор за въздух.

Подробни инструкции за монтаж

СТЪПКА 1 Избор на място

Изисквания към мястото:

- Твърда, равна повърхност без мокет или подова настилка, които може да пречат на вентилацията
- Далеч от пряка слънчева светлина
- Достатъчно пространство за вентилация и окабеляване
- Околната температура е винаги над точката на замръзване на водата (0 °C)
- Далеч от източници на топлина

СТЪПКА 2 Сваляне на транспортните болтове

Разопаковайте продукта и свалете всички транспортни болтове.

ЗАБЕЛЕЖКА

Броят на транспортните болтове може да е различен в зависимост от модела.

ПРЕДУПРЕЖДЕНИЕ

- Опаковъчните материали могат да бъдат опасни за деца. Изхвърлете всички опаковъчни материали (полиетиленови пликове, полистирен и т. н.) далече от достъпа на деца.
- За да избегнете наранявания, след като извадите транспортните болтове покрийте отворите с тапи за болтове. Не премествайте пералнята без транспортните болтове да са поставени на мястото си. Преди да преместите пералнята на друго място, окомплектовайте транспортните болтове. Съхранявайте транспортните болтове на сигурно място за бъдеща употреба.

Монтиране

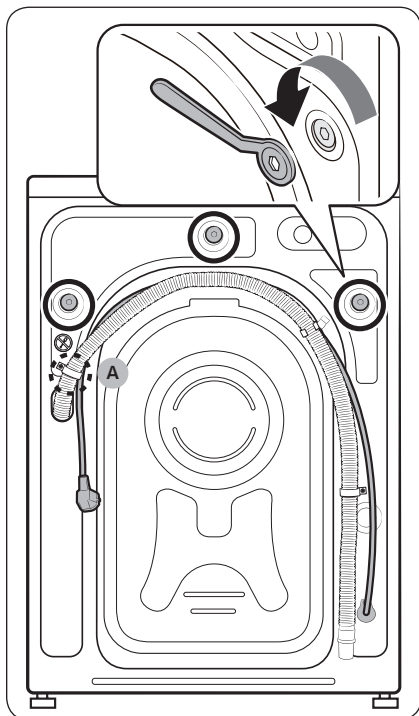

1. Намерете транспортните болтове (маркирани с кръгче на фигурата) на гърба на пералната машина.

⚠ ВНИМАНИЕ

Не сваляйте **винта (А)**, който закрепва скобата на маркуча.

2. Като използвате предоставения гаечен ключ, разхлабете всички транспортни болтове чрез въртене обратно на часовниковата стрелка.

📖 ЗАБЕЛЕЖКА

Трябва да запазите транспортните болтове за бъдеща употреба.

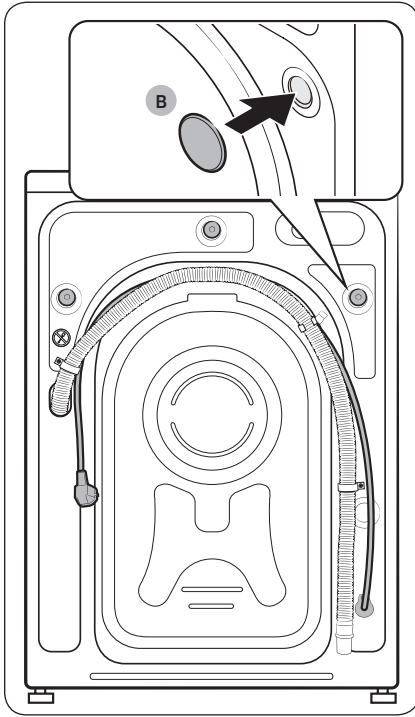

3. Вкарайте **тапите за болтове (B)** в отворите (маркирани с кръгче на фигурата).

Монтиране

СТЪПКА 3 Регулиране на крачетата за нивелиране

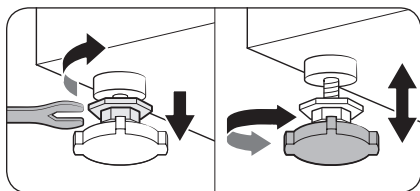

1. Плъзнете внимателно пералната машина на мястото ѝ. Прилагането на сила може да повреди крачетата за нивелиране.
2. Нивелирайте пералната машина, като регулирате ръчно крачетата за нивелиране.

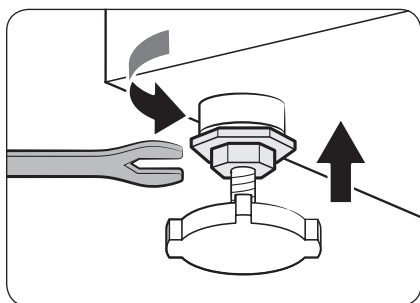

3. Когато приключите с нивелирането, затегнете гайките с помощта на гаечния ключ.

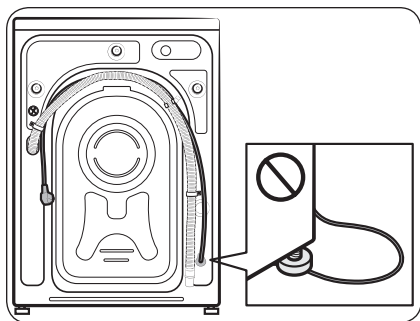

⚠ ВНИМАНИЕ

Задължително при монтажа на уреда е необходимо в никакъв случай нивелиращото краче да не притиска захранващия кабел.

⚠ ВНИМАНИЕ

Уверете се, че всички нивелиращи крачета са разположени на пода, за да не се движи пералнята или да генерира шум поради наличието на вибрации. След това проверете дали пералнята не се люлее. Ако пералната машина не се люлее повече, затегнете гайките.

СТЪПКА 4 Свързване на маркуча за подаване на вода

Предоставеният маркуч за вода може да е различен в зависимост от модела. Следвайте инструкциите според предоставения маркуч за вода.

Свързване към резбован кран за вода

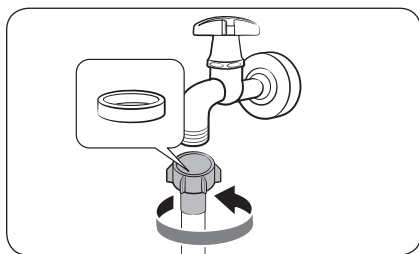

1. Свържете маркуча за вода към крана за вода и после завъртете конектора по часовниковата стрелка, както е показано.

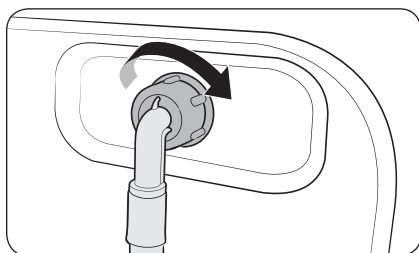

2. Свържете другия край на маркуча за вода към входящия вентил на гърба на пералнята. Завъртете маркуча по часовниковата стрелка, за да го затегнете.

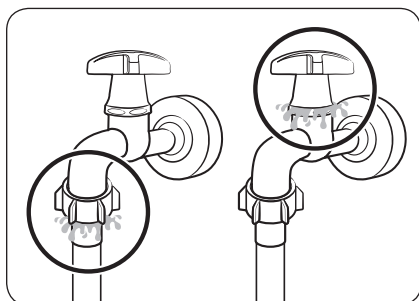

3. Отворете крана за вода и проверете за течове около връзките. Ако има течове, повторете стъпките по-горе.

⚠ ПРЕДУПРЕЖДЕНИЕ

Ако има утичане на вода, спрете работата на пералната машина и извадете захранващия кабел от контакта. След това се свържете със сервизен център на Samsung, ако има утичане от маркуча за вода, или се свържете с водопроводчик, ако има утичане от крана за вода. В противен случай това може да предизвика токов удар.

Монтиране

⚠ ВНИМАНИЕ

Не опъвайте силно маркуча за вода. Ако маркучът е твърде къс, заменете го с по-дълъг маркуч за високо налягане.

Свързване към нерезбован кран за вода

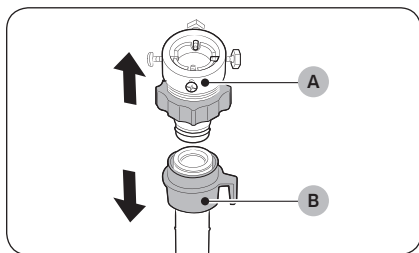

1. Свалете **адаптер (А)** от **маркуча за вода (В)**.

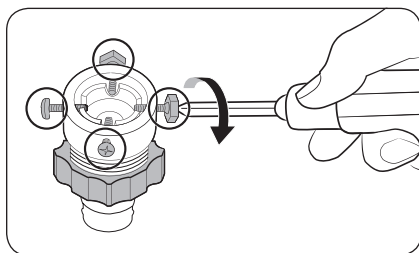

2. Използвайте отвертка Phillips, за да развийте четирите винта на адаптера.

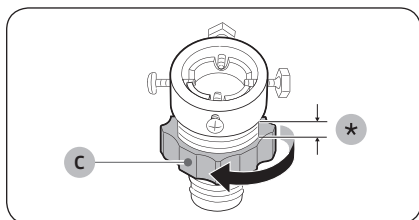

3. Хванете адаптера и завъртете **частта (С)** по посока на стрелката, за да я разхлаете с 5 мм (*).

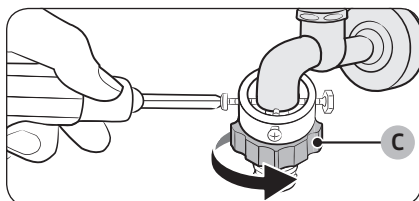

4. Поставете адаптера в крана за вода и после затегнете винтовете, докато повдигате адаптера.
5. Завъртете **частта (С)** по посока на стрелката, за да я затегнете.

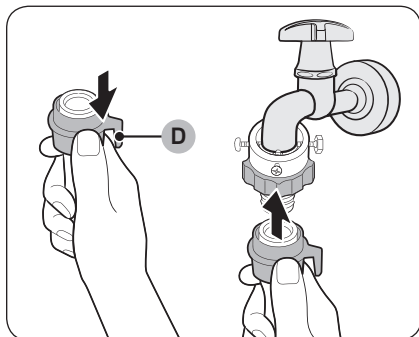

6. Докато гърпнете надолу **част (D)** на маркуча за вода, свържете маркуча за вода към адаптера. След това освободете **част (D)**. Маркучът влиза на мястото си в адаптера с щракване.

7. За да завършите свързването на маркуча за вода, вижте стъпки 2 и 3 в раздел **“Свързване към резбован кран за вода”**.

ЗАБЕЛЕЖКА

- След като сте свързали маркуча за вода към адаптера, проверете дали е свързан както трябва, като гърпнете надолу маркуча за вода.
- Използвайте стандартен тип кранове за вода. Ако кранът е квадратен или твърде голям, свалете раздалечителния пръстен, преди да вкарате крана в адаптера.

За моделите с допълнителен вход за топла вода:

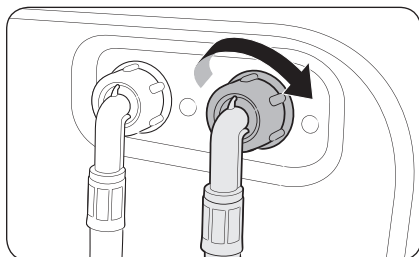

1. Свържете червения край на маркуча за топла вода към входа за топла вода на гърба на пералнята.
2. Свържете другия край на маркуча за топла вода към крана за топла вода.

Монтиране

Интелигентен маркуч за вода (само за някои модели)

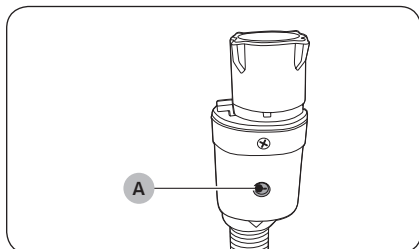

Интелигентният маркуч за вода ви предупреждава за риск от течове. Той отчита дебита и **индикаторът (А)** в центъра му става червен, ако се появи теч.

ЗАБЕЛЕЖКА

Крайт на маркуча за спиране на водни утечки трябва да е свързан с крана за вода, а не пералнята.

СТЪПКА 5 Разполагане на маркуча за оттичане

Маркучът за източване може да се разположи по три начина:

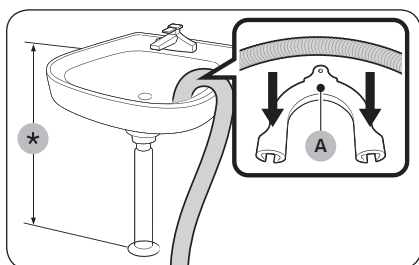

През ръба на мивката

Маркучът за източване трябва да се постави на височина между 60 и 90 см (*) от пода. За да остане крайт на маркуча за източване огънат, използвайте предоставения **пластмасов водач за маркуча (А)**. Фиксирайте кутията към стената с кука, за да гарантирате стабилно източване.

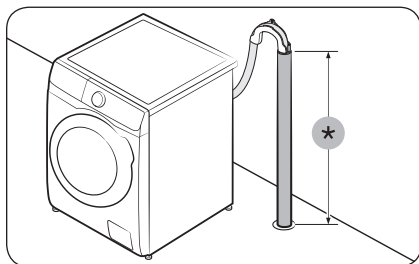

В тръба за източване

Тръбата на канала трябва да е с височина между 60 см и 90 см (*). Препоръчваме да се използва вертикална тръба с височина 65 см.

- За да гарантирате, че маркуча за източване остава на място, използвайте предоставените пластмасови водачи за маркуч (вж. фигурата).
- За да предотвратите сифониране на вода по време на източването, не забравяйте да поставите маркуча за източване 15 см в тръбата за източване.
- За да предотвратите местенето на маркуча за източване, фиксирайте водачите за маркуча към стената.

Изисквания за вертикалната тръба за източване:

- Минимален диаметър от 5 см
- Минимален капацитет на източване 60 литра в минута

Монтиране

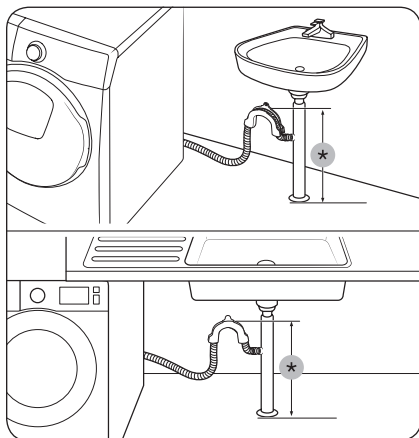

В разклонение на тръбата за източване на мивка

Разклонението на тръбата на канала трябва да се намира над сифона на мивката, така че краят на маркуча да е поне на 60 см над пода.

(*) : 60 см

⚠ ВНИМАНИЕ

Преди да свържете тръбата за източване към канализационната тръба на мивката, махнете капака.

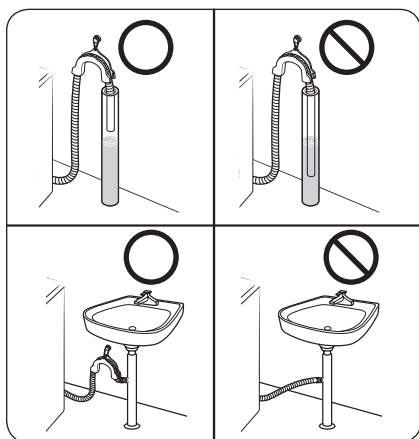

⚠ ВНИМАНИЕ

Не поставяйте маркуча за източване в застояла вода или на място, където се е събрала вода. Водата може да се върне обратно в пералнята.

СТЪПКА 6 Включване

Включете захранващия кабел в електрически контакт с правилно номинално напрежение, защитен с предпазител или подобен прекъсвач на електрическата верига. След това натиснете **Включване**, за да включите пералната машина.

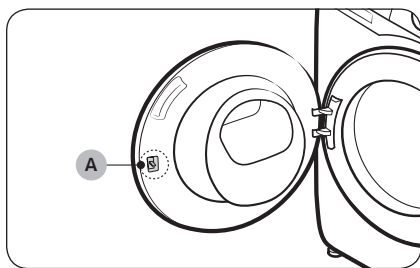

ЗАБЕЛЕЖКА

Ключалка на вратата (лост) (A) първоначално е поставена така, че да е леко разхлабена, защото това може да доведе до по-лесно поставяне във вратата.

ЗАБЕЛЕЖКА

Ако вратата е заключена по време на монтажа, включете захранващия кабел и след това захранването. Вратата ще се отключи.

Преди да започнете



ЗАБЕЛЕЖКА

Преди да перете грехи за пръв път, трябва да изпълните един пълен цикъл на изпиране без поставени грехи в барабана.

Първоначални настройки

Извършване на калибриране (препоръчително)

Калибриране гарантира правилно определяне на теглото от пералната машина. Преди да извършите Калибриране, се уверете, че барабанът е празен.

1. Изключете и след това включете пералната машина.
2. Задръжте натиснати едновременно **Температура**  и **Отложено завършване**  за 3 секунди, за да влезете в режим Калибриране. Появява се съобщението "СЪ".
3. Натиснете **Старт/пауза**, за да стартирате цикъла Калибриране.
4. Барабанът ще се върти за около 3 минути. (Посоката на въртене на барабана може да е различна в зависимост от модела.)
5. Когато цикълът завърши, на дисплея ще се покаже "0" и пералната машина ще се изключи автоматично.
6. Сега пералната машина е готова за използване.

Насоки за пране

СТЪПКА 1 Сортиране

Сортирайте прането според тези критерии:

- Според етикета: Сортирайте прането на памук, смесени влакна, синтетика, коприна, вълна и изкуствена коприна.
- Цвят: Разделете бялото от цветното пране.
- Размер: Смесването на грехи с различни размери в барабана подобрява качеството на прането.
- Чувствителност: Перете фините грехи отделно, като използвате опцията Easy Iron (Лесно гладене) за чиста нова вълна, пердета и копринени изделия. Проверете етикетите на грехите.

ЗАБЕЛЕЖКА

Не забравяйте да проверите етикета с информация за грижа за грехата и сортирайте грехите в съответствие с това, преди да започнете прането.

СТЪПКА 2 Изпразване на гжобовете

Преди всяко пране изпразвайте гжобовете на грехите за пране

- Метални предмети като монети, фиби и катарамии могат да повредят гругите грехи или барабана.

Дрехите с копчета и бродерия обръщайте с вътрешната страна навън

- Ако циповете на панталони или якета са отворени по време на пране, барабанът може да се повреди. Циповете трябва да са затворени и фиксирани с конец преди пране.
- Дрехи с дълги ресни могат да се заплетат с други грехи и да ги повредят. Преди да започнете прането, закрепете ресните.

СТЪПКА 3 Използване на мрежа за пране

- Поставете сутиените (които се перат) в мрежа за пране. Металната част на сутиените може пробие тъканите и да увреди груги грехи.
- Малки и леки грехи, като например чорапи, ръкавици, чорапогащи и кърички, могат да се захванат в близост до вратичката. Поставете ги във фина мрежа за пране.
- Не перете мрежата за пране самостоятелно без друго пране. Това може да причини ненормални вибрации, които да преместят пералната машина и да причинят нараняване.

СТЪПКА 4 Предпране (ако е необходимо)

Изберете опцията Предпране за избрания цикъл, ако прането е силно замърсено. При избор на опцията Предпране не забравяйте да поставите прахообразния перилен препарат в отделението за основно пране.

СТЪПКА 5 Определяне на максималното зареждане

Не претоварвайте пералната машина. Претоварването може да доведе до неправилно пране на машината. За капацитета на пране за типа грехи вж. стр. 41.

ЗАБЕЛЕЖКА

Когато перете спално бельо или калфи за спално бельо, времето за изпирание може да се удължи или ефективността на центрофузиране да се намали. За спално бельо или калфи за спално бельо препоръчителната максимална скорост на центрофузиране е 800 об./мин. и зареденото пране да е 2,0 kg или по-малко.

ВНИМАНИЕ

Ако прането е дебалансирано, ефективността на центрофузирането може да се намали.

Преди да започнете



СТЪПКА 6 Използване на подходящия вид перилен препарат

Типът перилен препарат, който трябва да използвате, зависи от вида на тъканта (памук, синтетична, фина, вълна), цвета, температурата на пране, степента на замърсяване. Винаги използвайте перилни препарати с ниска пенливост, които са предназначени за автоматични перални машини.

ЗАБЕЛЕЖКА

- Следвайте препоръките на производителя въз основа на теглото на прането, степента на замърсяване и твърдостта на водата във вашата зона. Ако не знаете каква е твърдостта на водата, попитайте се до водоснабдителната компания.
- Не използвайте перилен препарат, който се е втвърдил или е изсъхнал. Този перилен препарат може да остане след цикъла на изплакване и да блокира отвора за източване.

ВНИМАНИЕ

Когато перете вълна с цикъла  **WOOL (ВЪЛНА)**, използвайте само неутрален течен перилен препарат. Ако се използва при цикъла  **WOOL (ВЪЛНА)**, прахът за пране може да остане по прането и да го обезцвети.

Перилен препарат на капсули

За най-добри резултати при използване на перилен препарат на капсули следвайте тези инструкции.

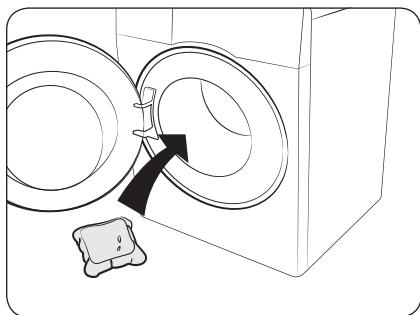

1. Поставете капсулата в гъното на празния барабан към задната част.

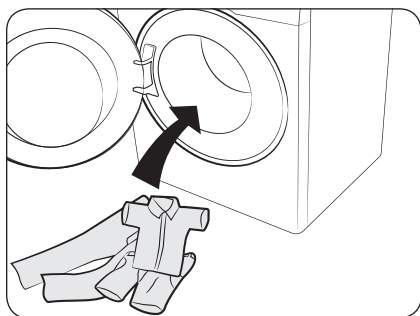

2. Поставете прането върху капсулата.

⚠ ВНИМАНИЕ

За цикли със студена вода или цикли, които завършват за по-малко от час, се препоръчва използването на течен перилен препарат. В противен случай капсулата може да не се разтвори напълно.

Преди да започнете

Препоръка за перилния препарат

Препоръките се отнасят за предоставените в таблицата с циклите температурни диапазони.

●	Препоръчва се	▲	Само течен перилен препарат
-	Не се препоръчва	△	Само перилен препарат на прах

Цикъл	Перилен препарат			Темп. (°C)
	Универсален	Фини и вълнени тъкани	Специални тъкани	
ECO 40-60	●	-	-	40~60
COTTON (ПАМУК)	●	-	-	Студено ~ 90
SYNTHETICS (СИНТЕТИКА)	●	-	-	Студено ~ 60
HYGIENE STEAM (ПАРА ЗА ХИГИЕНИЗИРАНЕ)	●	-	-	Студено ~ 90
15' QUICK WASH (15-МИНУТНО БЪРЗО ПРАНЕ)	▲	-	-	Студено ~ 40
MIXED LOAD (СМЕСЕНО ПРАНЕ)	●	-	-	Студено ~ 60
DELICATES (ФИНО)	-	▲	-	Студено ~ 40
WOOL (ВЪЛНА)	-	▲	-	Студено ~ 40
INTENSE COLD (ИНТЕНЗИВНО СТУДЕНО)	●	-	-	Студено
COLOURS (ЦВЕТНО)	●	-	-	Студено ~ 40
BEDDING (СПАЛНО БЕЛЪО)	●	-	-	Студено ~ 40

Указания за чекмеджето за перилен препарат

Пералната машина съдържа три отделения: лявото отделение е за основно пране, средното е за омекотители на тъканите, а дясното е за предпране.

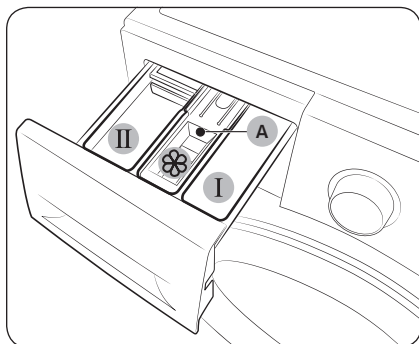

- I Отделение за предпране:** Поставете перилен препарат за предпране или колосване.
- II Отделение за основно пране:** Поставете перилен препарат за основно пране, омекотител на водата, перилен препарат за наксване, белина и/или препарат за отстраняване на петна.
- Отделение за омекотител:** Поставете добавка като омекотител за грехи. Не надвишавайте **максималната линия (A)**.

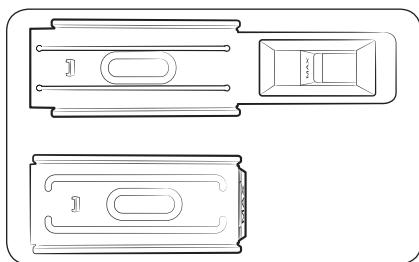

ЗАБЕЛЕЖКА

Действителният външен вид на кутията за омекотител може да е различен в зависимост от модела.

ВНИМАНИЕ

- Не отваряйте чекмеджето за перилен препарат по време на работа на пералната машина.
- Не използвайте следните типове перилен препарат:
 - На таблетки и капсули
 - Използващи топка или мрежа
- За да се предотврати подпушване на отделението, концентрираните или много гъсти препарати (омекотител или перилен препарат) трябва да се разреждат с вода, преди да се поставят.
- Когато е избрано Отложено завършване, не слагайте перилен препарат направо в барабана. В противен случай това може да обезцвети прането. Използвайте чекмеджето за перилен препарат, когато е избрано Отложено завършване.
- Не използвайте препарати за почистване, за да почиствате барабана. Остатъци от препарати по барабана влошават качеството на изпирането.
- Внимавайте да не разливате омекотител върху работния плот или контролния панел.

Преди да започнете

За да поставите перилни препарати в чекмеджето за перилен препарат

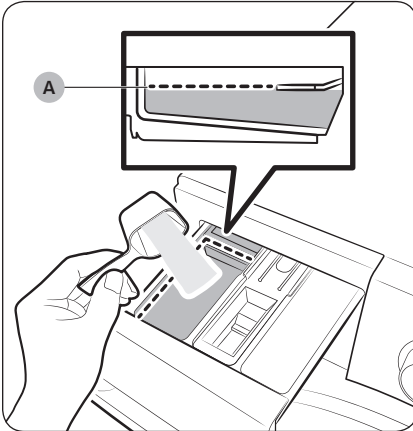

1. Отворете с плъзгане чекмеджето за перилен препарат.
2. Поставете перилен препарат в **II отгелението за основно пране**, както е инструктирал или препоръчал производителят. За използване на течен перилен препарат вж. 37. При добавяне на перилен препарат не наливайте над **линията за максимум (A)**.

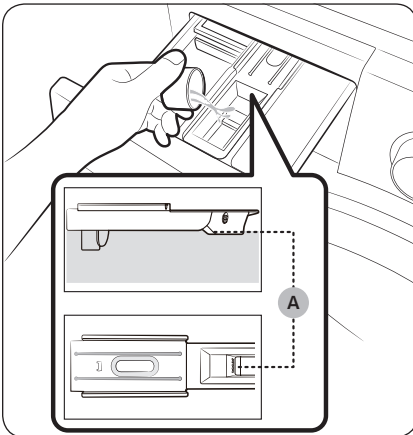

3. Поставете омекотител в **III отгелението за омекотител**. Не надвишавайте **максималната линия (A)**. Омекотителят се разпределя в прането при последното изплакване.

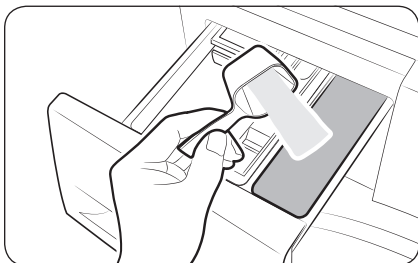

4. Ако искате да използвате предпране, поставете препарат за предпране в **I отделение за предпране**, както е инструктирал или препоръчал производителят.
5. Затворете чекмеджето за перилен препарат.

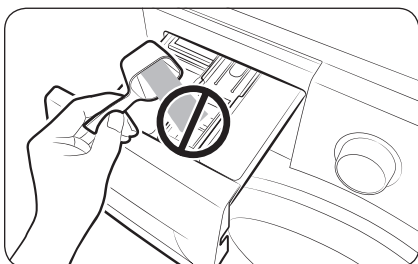

⚠ ВНИМАНИЕ

- Не добавяйте прах за пране в кутията за течен препарат.
- Концентрираният омекотител трябва да се разрежи с вода, преди да се добави.
- Не добавяйте перилен препарат за основно пране в **III отделение за омекотител**.

За използване на течен перилен препарат (само приложими модели)

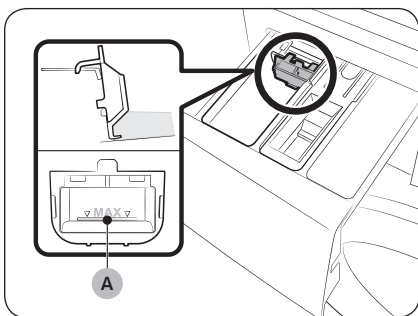

Първо поставете предоставения контейнер за течност в **II отделение за основно пране**. След това добавете течен перилен препарат в контейнера под маркираната **максимална линия (A)**.

⚠ ВНИМАНИЕ

- Не надвишавайте маркираната максимална линия в контейнера.
- Извадете контейнера за течност, ако използвате прах за пране.

📖 ЗАБЕЛЕЖКА



- Вкарайте кутията за течен перилен препарат само след като извадите чекмеджето за перилен препарат от пералната машина чрез натискане на **освобождаващия лост (A)**.
- След пране е възможно да остане малко течен перилен препарат в чекмеджето за перилен препарат.

Операции

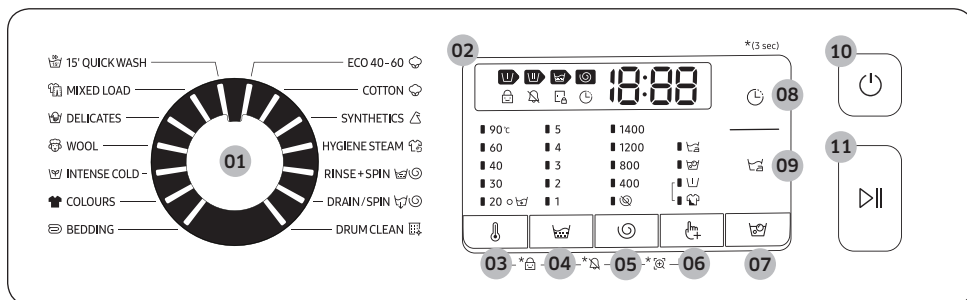
Командно табло



01 Селектор за цикъл	Завъртете селектора, за да изберете цикъл.
02 Дисплей	<p>Дисплеят показва информация за текущият цикъл и оставащото време или информационен код при възникване на проблем.</p> <p>ЗАБЕЛЕЖКА</p> <p>Действителното време за пране може да се различава от очакваното, което първоначално се показва на контролния панел, след като сте избрали съответния цикъл.</p>
03 Температура 🌡️	Натиснете, за да промените температурата на водата за текущия цикъл.
04 Изплакване 🧺	Натиснете, за да промените броя изплаквания за текущия цикъл. Можете да зададете максимум 5 изплаквания в зависимост от цикъла.
05 Центрофуга 🌀	<p>Натиснете, за да промените скоростта на центрофугиране за текущия цикъл.</p> <ul style="list-style-type: none"> • Задържане на изплакването (без индикатор): Заключителното изплакване се задържа, така че прането да остане във водата. За да се извади прането, трябва да се изпълни цикъл на изцеждане или центрофугиране. <ul style="list-style-type: none"> - За да използвате опцията Задържане на изплакването, натиснете Центрофуга 🌀 няколкократно, докато всички индикатори за опцията Центрофуга се изключат. • Без центрофуга 🌀: Барабанът не се центрофугира след заключителния процес на изцеждане. <ul style="list-style-type: none"> - За да използвате опцията Без центрофуга, натиснете Центрофуга 🌀, докато се включи индикаторът за опцията (🌀).
06 Опции 🖱️	Натиснете, за да изберете опция от Интензивно, Предпране и Изплакване+. Натиснете отново, за да премахнете избора.





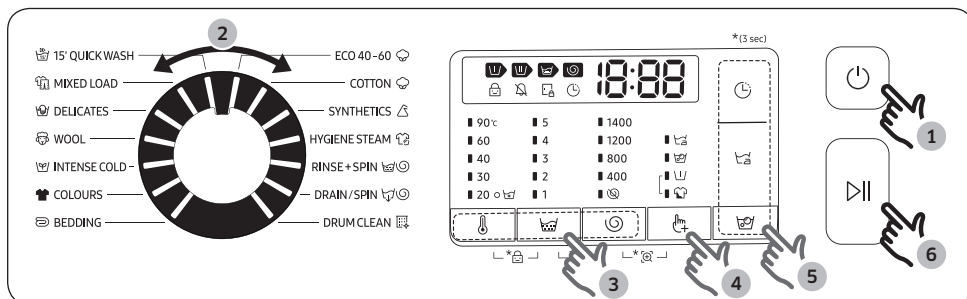

07 Накисване с пяна 	Натиснете, за да активирате/деактивирате функцията Накисване с пяна. Тази функция помага да се отстранят различни упорити петна.
08 Отложено завършване 	Отложено завършване ви позволява да зададете часа на завършване на текущия цикъл. Въз основа на вашите настройки началния час на цикъла ще се определи от вътрешната логика на пералната машина. Например тази настройка е полезна за програмиране на машината да приключи прането, когато обичайно се прибирате у дома от работа. <ul style="list-style-type: none"> • Натиснете, за да изберете предварително зададени часове.
09 Лесно гладене 	Натиснете, за да подготвите прането, така че да се глади лесно, като намалите измачкването по време на центрофузиране. <ul style="list-style-type: none"> • Лесно гладене е налично само за следните програми за пране: ECO 40-60, COTTON (ПАМУК), SYNTHETICS (СИНТЕТИКА), HYGIENE STEAM (ПАРА ЗА ХИГИЕНИЗИРАНЕ), MIXED LOAD (СМЕСЕНО ПРАНЕ), INTENSE COLD (ИНТЕНЗИВНО СТУДЕНО), COLOURS (ЦВЕТНО), BEDDING (СПАЛНО БЕЛЪО)
10 Включване	Натиснете, за да включите/изключите пералната машина.
11 Старт/пауза	Натиснете, за да стартирате, спрете на пауза работата.

*(3 сек) : Натиснете и задръжте за 3 секунди.

Операции

Прости стъпки за начало









1. Натиснете **Включване**, за да включите пералната машина.
2. Завъртете **Селектор за цикъл**, за да изберете цикъла.
3. При необходимост сменете настройките за цикъла (**Температура** , **Изплакване**  и **Центрофуга** ).
4. За да добавите опция, натиснете **Опции** . Използвайте отново бутона, за да изберете предпочитан елемент.
5. Машината предоставя леснодостъпни бутона за **Накисване с пена** , **Отложено завършване**  и **Лесно гладене**  за ваше удобство. Ако искате да използвате една от тези опции, натиснете съответния бутон.
6. Натиснете **Старт/пауза**.

За смяна на цикъла по време на работа

1. Натиснете **Старт/пауза**, за да спрете работата.
2. Изберете друг цикъл.
3. Натиснете отново **Старт/пауза**, за да стартирате новия цикъл.

Общ преглед на циклите

Стандартни цикли

Цикъл	Описание	Макс. тегло (кг)		
		9 кг	8 кг	7 кг
 ECO 40-60	<ul style="list-style-type: none"> За изпиране на нормално замърсени памучни тъкани, за които е указано да се перат при температура 40 °C или 60 °C, заедно в един и същ цикъл. Този цикъл служи за оценка на съвместимостта със законодателството на ЕС във връзка с екологичния дизайн. Този цикъл е настроен по подразбиране. 	Макс.	Макс.	Макс.
 COTTON (ПАМУК)	<ul style="list-style-type: none"> За памук, спално бельо, покривки, долно бельо, хавлиени кърпи, ризи. Времето на пране и броят изплаквания се регулират автоматично според теглото. За почистване на леко замърсени памучни тъкани при указана температура 20 °C. 	Макс.	Макс.	Макс.
 SYNTHETICS (СИНТЕТИКА)	<ul style="list-style-type: none"> За тъкани от полиестер (диолон, тревира), полиамид (перлон, найлон) или подобни смеси. 	4	4	4
 HYGIENE STEAM (ПАРА ЗА ХИГИЕНИЗИРАНЕ)	<ul style="list-style-type: none"> Памучни и ленени тъкани, които са били в пряк контакт с кожата от типа на бельо. За оптимални хигиенични резултати изберете температура 60 °C или по-висока. Циклите с пара съдържат функции за грижа в борбата с алергии и отстраняването на бактерии (стерилизиране). 	4	4	4
 RINSE+SPIN (ИЗПЛАКВАНЕ + ЦЕНТРОФУГА)	<ul style="list-style-type: none"> Включва процес на допълнително центрофугиране след добавяне на омекотител към прането. 	Макс.	Макс.	Макс.
 DRAIN/SPIN (ИЗЦЕЖДАНЕ/ ЦЕНТРОФУГА)	<ul style="list-style-type: none"> За източване на водата в барабана и пускане на допълнителен процес на въртене за ефективно отстраняване на влагата от прането. 	Макс.	Макс.	Макс.



Операции

Цикъл	Описание	Макс. тегло (кг)		
		9 кг	8 кг	7 кг
 DRUM CLEAN (ПОЧИСТВАНЕ НА БАРАБАНА)	<ul style="list-style-type: none"> Почиства барабана, като отстранява замърсяванията и бактериите от него. Извършвайте веднъж на всеки 40 пранета без добавен перилен препарат или белина. На всеки 40 изпириания се появява напомнящо съобщение. Уверете се, че барабанът е празен. Не използвайте препарати за почистване, за да почиствате барабана. 	-	-	-
 15' QUICK WASH (15-МИНУТНО БЪРЗО ПРАНЕ)	<ul style="list-style-type: none"> За леко замърсени дрехи под 2,0 кг, които искате да изперете бързо. Използвайте по-малко от 20 г перилен препарат. Ако използвате повече от 20 г перилен препарат, от него може да има остатъци. Ако използвате течен перилен препарат, използвайте максимално 20 мл. 	2	2	2
 MIXED LOAD (СМЕСЕНО ПРАНЕ)	<ul style="list-style-type: none"> За смесено пране от памук и синтетика. 	4	4	4
 DELICATES (ФИНО)	<ul style="list-style-type: none"> За фини тъкани, сутиени, бельо (копринено) и други тъкани, които се перат само на ръка. За най-добри резултати използвайте течни перилни препарати. 	2	2	2
 WOOL (ВЪЛНА)	<ul style="list-style-type: none"> Специално за вълнени тъкани, които могат да се перат в перална машина. Цикълът WOOL (ВЪЛНА) включва деликатно движение и наkisване, за да предпази вълнените влакна от свиване/деформиране. Препоръчва се неутрален перилен препарат. 	2	2	2
 INTENSE COLD (ИНТЕНЗИВНО СТУДЕНО)	<ul style="list-style-type: none"> Цикълът при ниска температура с ecobubble (икономична пяна) помага да се намали консумацията на енергия. 	4	4	4
 COLOURS (ЦВЕТНО)	<ul style="list-style-type: none"> Включва допълнителни изплаквания и намалено центрофузиране за внимателно изпиране на любимите ви тъмни дрехи и пълно изплакване. 	4	4	4
 BEDDING (СПАЛНО БЕЛЪО)	<ul style="list-style-type: none"> За кувертюри, чаршафи, спално бельо и гр. За най-добри резултати перете заедно само еднотипно бельо. 	2	2	2

ЗАБЕЛЕЖКА



- Зареждането на пералната машина или на битовата перална машина със сушилня го капацитета, посочен от производителя за съответните програми, ще спомогне за пестенето на енергия и вода.
- Шумът и остатъчната влага зависят от скоростта на въртене: колкото по-висока е скоростта на въртене във фазата на въртене, толкова по-силен е шумът и по-ниска ще бъде остатъчната влага.
- Обикновено най-ефективният цикъл по отношение на консумацията на енергия е онзи, който работи при по-ниска температура и е с по-голяма продължителност.

Опции

Опция	Описание
 Прегрпране	• Това добавя прегварителен цикъл на пране преди основния цикъл.
 Интензивно	• За силнозамърсено пране. Времетраенето за всеки цикъл е по-дълго от нормалното.

Отложено завършване

Можете да зададете машината да завърши прането ви автоматично в по-късен момент, като изберете забавяне от 1 до 19 часа (на стъпки от 1 час). Показаният час означава времето, когато ще бъде завършено прането.

1. Изберете цикъл. След това променете настройките му, ако е необходимо.
2. Натиснете **Отложено завършване**  няколкократно, докато се зададе желният краен час.
3. Натиснете **Старт/пауза**.
Включва се съответният индикатор с работещ часовник.
4. За да отмените **Отложено завършване** , рестартирайте пералната машина, като натиснете **Включване**.

Пример от практиката

Искате да пуснете двучасов цикъл след 3 часа. За тази цел добавете опцията Отложено завършване към текущия цикъл с настройка от 3 часа и натиснете **Старт/пауза** в 14:00. След това какво се случва? Пералната машина започва да работи в 15:00 и завършва в 17:00. По-долу е предоставена времевата линия за този пример.







Операции

Настройки

Заклучване за деца

За да предотврати злополуки с деца, Заклучване за деца заключва всички бутони без **Включване**.



- За да настроите функцията Заклучване за деца, задръжте натиснати **Температура**  и **Изплакване**  едновременно за 3 секунди.
- За да преустановите функцията Заклучване за деца, задръжте натиснати **Температура**  и **Изплакване**  едновременно за 3 секунди.

ЗАБЕЛЕЖКА

- В състояние Заклучване за деца трябва първо да освободите Заклучване за деца, ако искате да добавите перилен препарат или пране.
- Настройките ви ще се запазят дори след рестартирането ѝ.

Изключване на алармата

Можете да включите или изключите мелодията за завършване на цикъла. Другите звуци обаче остават активни.

- За да изключите алармата, натиснете и задръжте **Изплакване**  и **Центрофуга**  едновременно за 3 секунди.
- За да включите отново алармата, натиснете и задръжте отново за 3 секунди.

Погдържка



Погдържайте вашата перална машина чиста, за да предотвратите влошаване на работата ѝ и да удължите полезния ѝ живот.

Почистване на барабана

Изпълнявайте редовно този цикъл, за да почиствате барабана и да отстранявате бактериите от него. Този цикъл загрява водата при температура в диапазон от 60 °C до 70 °C и също така отстранява натрупания прах по зуменото уплътнение на вратата.

1. Натиснете **Включване**, за да включите пералната машина.
2. Завъртете **Селектор за цикъл**, за да изберете  **DRUM CLEAN (ПОЧИСТВАНЕ НА БАРАБАНА)**.
3. Натиснете и задръжте **Старт/пауза**.

ЗАБЕЛЕЖКА



- Температурата на водата за  **DRUM CLEAN (ПОЧИСТВАНЕ НА БАРАБАНА)** е зададена на 70 °C и не може да се променя.
- Препоръчва се да изпълнявате цикъла  **DRUM CLEAN (ПОЧИСТВАНЕ НА БАРАБАНА)** веднъж на всеки 40 пранета.
- За да предотвратите натрупване на варовик, добавете необходимото количество почистващ препарат, като вземете под внимание твърдостта на водата във вашия регион или в почистващия препарат долейте добавка за омекотител на водата.

Напомняне за ПОЧИСТВАНЕ НА БАРАБАНА

В зависимост от модела напомнянето за  **DRUM CLEAN (ПОЧИСТВАНЕ НА БАРАБАНА)** е или под формата на икона, или като светодиоден индикатор.

При икони иконата светва на контролния панел.

При светодиодни индикатори, светодиодният индикатор светва до  **DRUM CLEAN (ПОЧИСТВАНЕ НА БАРАБАНА)** или в зоната за опции на контролния панел.



- Напомнянето за **DRUM CLEAN (ПОЧИСТВАНЕ НА БАРАБАНА)**  мига на контролния панел веднъж на всеки 40 пранета. Съветваме да извършвате редовно  **DRUM CLEAN (ПОЧИСТВАНЕ НА БАРАБАНА)**.
- Когато видите да мига това напомняне, можете да игнорирате напомнянето за 6 последователни пранета. За 7^{мо} пране напомнянето вече не се появява. Обаче се появява отново на второто 40^{мо} пране.
- Дори след прекратяване на последния процес, съобщението “0” може да остане.
- Можете да запишете номера на цикъла **DRUM CLEAN (ПОЧИСТВАНЕ НА БАРАБАНА)** , като натиснете бутона **Включване**. Това не изключва машината, а маркира броя на циклите.
- Дори да не се появи “0”, машината работи нормално.
- Препоръчва се да извършвате цикъла редовно от хигиенични съображения.

Поддръжка

Smart Check

За да активирате тази функция, първо трябва да изтеглите приложението Samsung Smart Washer от Play Store или App Store и да го инсталирате на мобилно устройство, което има камера.

Функцията Smart Check е оптимизирана за сериите Galaxy и iPhone (само приложими модели).

1. Когато пералнята открие проблем, който трябва да се провери, на дисплея се появява информационен код. За да влезете в режим Smart Check, натиснете и задръжте **Опции**  и **Отложено завършване**  едновременно за 3 секунди.
2. Пералната машина започва процедура по самодиагностика и показва информационен код, ако е открит проблем.
3. Стартирайте приложението Samsung Smart Washer на вашето мобилно устройство и докоснете Smart Check.
4. Поставете мобилното устройство в близост до дисплея на пералната машина, така че камерата на смартфона и машината да сочат един друг. Така информационният код ще бъде разпознат автоматично от приложението.
5. Когато информационният код бъде разпознат правилно, приложението предоставя подробна информация за проблема със съответните решения.

ЗАБЕЛЕЖКА

- Името на функцията, Smart Check, може да е различно в зависимост от езика.
- Ако на дисплея на пералната машина се отразява силна светлина, приложението може да не разпознае успешно информационния код.
- Ако приложението не успее да разпознае няколко пъти кода на Smart Check въведете ръчно кода на екрана на приложението.

Аварийно източване

При спиране на тока източете водата вътре в барабана, преди да извадите прането.

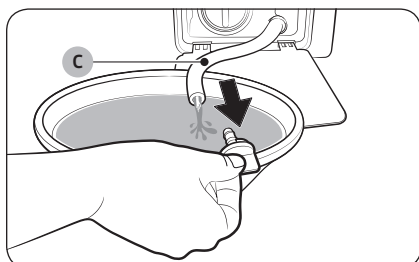
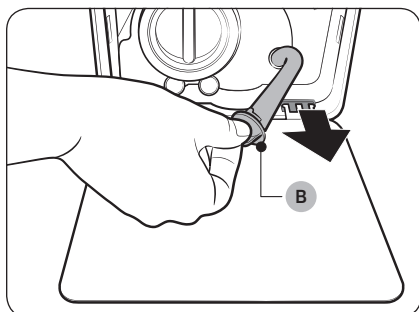
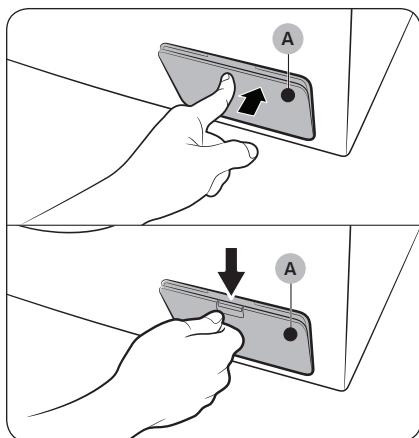

1. Изключете и извадете щепсела на пералната машина от контакта.
2. Отворете **капака на филтъра (А)**.
 - ТИП 1: Внимателно натиснете горната част на **капака на филтъра (А)**, за да отворите.
 - ТИП 2: Натиснете надолу ключалката на **капака на филтъра (А)**, за да го отворите.
3. Поставете голям празен контейнер около **капака** и издържайте тръбата за аварийно източване, така че да влезе в контейнера, докато държите **капачката на тръбата (В)**.

4. Отворете капачката на тръбата и оставете водата в **тръбата за аварийно източване (С)** да изтече в контейнера.
5. Когато сте готови, върнете капачката и поставете обратно тръбата. След това затворете **капака на филтъра**.

ЗАБЕЛЕЖКА

Използвайте голям контейнер, тъй като водата в барабана може да е повече от очакваното количество.

Поддръжка

Почистване

Повърхност на пералната машина

Използвайте мека кърпа и неабразивни домакински миялни препарати. Не пръскайте вода върху пералната машина.

Мрежест филтър

Почиствайте мрежестия филтър на маркуча за топла вода веднъж или два пъти в годината.

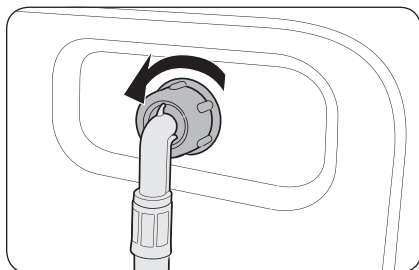

1. Изключете пералната машина и извадете захранващия кабел.
2. Затворете крана за вода.
3. Разхлабете и разкачете маркуча за вода от гърба на пералната машина. Покрийте маркуча с кърпа, за да предотвратите бликването на вода.

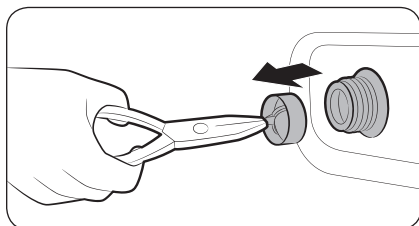

4. Използвайте клещи, за да извадите мрежестия филтър от входящия вентил.
5. Потопете мрежестия филтър дълбоко във вода, така че да се потопи и резбованият съединител.
6. Оставете мрежестия филтър да изсъхне напълно на сянка.
7. Поставете отново мрежестия филтър във входящия вентил и свържете маркуча за вода към входящия вентил.
8. Отворете крана за вода.

ЗАБЕЛЕЖКА

Ако мрежестият филтър е запушен, на екрана се появява информационният код "4C".

Филтър за остатъци

Почиствайте филтъра за остатъци на помпата на всеки два месеца, за да предотвратите запушването му. Запушен филтър за остатъци може да намали ефекта на пяната.

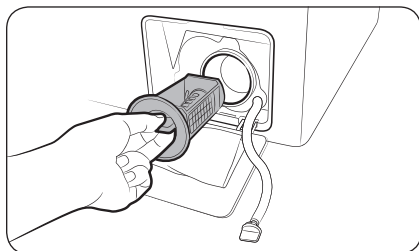

1. Изключете пералната машина и извадете захранващия кабел.
2. Източете оставащата в барабана вода. Вж. раздел "Аварийно източване".
3. Отворете **капака на филтъра**.
 - ТИП 1: Внимателно натиснете горната част на **капака на филтъра**, за да отворите.
 - ТИП 2: Натиснете надолу ключалката на **капака на филтъра**, за да отворите.
4. Завъртете копчето на филтъра за остатъци наляво и източете остатъчната вода.
5. Почистете филтъра за остатъци с меки четки. Внимавайте перката на помпата за източване за филтъра да не е блокирана.
6. Поставете обратно филтъра за остатъци и завъртете копчето на филтъра надясно.

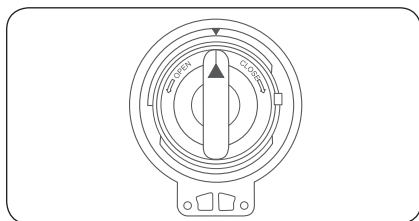
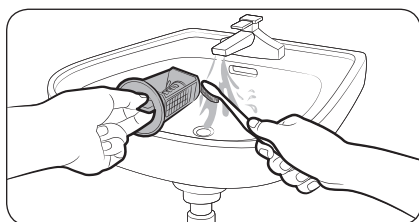

ЗАБЕЛЕЖКА

- Някои филтри за остатъци имат предпазно копче, което е предназначено да предотврати инциденти с деца. За да отворите предпазното копче на филтъра за остатъци, натиснете го и го завъртете обратно на часовниковата стрелка. Пружинният механизъм на предпазното копче ще отвори филтъра.
- За да затворите предпазното копче на филтъра за остатъци, го завъртете по часовниковата стрелка. Пружината издава тракащ звук, което е нормално.

ЗАБЕЛЕЖКА

Ако филтърът за остатъци е запушен, на екрана се появява информационният код "5C".



Поддръжка

⚠ ВНИМАНИЕ

- Уверете се, че копчето на филтъра е затворено правилно след почистване на филтъра. В противен случай може да се появи утечка.
- Уверете се, че филтърът е поставен правилно след почистване. В противен случай може да се появи неизправност или утечка.

Чекмедже за перилен препарат

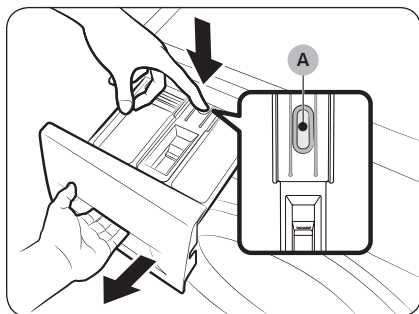

1. Докато гържите натиснат **лоста за освобождаване (А)** във вътрешността на чекмеджето, го отворете с плъзгане.
2. Извадете лоста за освобождаване и контейнера за течен перилен препарат от чекмеджето.

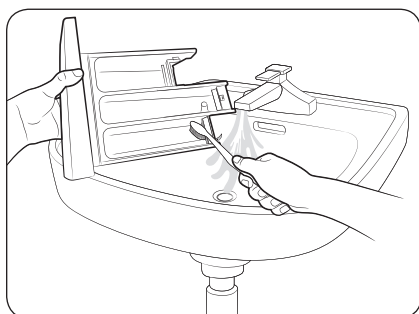

3. Почистете компонентите на чекмеджето с течаща вода и мека четка.

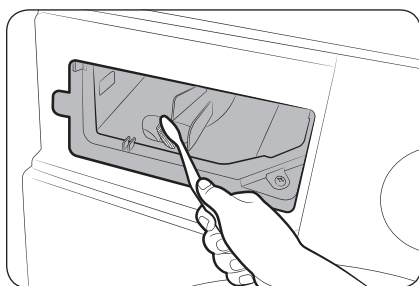

4. Почистете гнездото на чекмеджето с помощта на четка за бутилки, за да премахнете остатъците от перилен препарат и варовика, натрупал се в гнездото на чекмеджето.
5. Поставете обратно лоста за освобождаване и контейнера за течен перилен препарат в чекмеджето.
6. Плъзнете навътре чекмеджето, за да го затворите.



ЗАБЕЛЕЖКА

За да отстраните остатъчния перилен препарат, извършете цикъл  RINSE+SPIN (ИЗПЛАКВАНЕ + ЦЕНТРОФУГА) при празен барабан.

Възстановяване от замръзване

Пералната машина може да замръзне при температура под 0 °C.

1. Изключете пералната машина и извадете захранващия кабел.
2. Полейте топла вода върху крана за водата, за да разхлибите маркуча за вода.
3. Разкачете маркуча за подаване на вода и го натопете в топла вода.
4. Налейте топла вода в барабана на пералната машина и я оставете да престои 10 минути.
5. Свържете отново маркуча за вода към крана за водата.

ЗАБЕЛЕЖКА

Ако пералната машина все още не работи правилно, повторете стъпките по-горе, докато започне нормална работа.

Грижа при продължително време на неизползване

Избягвайте оставянето на пералната машина неизползвана за дълги периоди от време. В този случай източете пералната машина и извадете захранващия кабел.

1. Завъртете **селектора за цикъл**, за да изберете  RINSE+SPIN (ИЗПЛАКВАНЕ + ЦЕНТРОФУГА).
2. Изпразнете барабана и натиснете **Старт/пауза**.
3. Когато цикълът завърши, затворете крана за водата и разкачете маркуча за вода.
4. Изключете пералната машина и извадете захранващия кабел.
5. Отворете вратата, за да позволите циркулиране на въздух в барабана.



Отстраняване на неизправности

Контролни точки

При проблем с пералната машина първо направете справка в таблицата по-долу и опитайте предложените решения.

Проблем	Действие
Не се включва.	<ul style="list-style-type: none"> • Проверете дали пералната машина е включена в контакта. • Уверете се, че вратата е затворена добре. • Уверете се, че крановете за вода са отворени. • Не забравяйте да натиснете или докоснете Старт/пауза, за да стартирате пералната машина. • Уверете се, че не е активирана функцията Заклучване за деца . • Преди пералната машина да започне да се пълни, тя ще издаде серия щракащи звуци за проверка на заключването на вратата и бързо източване. • Проверете предпазителя или нулирайте прекъсвача на веригата.
Подава се недостатъчно количество вода или не се подава вода.	<ul style="list-style-type: none"> • Отворете докрай крана за вода. • Уверете се, че вратата е затворена добре. • Проверете дали маркучът за подаване на вода не е замръзнал. • Проверете дали маркучът за подаване на вода не е огънат или запушен. • Проверете дали налягането на водата е достатъчно.
След цикъла остава препарат в чекмеджето за перилен препарат.	<ul style="list-style-type: none"> • Проверете дали пералната машина работи при достатъчно налягане на водата. • Уверете се, че перилният препарат е поставен в центъра на чекмеджето за перилен препарат. • Уверете се, че капачката за изплакване е поставена правилно. • Ако използвате гранулиран перилен препарат, селекторът за перилен препарат трябва да е в горно положение. • Свалете капачката за изплакване и почистете чекмеджето за перилен препарат.
Вибрира прекомерно или издава шум.	<ul style="list-style-type: none"> • Уверете се, че пералната машина е монтирана върху равен, твърд на под, който не е хлъзгав. Ако подът не е равен, използвайте крачетата за нивелиране, за да регулирате височината на пералната машина. • Уверете се, че транспортните болтове са свалени. • Проверете дали пералната машина не се допира до друг предмет. • Проверете дали зареденото пране е балансирано. • Моторът може да издава шум при нормална работа. • Гащери зони и дрехи с метални аксесоари може да причиняват шум по време на пране. Това е нормално. • Метални предмети като монети може да причиняват шум. След пране извадете тези предмети от барабана или филтъра.



Проблем	Действие
Не изцежда и/или не центрофузира.	<ul style="list-style-type: none"> Уверете се, че маркучът за източване не е прегънат никъде – го системата за източване. При запушване в системата за източване се свържете със сервизен център. Проверете дали филтърът за остатъци не е запушен. Затворете вратата и натиснете или докоснете Смарт/пауза. За вашата безопасност, пералната машина няма да центрофузира или да върти барабана, ако вратата не е затворена. Уверете се, че маркучът за източване не е замръзнал или подпушен. Уверете се, че маркучът за източване е свързан със системата за източване и не е запушен. Ако към пералнята не се подава достатъчна мощност, тя временно няма да изцежда или центрофузира. Веднага щом започне да се подава достатъчна мощност, пералнята ще работи нормално. <p>Центрофужирането не работи.</p> <ul style="list-style-type: none"> Уверете се, че сте разпределили прането равномерно. Уверете се, че пералната машина е поставена върху равна и стабилна повърхност. Преразпределете прането. Ако само една греха се нуждае от пране, например хавлия за баня или джинси, резултатът от заключителното центрофужиране може да не е задоволителен и на дисплея да се появи съобщение за грешка "Ub".
Вратата не се отваря.	<ul style="list-style-type: none"> Натиснете или докоснете Смарт/пауза, за да спрете пералната машина. Освобождаването на механизма за заключване на вратата може да отнеме известно време. Вратата не може да се отвори до 3 минути след спирането на пералната машина или изключването на захранването. Проверете дали е източена всичката вода от барабана. Вратата не може да се отвори, ако в барабана е останала вода. Източете водата от барабана и отворете ръчно вратата. Проверете дали лампичката за заключване на вратата е изключена. Лампичката за заключване на вратата се изключва, след като машината източва водата.
Прекалено много пяна.	<ul style="list-style-type: none"> Проверете дали използвате препоръчителния тип перилен препарат, според случая. Използвайте високоефективен перилен препарат, за да избегнете образуването на излишна пяна. Слагайте по-малко перилен препарат, ако водата е мека или прането е малко или леко замърсено. Не е препоръчително да използвате нискоефективен перилен препарат.

Отстраняване на неизправности

Проблем	Действие
Не може да се добави още перилен препарат.	<ul style="list-style-type: none">• Проверете дали вече добавените перилен препарат и омекотител за тъкани не са над максималното ниво.
Машината спира.	<ul style="list-style-type: none">• Включете захранващия кабел в контакт, в който има напрежение.• Проверете предпазителя или нулирайте прекъсвача на веригата.• Затворете вратата и натиснете бутона Смарт/пауза, за да пуснете пералната машина. За вашата безопасност, пералната машина няма да центрофузира или да върти барабана, ако вратата не е затворена.• Преди пералната машина да започне да се пълни, тя ще издаде серия цракащи звуци за проверка на заключването на вратата и бързо източване.• Може да има пауза или период на накуване в цикъла. Изчакайте за малко и пералната машина може да започне.• Уверете се, че мрежестите филтри на маркучите за подаване на вода при крановете за вода не са запушени. Почиствайте периодично мрежестия филтър.• Ако към пералнята не се подава достатъчна мощност, тя временно няма да изцежда или центрофузира. Веднага щом започне да се подава достатъчна мощност, пералнята ще работи нормално.
Пълни се с вода с грешната температура.	<ul style="list-style-type: none">• Отворете докрай и двата крана.• Уверете се, че избирането на температура е правилно.• Уверете се, че маркучите са свързани към правилните кранове. Промийте тръбите за вода.• Уверете се, че водният нагревател е настроен да осигурява минимум 120°F (49°C) температура на водата при крана. Проверете също капацитета и скоростта на възстановяване на водния нагревател.• Разкачете маркучите и почистете мрежестия филтър. Мрежестият филтър може да е запушен.• Докато пералната машина се пълни, температурата на водата може да се промени, тъй като функцията за автоматичен контрол на температурата проверява температурата на входящата вода. Това е нормално.• Докато пералната машина се пълни, може да усетите преминаване само на гореща и/или само на студена вода през дозатора, когато са избрани студена или топла температура. Това е нормална работа на функцията за автоматичен контрол на пералната машина, при която пералната машина определя температурата на водата.

Проблем	Действие
Прането е мокро в края на цикъла.	<ul style="list-style-type: none"> Използвайте висока или много висока скорост на центрофугиране. Използвайте високоефективен перилен препарат, за да намалите образуването на излишна пяна. Зареденото пране е прекалено малко. Малките количества пране (едно или две неща) може да не се балансират добре и да не се центрофугират напълно. Уверете се, че маркучът за източване не е прегънат или запушен.
Изтича вода.	<ul style="list-style-type: none"> Уверете се, че вратата е затворена добре. Уверете се, че всички връзки на маркучите са затегнати. Уверете се, че краят на маркуча за източване е поставен правилно и фиксиран към системата за източване. Избягвайте претоварване. Използвайте високоефективен перилен препарат, за да избегнете образуването на излишна пяна.
Има миризми.	<ul style="list-style-type: none"> В гнездата остава пяна и това може да доведе до неприятни миризми. Периодично изпълнявайте цикъла за почистване, за да дезинфекцирате машината. Почистете уплътнението на вратата (диафрагмата). След края на цикъла подсушете вътрешността на пералната машина.
Не се виждат мехурчета (само за моделите с мехурчета).	<ul style="list-style-type: none"> Ако машината е претоварена, не се виждат мехурчетата. Ако прането е силно замърсено, може да не се образуват мехурчета.
По-голяма продължителност на пране	<ul style="list-style-type: none"> Действителното време за пране може да се различава от очакваното, което първоначално се показва на контролния панел, след като сте избрали съответния цикъл.

- Ако проблемът не бъде отстранен, се обърнете към център за обслужване. Контактите на центровете за обслужване се намират върху етикета, съпътстващ продукта.
- Samsung не носи отговорност за каквито и да било повреди по продукта, наранявания или други проблеми във връзка с безопасността на продукта, причинени в резултат на ремонт, при който не са спазени инструкциите в настоящите ръководства за ремонт. Всяка повреда по продукта, причинена в резултат на извършен опит за ремонт (от който и да било, различен от упълномощен сервизен доставчик на Samsung), също няма да бъде обхваната от гаранцията.



Отстраняване на неизправности

Информационни кодове

При възникване на неизправност във вашата перална машина на дисплея можете да видите информационен код. Направете справка в таблицата по-долу и опитайте предложените решения.

Код	Действие
4C	<p>Не се подава вода.</p> <ul style="list-style-type: none"> Уверете се, че крановете за вода са отворени. Уверете се, че маркучите за вода не са запушени. Уверете се, че крановете за вода не са замръзнали. Уверете се, че пералнята работи при достатъчно налягане на водата. Уверете се, че крановете за студена и топла вода са свързани правилно. Почистете мрежестия филтър, тъй като може да е запушен. Когато се появи съобщението “4C”, машината източва вода за 3 минути. Междувременно бутонът за включване ще бъде деактивиран.
4C2	<ul style="list-style-type: none"> Уверете се, че маркучът за подаване на студена вода е свързан здраво към крана за студена вода. Ако е свързан към крана за топла вода, прането може да се повреди при някои цикли.
5C	<p>Водата не се изцежда.</p> <ul style="list-style-type: none"> Уверете се, че маркучът за източване не е замръзнал или подпушен. Уверете се, че маркучът за източване е в правилно положение, в зависимост от типа свързване. Почистете филтъра за остатъци, тъй като може да е подпушен. Уверете се, че маркучът за източване не е прегънат никъде – до системата за източване. Ако информационният код остава, се свържете с център за обслужване на клиенти.
dC	<p>Опитвайте се да пуснете пералната машина с отворена врата.</p> <ul style="list-style-type: none"> Уверете се, че вратата е затворена добре. Уверете се, че няма захванато пране във вратата.
OC	<p>Прелива вода.</p> <ul style="list-style-type: none"> Рестартирайте след центрофугиране. Ако информационният код остава на дисплея, се свържете с местен сервизен център на Samsung.
LC, LC1	<p>Проверете маркуча за източване.</p> <ul style="list-style-type: none"> Уверете се, че краят на маркуча за източване не е поставен на пода. Уверете се, че маркучът за източване не е подпушен. Ако информационният код остава, се свържете с център за обслужване на клиенти.



Код	Действие
ЗС	<p>Проверете работата на мотора.</p> <ul style="list-style-type: none"> Опитайте да рестартирате цикъла. Ако информационният код остава, се свържете с център за обслужване на клиенти.
УС	<p>Трябва да се проверят електронните контроли.</p> <ul style="list-style-type: none"> Проверете дали се подава правилно напрежение. Ако информационният код остава, се свържете с център за обслужване на клиенти.
	<p>Установено е ниско напрежение.</p> <ul style="list-style-type: none"> Проверете дали е включен захранващият кабел. Ако информационният код остава, се свържете с център за обслужване на клиенти.
НС	<p>Проверка на високотоплинно нагряване.</p> <ul style="list-style-type: none"> Ако информационният код остава, се свържете с център за обслужване на клиенти.
1С	<p>Сензорът за ниво на водата не работи правилно.</p> <ul style="list-style-type: none"> Изключете машината и пуснете отново цикъла. Ако информационният код остава, се свържете с център за обслужване на клиенти.
АС	<p>Проверете комуникацията между основната и подчинената печатна платка.</p> <ul style="list-style-type: none"> Изключете машината и пуснете отново цикъла. Ако информационният код остава, се свържете с център за обслужване на клиенти.
0	<p>Машината не се изключва автоматично след последния процес на центрофуга и съобщението "0" остава.</p> <ul style="list-style-type: none"> Машината работи нормално без извършване на цикъла  DRUM CLEAN (ПОЧИСТВАНЕ НА БАРАБАНА). Обаче се препоръчва да извършвате цикъла от хигиенични съображения.
Уб	<p>Центрофугирането не работи.</p> <ul style="list-style-type: none"> Уверете се, че сте разпределили прането равномерно. Уверете се, че пералната машина е поставена върху равна и стабилна повърхност. Преразпределете прането. Ако само една греха се нуждае от пране, например хавлия за баня или гънки, резултатът от заключителното центрофугиране може да не е задоволителен и на дисплея да се появи съобщение за грешка „Ub“.

Ако на екрана продължи да се появява информационен код, се свържете с местен сервизен център на Samsung.

Спецификации

Таблица за грижи за тъканите











Символите по-долу дават насоки за грижи за тъканите. Етикетите за грижа за грехите включват символи за сушене, избелване, сушене и гладене или химическо чистене, когато е необходимо. Използването на символи осигурява последователност при различните производители на облекло, местни и вносни артикули.

Следвайте инструкциите от етикета, за да удължите максимално живота на грехата и да намалите проблемите при прането.



ЗАБЕЛЕЖКА

Числата в барабана на пералнята определят максималната температура на пране в градуси по Целзий, която не трябва да бъде превишавана.











Пране

	Пране при нормална температура от 95 °C.
	Пране при нормална температура от 60 °C.
	Деликатно пране на 60 °C.
	Пране при нормална температура от 40 °C.
	Деликатно пране на 40 °C.
	Много деликатно пране на 40 °C.
	Пране при нормална температура от 30 °C.
	Деликатно пране на 30 °C.
	Много деликатно пране на 30 °C.
	Ръчно пране.
	Да не се пере.

Избелване

	Допустим е всеки тип избелване.
	Не е допустимо единствено кислородно избелване.
	Да не се избелва.





Сушене

	Сушене в сушилня/нормална температура/максимална температура на изпускане 80 °C.
	Сушене в сушилня/по-ниска температура/максимална температура на изпускане 60 °C.
	Без сушене в сушилня
	Сушене против гънки.
	Сушене против образуване на гънки чрез отцеждане.
	Сушене върху плоска повърхност.
	Сушене чрез разгъване върху плоска повърхност.
	Сушене против гънки на сянка.
	Сушене против образуване на гънки чрез отцеждане на сянка.
	Сушене върху плоска повърхност на сянка.
	Сушене чрез разгъване върху плоска повърхност на сянка.

 ЗАБЕЛЕЖКА

- Точките указват степента на сушене в сушилнята.
- Линиите посочват типа и мястото на сушене.







Гладене

	Гладете при максимална температура от 200 °C.
	Гладете при максимална температура от 150 °C.
	Гладете при максимална температура от 110 °C. Бъдете внимателни при използване на парни ютии (работят без пара).
	Да не се гладят.



 ЗАБЕЛЕЖКА

Точките указват температурните диапазони за гладене (стандартна ютия, парна ютия, туристически ютии за път, гладачни машини)

Професионална грижа

	Професионално сухо почистване на основата на перхлороетилен и/или въглеводороди (гъсти бензини), при което се прилага нормален процес.
	Професионално сухо почистване на основата на перхлороетилен и/или въглеводороди (гъсти бензини), при което се прилага деликатен процес.
	Професионално сухо почистване на основата на въглеводороди (гъсти бензини), при което се прилага нормален процес.
	Професионално сухо почистване на основата на въглеводороди (гъсти бензини), при което се прилага деликатен процес.
	Да не се ползва химическо чистене.
	Професионално мокро почистване.

Спецификации

	Деликатно професионално мокро почистване.
	Много деликатно професионално мокро почистване.
	Да не се ползва мокро почистване.

ЗАБЕЛЕЖКА

- Буквите в кръга указват разтворителите (P, F), използвани при сухото или мокро почистване (W).
- Обикновено линията под символа указва по-деликатна обработка (например деликатен цикъл за немачкаеми тъкани). Двойната линия указва режима на грижа при много деликатна обработка.

Опазване на околната среда

- Този уред е произведен от материали, годни за рециклиране. Ако решите да го изхвърлите, спазвайте действащата нормативна уредба за изхвърляне на отпадъци. Отрежете захранващия кабел, така че уредът да не може да се включва в захранване. Свалете капака, така че да не съществува риск в уреда да бъдат захванати животни или малки деца.
- Не превишавайте количествата перилен препарат, препоръчвани в инструкциите на производителите.
- Използвайте препарати за премахване на петна и избелители преди цикъла на пране само когато е необходимо.
- Пестете вода и електроенергия чрез пране само на пълно зареждане (точното количество зависи от използваната програма).

Гаранция за резервни части

Категорично заявяваме, че следните резервни части ще бъдат достъпни за професионални сервиси и крайни потребители за период от минимум 10 години след пускането на пазара на последното устройство от съответния модел.

- Врати, панти на врати и уплътнения на врати, други уплътнения, монтаж на заключващи системи за врати и пластмасови периферни устройства от типа на дозатори за почистващи препарати.
- Изброените части могат да бъдат закупени на уебсайта по-долу.
 - <http://www.samsung.com/support>

Спецификации

Лист със спецификации

*Звездичка означава вариант на модел, който може да се променя чрез заместване с (0-9) или (A-Z).

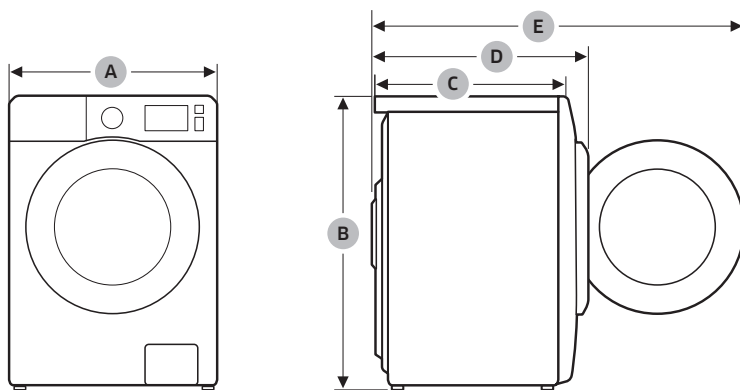

Тип		Перална машина с предно зареждане
Име на модел		WW9*TA*4***(*)
Размери	A (Ширина)	600 мм
	B (Височина)	850 мм
	C (Дълбочина)	550 мм
	D	635 мм
	E	1072 мм
Налягане на водата		50-1000 kPa
Нето тегло		67,0 kg (WW**T*8***(*), WW**T*5***(*), WW**T*3***(*)) 65,0 kg (WW**T*0***(*))
Максимален капацитет на зареждане	Прање и центрофуѓиране	9,0 kg
Консумация на ел. енергија	Прање и нагривање	AC 220-240 V / 50 Hz 1900-2300 W
Обороти на центрофугата		1400 об./мин.

Тип		Перална машина с предно зареждане	
Име на модел		WW8*TA*4***(*)	WW8*TA*2***(*)
Размери	A (Ширина)	600 мм	
	B (Височина)	850 мм	
	C (Дълбочина)	550 мм	
	D	635 мм	
	E	1072 мм	
Налягане на водата		50-1000 kPa	
Нето тегло		67,0 kg (WW**T*8****(*), WW**T*5****(*), WW**T*3****(*)) 65,0 kg (WW**T*0****(*))	
Максимален капацитет на зареждане		Прање и центрофуѓуране	8,0 kg.
Консумация на ел. енергија	Прање и нагривање	AC 220-240 V / 50 Hz	1900-2300 W
Обороти на центрофуѓата		1400 об./мин.	1200 об./мин.

Тип		Перална машина с предно зареждане	
Име на модел		WW7*TA*4***(*)	WW7*TA*2***(*)
Размери	A (Ширина)	600 мм	
	B (Височина)	850 мм	
	C (Дълбочина)	550 мм	
	D	635 мм	
	E	1072 мм	
Налягане на водата		50-1000 kPa	
Нето тегло		67,0 kg (WW**T*8****(*), WW**T*5****(*), WW**T*3****(*)) 65,0 kg (WW**T*0****(*))	
Максимален капацитет на зареждане		Прање и центрофуѓуране	7,0 kg
Консумация на ел. енергија	Прање и нагривање	AC 220-240 V / 50 Hz	1900-2300 W
Обороти на центрофуѓата		1400 об./мин.	1200 об./мин.

Спецификации

ЗАБЕЛЕЖКА

- Конструкцията и характеристиките са предмет на промяна без уведомление за целите на подобрене на качеството.
- Посочените тук размери може леко да се различават от действително измерените стойности в зависимост от използвания метод на измерване.

Информация за EPREL

За достъп до информацията за енергийното етикетване на този продукт в EPREL — Европейския регистър на продуктите за енергийно етикетване отидете на адрес https://eprel.ec.europa.eu/qr/***** където ***** е регистрационният номер на продукта в EPREL. Регистрационният номер се намира върху етикета с технически данни върху продукта.

Индикативна информация (съгласно ЕС 2019/2023)

Модел	Цикли	Зареждане (kg)	Времетраене на програмата (ЧЧ:ММ)	Консумация на енергия (кВтч/цикъл)	Консумация на вода (л/цикъл)	Максимална температура (°C)	Остатъчно съвръжване на влага (%)	Скорост на центрофугата (об./мин.)
WW9*TD*4***	ECO 40-60	9,0	3:48	0,809	71,0	31	49,5	1400
		4,5	2:54	0,509	46,0	27	51,0	1400
		2,5	2:36	0,216	36,0	21	53,0	1400
	СОТОН (ПАМУК) 20 °C	9,0	3:19	0,357	117,0	20	53,0	1400
	СОТОН (ПАМУК) 60 °C	9,0	2:25	1,504	134,0	55	53,0	1400
	СОТОН (ПАМУК) 60 °C + Накусване с пяна	9,0	2:55	2,099	134,0	60	53,0	1400
	SYNTHETICS (СИНТЕТИКА) 40 °C	4,0	2:25	0,680	68,0	40	32,0	1200
	15' QUICKWASH (15-МИНУТНО БЪРЗО ПРАНЕ) Студено	2,0	0:15	0,015	43,0	15	105,0	800

Модел	Цикли	Зареждане (кг)	Времетраене на програмата (ЧЧ:ММ)	Консумация на енергия (кВтч/цикъл)	Консумация на вода (л/цикъл)	Максимална температура (°C)	Остатъчно съдържание на влага (%)	Скорост на центрофугата (об./мин.)
WW9*TA*2***	ECO 40-60	9,0	3:48	0,809	71,0	31	49,5	1200
		4,5	2:54	0,509	46,0	27	51,0	1200
		2,5	2:36	0,216	36,0	21	58,5	1200
	СОТОН (ПАМУК) 20 °C	9,0	3:19	0,357	117,0	20	56,0	1200
	СОТОН (ПАМУК) 60 °C	9,0	2:25	1,504	134,0	55	56,0	1200
	СОТОН (ПАМУК) 60 °C + Накусване с пяна	9,0	2:55	2,099	134,0	60	56,0	1200
	SYNTHETICS (СИНТЕТИКА) 40 °C	4,0	2:25	0,680	68,0	40	32,0	1200
	15' QUICKWASH (15-МИНУТНО БЪРЗО ПРАНЕ) Студено	2,0	0:15	0,015	43,0	15	105,0	800
WW8*TA*4***	ECO 40-60	8,0	3:38	0,805	65,0	33	50,0	1400
		4,0	2:48	0,525	45,0	30	51,5	1400
		2,0	2:31	0,278	31,0	23	53,0	1400
	СОТОН (ПАМУК) 20 °C	8,0	3:19	0,339	104,0	20	53,0	1400
	СОТОН (ПАМУК) 60 °C	8,0	2:25	1,659	127,0	55	53,0	1400
	СОТОН (ПАМУК) 60 °C + Накусване с пяна	8,0	2:55	2,192	127,0	60	53,0	1400
	SYNTHETICS (СИНТЕТИКА) 40 °C	4,0	2:25	0,680	68,0	40	32,0	1200
	15' QUICKWASH (15-МИНУТНО БЪРЗО ПРАНЕ) Студено	2,0	0:15	0,015	43,0	15	105,0	800

Спецификации

Български

Модел	Цикли	Зареждане (кг)	Времетраене на програмата (ЧЧ:ММ)	Консумация на енергия (кВтч/цикъл)	Консумация на вода (л/цикъл)	Максимална температура (°C)	Остатъчно съдържание на влага (%)	Скорост на центрофузата (об./мин.)
WW8*TA*2***	ECO 40-60	8,0	3:38	0,805	65,0	33	50,0	1200
		4,0	2:48	0,525	45,0	30	51,5	1200
		2,0	2:31	0,278	31,0	23	58,5	1200
	СОТОН (ПАМУК) 20 °C	8,0	3:19	0,339	104,0	20	56,0	1200
	СОТОН (ПАМУК) 60 °C	8,0	2:25	1,659	127,0	55	56,0	1200
	СОТОН (ПАМУК) 60 °C + Накусване с пяна	8,0	2:55	2,192	127,0	60	56,0	1200
	SYNTHETICS (СИНТЕТИКА) 40 °C	4,0	2:25	0,680	68,0	40	32,0	1200
	15' QUICKWASH (15-МИНУТНО БЪРЗО ПРАНЕ) Студено	2,0	0:15	0,015	43,0	15	105,0	800
WW7*TA*4***	ECO 40-60	7,0	3:28	0,722	59,5	31	50,5	1400
		3,5	2:42	0,478	41,2	27	52,5	1400
		2,0	2:31	0,267	30,0	24	53,0	1400
	СОТОН (ПАМУК) 20 °C	7,0	3:19	0,336	120,0	20	53,0	1400
	СОТОН (ПАМУК) 60 °C	7,0	2:25	1,587	117,0	55	53,0	1400
	СОТОН (ПАМУК) 60 °C + Накусване с пяна	7,0	2:55	2,011	117,0	60	53,0	1400
	SYNTHETICS (СИНТЕТИКА) 40 °C	4,0	2:25	0,680	68,0	40	32,0	1200
	15' QUICKWASH (15-МИНУТНО БЪРЗО ПРАНЕ) Студено	2,0	0:15	0,015	43,0	15	105,0	800

Модел	Цикли	Зареждане (кг)	Времетраене на програмата (ЧЧ:ММ)	Консумация на енергия (кВтч/цикъл)	Консумация на вода (л/цикъл)	Максимална температура (°C)	Остатъчно съдържание на влага (%)	Скорост на центрофузата (об./мин.)
WW7*TA*2***	ECO 40-60	7,0	3:28	0,722	59,5	31	50,5	1200
		3,5	2:42	0,478	41,2	27	52,5	1200
		2,0	2:31	0,267	30,0	24	58,5	1200
	СОТОН (ПАМУК) 20 °C	7,0	3:19	0,336	120,0	20	56,0	1200
	СОТОН (ПАМУК) 60 °C	7,0	2:25	1,587	117,0	55	56,0	1200
	СОТОН (ПАМУК) 60 °C + Накусване с пяна	7,0	2:55	2,011	117,0	60	56,0	1200
	SYNTHETICS (СИНТЕТИКА) 40 °C	4,0	2:25	0,680	68,0	40	32,0	1200
	15' QUICKWASH (15-МИНУТНО БЪРЗО ПРАНЕ) Студено	2,0	0:15	0,015	43,0	15	105,0	800
WW8*TA*2***(*)	ECO 40-60	8,0	3:38	0,805	65,0	33	50,0	1200
		4,0	2:48	0,525	45,0	30	51,5	1200
		2,0	2:31	0,278	31,0	23	58,5	1200
	СОТОН (ПАМУК) 20 °C	8,0	3:19	0,339	104,0	20	56,0	1200
	СОТОН (ПАМУК) 60 °C	8,0	2:25	1,659	127,0	55	56,0	1200
	СОТОН (ПАМУК) 60 °C + Накусване с пяна	8,0	2:55	2,192	127,0	60	56,0	1200
	SYNTHETICS (СИНТЕТИКА) 40 °C	4,0	2:25	0,680	68,0	40	32,0	1200
	15' QUICKWASH (15-МИНУТНО БЪРЗО ПРАНЕ) Студено	2,0	0:15	0,015	43,0	15	105,0	800

Спецификации

Модел	Цикли	Зареждане (кг)	Времетраене на програмата (ЧЧ:ММ)	Консумация на енергия (кВт/цикъл)	Консумация на вода (л/цикъл)	Максимална температура (°C)	Остатъчно съдържание на влага (%)	Скорост на центрофузата (об./мин.)
WW7*TA*2***(*)	ECO 40-60	7,0	3:28	0,742	62,0	31	50,5	1200
		3,5	2:42	0,468	36,0	27	52,5	1200
		2,0	2:31	0,251	31,0	24	58,5	1200
	СОТОН (ПАМУК) 20 °C	7,0	3:19	0,336	120,0	20	56,0	1200
	СОТОН (ПАМУК) 60 °C	7,0	2:25	1,587	117,0	55	56,0	1200
	СОТОН (ПАМУК) 60 °C + Накусване с пяна	7,0	2:55	2,011	117,0	60	56,0	1200
	SYNTHETICS (СИНТЕТИКА) 40 °C	4,0	2:25	0,680	68,0	40	32,0	1200
	15' QUICKWASH (15-МИНУТНО БЪРЗО ПРАНЕ) Студиено	2,0	0:15	0,015	43,0	15	105,0	800
WW8*TA*4***A	ECO 40-60	8,0	3:38	0,734	65,0	30	53,9	1400
		4,0	2:48	0,432	45,0	27	53,9	1400
		2,0	2:16	0,223	31,0	23	53,9	1400
	СОТОН (ПАМУК) 20 °C	8,0	3:19	0,339	104,0	20	53,0	1400
	СОТОН (ПАМУК) 60 °C	8,0	2:25	1,659	127,0	55	53,0	1400
	СОТОН (ПАМУК) 60 °C + Накусване с пяна	8,0	2:55	2,192	127,0	60	53,0	1400
	SYNTHETICS (СИНТЕТИКА) 40 °C	4,0	2:25	0,680	68,0	40	32,0	1200
	15' QUICKWASH (15-МИНУТНО БЪРЗО ПРАНЕ) Студиено	2,0	0:15	0,015	43,0	15	105,0	800

- Стойностите, въведени за програми, различни от програмата ECO 40-60, са само с илюстративна цел.
- Посочените тук стойности за продължителност от време могат да се различават от действителните стойности поради влиянието на налягането/твърдостта/температурата на водата, вида/количеството/степената на замърсеност на прането, вида/количеството на използвания препарат, захранването и избраните допълнителни функции.

Бележка

Бележка

Бележка

ВЪПРОСИ ИЛИ КОМЕНТАРИ?

СТРАНА	ОБАДЕТЕ СЕ	ИЛИ НИ ПОСЕТЕТЕ ОНЛАЙН НА
BULGARIA	0800 111 31 - Безплатен за всички оператори *3000 - Цена на един градски разговор или според тарифата на мобилният оператор 09:00 до 18:00 - Понеделник до Петък	www.samsung.com/bg/support
CROATIA	072 726 786	www.samsung.com/hr/support
CZECH	800 - SAMSUNG (800-726786)	www.samsung.com/cz/support
ESTONIA	800-7267	www.samsung.com/ee/support
HUNGARY	0680SAMSUNG (0680-726-7864)	www.samsung.com/hu/support
LATVIA	8000-7267	www.samsung.com/lv/support
LITHUANIA	8-800-77777	www.samsung.com/lt/support
ROMANIA	0800872678 - Apel gratuit *8000 - Apel tarifat în rețea Program Call Center Luni - Vineri: 9 AM - 6 PM	www.samsung.com/ro/support
SERBIA	011 321 6899	www.samsung.com/rs/support
SLOVAKIA	0800 - SAMSUNG (0800-726 786)	www.samsung.com/sk/support
SLOVENIA	080 697 267 (brezplačna številka)	www.samsung.com/si/support
MOLDOVA	+373-22-667-400	www.samsung.com/ua/support/moldova



DC68-04206R-06

Mașină de spălat

Manual de utilizare

WW9*TA*****(*)/WW8*TA*****(*)/WW7*TA*****(*)

SAMSUNG



Cuprins

Informații privind siguranța	4
Ce trebuie să știți despre instrucțiunile de siguranță	4
Simboluri importante de siguranță	4
Instrucțiuni importante privind siguranța	5
Avertizări extrem de importante privind instalarea	6
Atenționări privind instalarea	8
Avertizări extrem de importante privind utilizarea	8
Atenționări privind utilizarea	10
Avertizări extrem de importante privind curățarea	13
Instrucțiuni referitoare la marcajul DEEE	13
Ecodesign	14
Instalare	15
Ce este inclus	15
Cerințe de instalare	17
Instalare pas cu pas	19
Înainte de a începe	30
Setări inițiale	30
Indicații pentru rufe	30
Recomandare detergent	34
Indicații privind sertarul pentru detergent	35
Operațiuni	38
Panou de control	38
Pași simpli pentru pornire	39
Informații generale despre cicluri	40
Setări	43
Întreținere	44
Curățare tambur	44
Smart Check 	45
Evacuare de urgență	46
Curățarea	47
Recuperarea după îngheț	50
Pregătirea pentru perioade lungi de neutilizare	50



Depanare	51
Aspecte de verificat	51
Codurile de informare	55
Specificații tehnice	57
Diagramă cu instrucțiuni privind îngrijirea materialelor textile	57
Protejarea mediului	59
Garanția pentru piesele de schimb	59
Fișă de specificații	60
Informații EPREL	62
Informații orientative (conform UE 2019/2023)	62



Informații privind siguranța

Felicitări pentru noua dumneavoastră mașină de spălat Samsung. Acest manual conține informații importante despre instalarea, utilizarea și întreținerea aparatului dvs. Vă rugăm să citiți acest manual pentru a profita de toate avantajele și caracteristicile mașinii dumneavoastră de spălat.

Ce trebuie să știți despre instrucțiunile de siguranță

Citiți cu atenție acest manual pentru a vă asigura că știți să acționați în siguranță și eficient numeroasele caracteristici și funcții ale noului dumneavoastră aparat. Păstrați manualul într-o locație sigură din apropierea aparatului pentru consultări ulterioare. Utilizați acest aparat exclusiv în scopul pentru care a fost conceput, potrivit instrucțiunilor cuprinse în prezentul manual.

Avertismentele și instrucțiunile importante privind siguranța cuprinse în prezentul manual nu acoperă toate condițiile și situațiile care pot apărea. Este responsabilitatea dumneavoastră să vă folosiți simțul practic și să dați dovadă de atenție și grijă la instalarea, întreținerea și utilizarea mașinii dumneavoastră de spălat.

Deoarece următoarele instrucțiuni de utilizare acoperă diferite modele, caracteristicile mașinii dumneavoastră de spălat pot fi puțin diferite față de cele descrise în acest manual și este posibil să nu se aplice toate semnele de avertizare. Dacă aveți întrebări sau nelămuriri, contactați cel mai apropiat centru de service sau căutați asistență și informații online pe site-ul www.samsung.com.

Simboluri importante de siguranță

Semnificațiile pictogramelor și semnelor din acest manual:

AVERTISMENT

Pericole sau acțiuni riscante care pot provoca **vătămări corporale grave sau decesul și/sau daune materiale.**

ATENȚIE

Pericole sau acțiuni riscante, care pot provoca **vătămări corporale și/sau daune materiale.**

NOTĂ

Indică faptul că există un risc de vătămare corporală sau de deteriorare a bunurilor.

Citiți instrucțiunile

Aceste semne de avertizare au rolul de a preveni vătămarea corporală a dvs. și a persoanelor din apropiere.

Respectați-le întocmai.

După ce citiți acest manual, păstrați-l într-un loc sigur, pentru consultări ulterioare.

Citiți toate instrucțiunile înainte de a utiliza aparatul.

La fel ca în cazul oricărui aparat electric cu componente în mișcare, există posibilitatea apariției unor pericole. Pentru a utiliza în siguranță acest aparat, familiarizați-vă cu modul acestuia de funcționare și utilizați-l cu atenție.





Instrucțiuni importante privind siguranța

AVERTISMENT

Pentru a reduce riscurile de incendiu, de electrocutare sau de vătămări corporale în timpul utilizării aparatului, respectați aceste instrucțiuni de bază referitoare la siguranță, inclusiv următoarele:

1. Acest aparat nu trebuie să fie utilizat de către persoane (incluzând aici și copiii) cu afecțiuni fizice, senzoriale sau mentale sau fără experiență și cunoștințe în acest sens, decât dacă sunt supravegheate sau dacă sunt instruite cu privire la utilizarea aparatului de către o persoană responsabilă pentru siguranța lor.
2. **Pentru utilizare în Europa:** Acest dispozitiv poate fi utilizat de copiii cu vârsta de peste 8 ani și de către persoanele cu capacități psihice, senzoriale sau mentale reduse, sau lipsite de experiență și cunoștințe, dacă au fost supravegheate sau instruite cu privire la utilizarea dispozitivului în siguranță și înțeleg pericolele implicate. Copiii nu trebuie să se joace cu aparatul. Operațiunile de curățare și de întreținere de către utilizator nu trebuie să fie realizate de către copii fără a fi supravegheați.
3. Copiii trebuie să fie supravegheați pentru a fi împiedicați să se joace cu aparatul.
4. În cazul în care cablul de alimentare este deteriorat, acesta trebuie înlocuit de către producător, de către agentul de service al acestuia sau de către o persoană cu calificare similară, pentru a evita riscurile.
5. Utilizați seturile noi de furtunuri furnizate împreună cu aparatul; nu reutilizați seturile vechi de furtunuri.



Informații privind siguranța

6. În cazul aparatelor cu orificii pentru ventilație la bază, asigurați-vă că acestea nu sunt obstrucționate de un covor.
7. **Pentru utilizare în Europa:** Copiii cu vârsta sub 3 ani nu trebuie să aibă acces la aparat decât dacă sunt supravegheați permanent.
8. **ATENȚIE:** Pentru a putea evita pericolele legate de resetarea involuntară a siguranței termice, acest aparat nu trebuie alimentat printr-un dispozitiv extern de comutare, cum ar fi un cronometru sau conectat la un circuit care este în mod obișnuit pornit și oprit de utilități.
9. Acest aparat este destinat utilizării numai pentru activitățile casnice și nu este destinat utilizării în următoarele cazuri:
 - zonele pentru personal din bucătăriile spațiilor comerciale, birourilor sau altor medii de lucru;
 - ferme;
 - de către clienți în hoteluri, moteluri și alte medii de tip rezidențial;
 - în unități de cazare, cu mic dejun inclus;
 - în zone de uz comun în blocurile de apartamente sau în spălătorii.

Avertizări extrem de importante privind instalarea

AVERTISMENT

Acest aparat trebuie să fie instalat de către un tehnician calificat sau de către o companie specializată.

- Nerespectarea acestei cerințe poate conduce la electrocutare, la incendiu, la explozie, la probleme cu aparatul sau la vătămare corporală.

Acest aparat este greu. Aveți grijă la ridicarea sa.

Conectați ferm cablul de alimentare la o priză de perete care respectă specificațiile locale privind energia electrică. Utilizați priza numai pentru acest aparat și nu utilizați un prelungitor.

- Utilizarea prizei de perete pentru mai multe aparate folosind un cablu prelungitor cu mai multe prize sau prelungind cablul de alimentare poate conduce la electrocutare sau la incendiu.
- Asigurați-vă că tensiunea, frecvența și curentul de alimentare respectă specificațiile produsului. Nerespectarea acestei instrucțiuni poate duce la electrocutare sau la incendiu.

Îndepărtați în mod regulat orice substanțe străine, precum praf sau apă, de pe terminalele ștecherului și de pe punctele de contact, utilizând o cârpă uscată.

- Deconectați ștecherul cablului de alimentare și curățați-l cu o lavetă uscată.
- Nerespectarea acestei instrucțiuni poate duce la electrocutare sau la incendiu.

Conectați ștecherul cablului de alimentare la o priză de perete astfel încât cablul să fie îndreptat spre podea.

- Dacă introduceți ștecherul în priză în direcția opusă, firele electrice din interiorul cablului se pot deteriora, ceea ce poate duce la electrocutare sau incendiu.

Nu lăsați materialele de ambalat la îndemâna copiilor, deoarece pot fi periculoase.

- Dacă un copil își pune o pungă peste cap, se poate sufoca.

În cazul în care aparatul, ștecherul sau cablul de alimentare este deteriorat, contactați cel mai apropiat centru de service.

Acest aparat trebuie să fie împământat corect.

Nu împământați aparatul la o conductă de gaze, la o conductă de apă din plastic sau la cablul de telefonie.

- Acest lucru poate duce la electrocutare, incendiu, explozie sau probleme cu aparatul.
- Nu conectați niciodată cablul de alimentare la o priză care nu dispune de împământare corespunzătoare și asigurați-vă că sunt respectate reglementările naționale și regionale.

Nu instalați acest aparat în apropierea unui radiator sau a altor materiale inflamabile.

Nu instalați acest aparat într-un loc cu umezeală, ulei sau praf sau într-un loc expus direct la lumina soarelui sau la apă (ploaie).

Nu instalați acest aparat într-un loc expus la temperaturi scăzute.

- Dacă îngheață, țevile se pot sparge.

Nu instalați aparatul într-un loc în care se pot produce scurgeri de gaze.

- Acest lucru poate provoca electrocutări sau incendii.

Nu folosiți un transformator.

- Acest lucru poate provoca electrocutări sau incendii.

Nu utilizați un ștecher deteriorat, un cablu deteriorat sau o priză de perete desprinsă.

- Acest lucru poate provoca electrocutări sau incendii.

Nu trageți și nu îndoiiți excesiv cablul de alimentare.

Nu răsuciți și nu înnoțați cablul de alimentare.

Nu agățați cablul de alimentare de un obiect metalic, nu așezați un obiect greu peste acesta, nu introduceți cablul de alimentare printre obiecte și nu îl împingeți în spațiul din spatele aparatului.

- Acest lucru poate provoca electrocutări sau incendii.

Nu trageți de cablul de alimentare când deconectați ștecherul.

- Deconectați ștecherul cablului de alimentare ținând de ștecher.
- Nerespectarea acestei instrucțiuni poate duce la electrocutare sau la incendiu.



Informații privind siguranța

Acest aparat trebuie poziționat astfel încât ștecherul, robinetele de alimentare cu apă și conductele de scurgere să poată fi accesate cu ușurință.

Vă rugăm să aveți în vedere faptul că în urma reparației efectuate de către un furnizor de servicii neautorizat, reparației efectuate de dumneavoastră sau a oricărei intervenții non-profesionale asupra produsului, Samsung nu este responsabilă pentru nicio deteriorare a aparatului, orice vătămare sau orice altă problemă de siguranță a acestuia cauzată de orice încercare de reparare a dispozitivului care nu respectă cu atenție aceste instrucțiuni de reparație și întreținere. Orice deteriorare a produsului cauzată de încercarea de a repara produsul de către orice altă persoană decât un furnizor de servicii certificat Samsung, nu va fi acoperită de garanție.

Atenționări privind instalarea

ATENȚIE

Acest aparat trebuie poziționat astfel încât ștecherul cablului de alimentare să fie ușor de accesat.

- Nerespectarea acestei cerințe poate conduce la electrocutare sau incendiu din cauza pierderilor electrice.

Instalați aparatul pe o podea rezistentă, plană, care îi poate susține greutatea.

- Nerespectarea acestei cerințe poate conduce la vibrații anormale, deplasare, zgomote sau probleme cu aparatul.

Avertizări extrem de importante privind utilizarea

AVERTISMENT

Dacă echipamentul este inundat, opriți imediat alimentarea cu apă și curent electric și contactați cel mai apropiat centru de service.

- Nu atingeți ștecherul cablului de alimentare cu mâinile ude.
- Nerespectarea acestei instrucțiuni poate conduce la electrocutare.

Dacă aparatul generează un zgomot neobișnuit, un miros de ars sau fum, deconectați imediat cablul de alimentare și contactați cel mai apropiat centru de service.

- Nerespectarea acestei instrucțiuni poate duce la electrocutare sau la incendiu.

În cazul unor scurgeri de gaze (precum propan, gaz petrolier lichefiat etc.), aerisiți imediat, fără să atingeți ștecherul cablului de alimentare. Nu atingeți aparatul sau cablul de alimentare.

- Nu folosiți un ventilator.
- O scânteie poate provoca o explozie sau un incendiu.

Îndepărtați mânerul ușii mașinii de spălat înainte de a arunca aparatul.

- În cazul blocării în interiorul aparatului, copiii se pot sufoca.

Asigurați-vă că îndepărtați ambalajul (materialul spongios, polistirenul extrudat) de la baza mașinii de spălat înainte de utilizarea acesteia.

Nu spălați articole contaminate cu benzină, kerosen, benzen, diluant, alcool sau alte substanțe inflamabile sau explozibile.

- Acest lucru poate conduce la electrocutare, incendiu sau explozie.



Nu deschideți ușa mașinii de spălat cu forța în timpul funcționării acesteia (spălare la temperatură ridicată/uscare/centrifugare).

- Apa care se scurge din mașina de spălat poate cauza arsuri sau poate face podeaua alunecoasă. Aceasta poate conduce la vătămare.
- Deschiderea forțată a ușii poate conduce la deteriorarea aparatului sau la vătămare.

Nu atingeți ștecherul cablului de alimentare cu mâinile ude.

- Vă puteți electrocuta.

Nu opriți aparatul prin scoaterea din priză a cablului de alimentare în timpul funcționării.

- Reintroducerea cablului de alimentare în priză de perete poate provoca o scântie și poate conduce la electrocutare sau incendiu.

Nu lăsați copiii să intre în sau să se urce pe aparat.

- Aceasta poate conduce la electrocutare, arsuri sau vătămare.

Nu introduceți mâna sau un obiect metalic sub mașina de spălat în timpul funcționării.

- Aceasta poate conduce la vătămare.

Nu deconectați aparatul de la priză trăgând de cablul de alimentare. Apucați întotdeauna bine ștecherul și trageți-l din priză printr-o mișcare în linie dreaptă.

- Deteriorările cablului de alimentare pot duce la scurtcircuite, incendii și/sau electrocutări.

Nu încercați să reparați, să dezasamblați sau să modificați singur aparatul.

- Nu utilizați o altă siguranță (precum cupru, sârmă de oțel etc.) decât siguranța standard.
- Dacă trebuie să reparați sau să reinstalați aparatul, contactați cel mai apropiat centru de service.
- Nerespectarea acestei instrucțiuni poate conduce la electrocutare, la incendiu, la probleme cu aparatul sau la vătămare corporală.

În cazul în care furtunul de alimentare cu apă se desprinde de la robinetul de apă și inundă aparatul, deconectați cablul de alimentare.

- Nerespectarea acestei instrucțiuni poate duce la electrocutare sau la incendiu.

Deconectați cablul de alimentare când aparatul nu este utilizat pentru perioade îndelungate de timp sau în timpul unei furtuni cu tunete și fulgere.

- Nerespectarea acestei instrucțiuni poate duce la electrocutare sau la incendiu.

Dacă în aparat pătrund substanțe străine, scoateți cablul de alimentare din priză și contactați cel mai apropiat Serviciu de asistență pentru clienți Samsung.

- Acest lucru poate provoca electrocutări sau incendii.

Nu lăsați copiii (sau animalele de casă) să se joace în sau pe mașina de spălat. Ușa mașinii de spălat nu se deschide cu ușurință din interior, iar copiii se pot răni grav în cazul în care sunt blocați înăuntru.



Informații privind siguranța

Atenționări privind utilizarea

ATENȚIE

Când mașina de spălat este contaminată cu o substanță străină, precum detergent, murdărie, resturi alimentare etc., deconectați cablul de alimentare și curățați mașina de spălat o cârpă umedă și moale.

- Nerespectarea acestei instrucțiuni poate conduce la decolorare, deformare, deteriorare sau rugină.

Geamul din partea frontală se poate sparge în urma unui impact puternic. Fiți atenți la acesta când utilizați mașina de spălat.

- Dacă geamul se sparge, poate provoca vătămări.

Deschideți încet robinetul de apă după o perioadă lungă de neutilizare, după o avarie a alimentării cu apă sau la reconectarea furtunului de alimentare cu apă.

- Presiunea aerului din furtunul de alimentare cu apă sau din țeava de apă poate provoca deteriorarea unei piese din aparat sau scurgeri de apă.

Dacă are loc o eroare de scurgere în timpul funcționării, verificați dacă există o problemă de scurgere.

- Dacă mașina de spălat este utilizată în timp ce este inundată din cauza unei probleme de scurgere, există pericolul de electrocutare sau incendiu.

Introduceți complet rufele murdare în mașina de spălat, astfel încât acestea să nu se prindă în ușă.

- Dacă rufele se prind în ușă, acestea sau mașina de spălat se pot deteriora sau pot apărea scurgeri de apă.

Opriti alimentarea cu apă atunci când nu utilizați mașina de spălat.

- Asigurați-vă că șuruburile de pe conectorul furtunului de alimentare cu apă sunt strânse corespunzător.

Aveți grijă ca garnitura din cauciuc și sticla ușii frontale să nu fie contaminate cu o substanță străină (de exemplu, reziduuri, fibre, păr etc.).

- Dacă în ușă este prinsă o substanță străină sau ușa nu este închisă complet, pot apărea scurgeri de apă.

Deschideți robinetul de apă și verificați strângerea corespunzătoare a conectorului furtunului de alimentare cu apă înainte de utilizarea aparatului. Asigurați-vă, de asemenea, că nu există scurgeri de apă.

- Dacă șuruburile sau conectorul furtunului de alimentare cu apă sunt slăbite, pot apărea scurgeri de apă.

Aparatul pe care l-ați achiziționat este destinat exclusiv uzului casnic.

Utilizarea în scopuri profesionale se consideră o utilizare greșită a aparatului. În acest caz, aparatul nu va fi acoperit de garanția standard furnizată de Samsung, iar producătorul nu poate fi făcut răspunzător pentru funcționări necorespunzătoare sau pentru defecțiuni cauzate de o astfel de utilizare greșită.

Nu vă așezați pe aparat și nu plasați obiecte (precum rufe, lumânări aprinse, țigări aprinse, veselă, substanțe chimice, obiecte metalice etc.) pe aparat.

- În caz contrar, se poate ajunge la electrocutare, la incendiu, la probleme cu aparatul sau la vătămare corporală.

Nu pulverizați materiale volatile (ex. insecticid) pe suprafața aparatului.

- În afară de faptul că sunt nocive pentru sănătate, acestea pot provoca electrocutări, incendii sau probleme cu aparatul.



Nu așezați în apropierea mașinii de spălat obiecte care generează câmpuri electromagnetice.

- Aceasta poate conduce la vătămare din cauza funcționării necorespunzătoare.

Apa evacuată în timpul ciclului de uscare sau de spălare la temperatură ridicată este fierbinte. Nu atingeți apa.

- Vă puteți provoca arsuri sau leziuni.

Timpul de scurgere poate varia în funcție de temperatura apei. Dacă temperatura apei este prea mare, procesul de scurgere începe după răcirea apei.

Nu spălați, centrifugați sau uscați huse de scaun, covorașe sau articole impermeabile (*) dacă aparatul dumneavoastră nu are un ciclu special pentru spălarea acestora.

(*): Lenjerie de pat din lână, pelerine de ploaie, veste de pescuit, pantaloni de schi, saci de dormit, chiloței de suport pentru scutec, costume de baie și huse de mașină, motocicletă și bicicletă etc.

- Nu spălați covorașe groase sau dure, chiar dacă indicatorul mașinii de spălat se află la programul de îngrijire. Aceasta poate provoca rănire sau deteriorarea mașinii de spălat, pereților, podelei sau articolelor din cauza vibrațiilor anormale.
- Nu spălați pățuri sau preșuri cu întăritură de cauciuc. Întăritura de cauciuc se poate desprinde și se poate lipi de interiorul tamburului, cauzând defecțiuni, precum probleme de evacuare.

Nu folosiți mașina de spălat când sertarul pentru detergent este scos.

- Aceasta poate provoca electrocutare sau vătămare din cauza scurgerilor de apă.

Nu atingeți interiorul tamburului în timpul uscării sau imediat după aceea, deoarece este fierbinte.

- Există pericolul de arsuri.

Sticla ușii se înfierbântă în timpul spălării și uscării. Prin urmare, nu atingeți sticla ușii.

De asemenea, nu lăsați copiii să se joace în jurul mașinii de spălat sau nu-i lăsați să atingă sticla ușii.

- Există pericolul de arsuri.

Nu introduceți mâna în sertarul pentru detergent.

- Aceasta poate provoca vătămări, deoarece există pericolul prinderii mâinii în dispozitivul de introducere a detergentului.

Scoateți ghidajul pentru detergent lichid (numai pentru modelele aplicabile) atunci când folosiți detergent pudră.

- În caz contrar, se poate scurge apă prin partea din față a sertarului pentru detergent.

Nu introduceți niciun fel de obiect (cum ar fi pantofi, deșeuri alimentare, animale) în afară de rufe în mașina de spălat.

- Aceasta poate provoca deteriorarea mașinii de spălat sau rănirea gravă și decesul în cazul animalelor de casă din cauza vibrațiilor anormale.

Nu apăsați butoanele cu ajutorul unor obiecte ascuțite, cum ar fi ace, cuțite, unghii etc.

- Aceasta poate conduce la electrocutare sau la vătămare corporală.

Nu spălați rufe contaminate cu uleiuri, creme sau loțiuni care se găsesc de obicei în magazinele de îngrijire a pielii sau în clinicile de masaj.

- Aceasta poate provoca deformarea garniturii din cauciuc și determina scurgeri de apă.



Informații privind siguranța

Nu lăsați obiecte metalice, cum ar fi ace de siguranță, agrafe de păr sau înălțător în tambur perioade îndelungate de timp.

- Aceasta poate provoca ruginirea tamburului.
- Dacă începe să apară rugină pe suprafața tamburului, aplicați un agent de curățare (neutru) pe suprafață și utilizați un burete pentru a o îndepărta. Nu utilizați niciodată o perie de sârmă.

Nu utilizați detergenți pentru spălare chimică direct și nu spălați, clătiți sau centrifugați rufe contaminate cu detergent pentru spălare chimică.

- Aceasta poate provoca combustia spontană sau aprinderea din cauza căldurii generate de oxidarea uleiului.

Nu utilizați apa din dispozitivele de răcire/încălzire a apei.

- Aceasta poate provoca defecțiuni ale mașinii de spălat.

Nu utilizați săpun natural de mâini la mașina de spălat.

- Dacă acesta se întărește și se acumulează în mașina de spălat, pot rezulta probleme cu aparatul, decolorare, rugină sau mirosuri neplăcute.

Introduceți șosetele și sutienele în plasa de spălat și spălați-le împreună cu celelalte rufe.

Nu spălați rufe mari precum lenjeria de pat în plasa de spălat.

- Nerespectarea acestei instrucțiuni poate provoca răniri din cauza vibrațiilor anormale.

Nu utilizați detergent întărit.

- Dacă acesta se acumulează în mașina de spălat, poate provoca scurgeri de apă.

Asigurați-vă că buzunarele tuturor articolelor de îmbrăcăminte care urmează să fie spălate sunt goale.

- Obiectele dure sau ascuțite, cum ar fi monedele, acele de siguranță, cuietele, șuruburile sau pietrele pot provoca deteriorări grave ale aparatului.

Nu spălați haine cu cataramă, nasturi mari sau alte elemente metalice grele.

Sortați rufe în funcție de culoare pe baza rezistenței culorilor și selectați ciclul recomandat, temperatura apei și funcțiile suplimentare.

- Acest lucru poate provoca decolorarea sau deteriorarea materialului.

Aveți grijă să nu lăsați copiii să își prindă degetele în ușa atunci când o închideți.

- În caz contrar, există pericolul de rănire.

Pentru a evita apariția mirosurilor neplăcute și a mucegaiului, lăsați ușa deschisă după un ciclu de spălare, pentru a permite uscarea tamburului.

Pentru a evita acumularea de calcar, lăsați sertarul pentru detergent deschis după un ciclu de spălare și uscați-l pe interior.



Avertizări extrem de importante privind curățarea

⚠️ AVERTISMENT

Nu curățați aparatul pulverizând apă direct pe acesta.

Nu utilizați agenți de curățare acizici, foarte concentrați.

Nu folosiți benzen, diluant sau alcool pentru a curăța aparatul.

- Acest lucru poate conduce la decolorare, deformare, deteriorare, electrocutare sau incendiu.

Înainte de curățare sau de efectuarea operațiilor de întreținere, deconectați aparatul de la priza de perete.

- Nerespectarea acestei instrucțiuni poate duce la electrocutare sau la incendiu.

Instrucțiuni referitoare la marcajul DEEE



Cum se elimină corect acest produs (Deșeuri de echipamente electrice și electronice)

(Aplicabil în țări cu sisteme de colectare separate)

Acest simbol de pe produs, accesorii și documentație indică faptul că produsul și accesoriile sale electronice (încărcător, căști, cablu USB) nu trebuie eliminate împreună cu alte deșeuri menajere la finalul duratei lor de utilizare. Dat fiind că eliminarea necontrolată a deșeurilor poate dăuna mediului înconjurător sau sănătății umane, vă rugăm să separați aceste articole de alte tipuri de deșeuri și să le reciclați în mod responsabil, promovând astfel reutilizarea durabilă a resurselor materiale.

Utilizatorii casnici trebuie să-l contacteze pe distribuitorul care le-a vândut produsul sau să se intereseze la autoritățile locale unde și cum pot să ducă aceste articole pentru a fi reciclate în mod ecologic.

Utilizatorii comerciali trebuie să-și contacteze furnizorul și să consulte termenii și condițiile din contractul de achiziție. Acest produs și accesoriile sale electronice nu trebuie eliminate împreună cu alte deșeuri comerciale.

Pentru informații legate de angajamentele asumate de către Samsung în domeniul mediului înconjurător și pentru obligațiile legale ale produselor, de ex., REACH, WEEE sau Baterii, vizitați pagina noastră de sustenabilitate, disponibilă prin pagina www.samsung.com

Eliminarea la deșeuri a produsului în Franța



FR
Cet appareil
et ses accessoires
se recyclent

REPRISE
À LA LIVRAISON



OU

À DÉPOSER
EN MAGASIN



OU

À DÉPOSER
EN DÉCHÈTERIE



Points de collecte sur www.quefairedemesdechets.fr
Privilégiez la réparation ou le don de votre appareil !

FR

ÉLÉMENTS
D'EMBALLAGE
+ LIVRET
+ FEUILLE



Séparez les éléments avant de trier



Informații privind siguranța

Română

Ecodesign

Pentru instrucțiuni detaliate despre instalarea și curățarea mașinii de spălat, precum și despre proiectarea ecologică (conform (EU)2019/2023), accesați site-ul Samsung (<http://www.samsung.com>), Asistență > Pagina de start pentru Asistență, apoi introduceți numele modelului.



Instalare

Urmați cu atenție aceste instrucțiuni pentru a asigura instalarea corespunzătoare a mașinii de spălat și pentru a preveni accidentele în timpul spălatului.

Ce este inclus

Asigurați-vă că sunt incluse toate piesele în ambalajul produsului. Dacă aveți probleme cu mașina de spălat sau cu piesele, contactați un centru de clienți Samsung local sau distribuitorul.

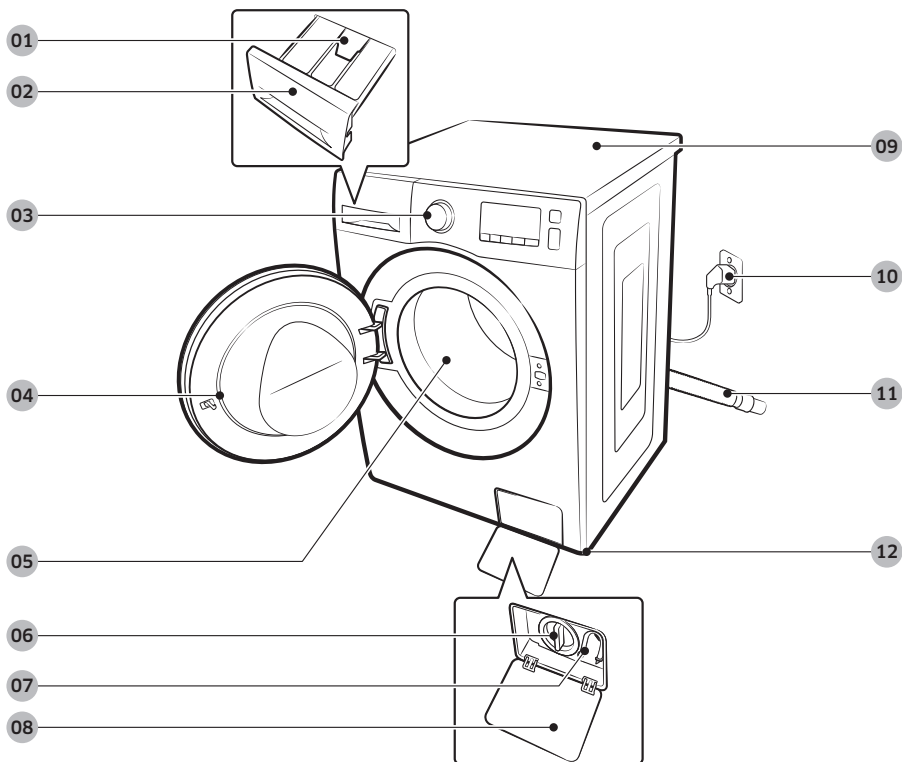

01 Mâner de eliberare

02 Sertar pentru detergent

03 Panou de control

04 Ușă

05 Tambur

06 Filtru de scame

07 Tub de golire de urgență

08 Ușiță filtru

09 Blat

10 Ștecher cablu de alimentare

11 Furtun de evacuare

12 Piciorușe de echilibrare

Instalare



Cheie fixă



Capace de șuruburi

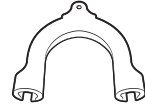

Ghidaj pentru furtun



Furtun de alimentare cu apă rece



Furtun de alimentare cu apă caldă

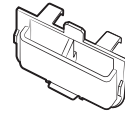

Ghidaj detergent lichid

NOTĂ

- Cheie fixă: Pentru îndepărtarea bolțurilor de transport și echilibrarea mașinii de spălat.
- Capace de șuruburi: Pentru acoperirea orificiilor după îndepărtarea bolțurilor de transport. Numărul de capace pentru orificiile șuruburilor (de la 3 la 6) depinde de model.
- Ghidaj pentru furtun: Pentru suspendarea furtunului de evacuare în țeava de scurgere sau în chiuvetă.
- Furtun de alimentare cu apă rece/caldă: Pentru alimentarea cu apă a mașinii de spălat. (Furtunul de alimentare cu apă caldă este disponibil doar pentru anumite modele.)
- Ghidaj detergent lichid: Introduceți-l în compartimentul de detergent pentru spălarea cu detergent lichid.

Accesorii (nu sunt furnizate)

- Kit de suprapunere: SKK-DF
 - Kitul de suprapunere este necesar pentru a stivui un uscător pe o mașină de spălat.

Cerințe de instalare

Alimentarea electrică și împământarea

- Utilizați un circuit separat destinat special pentru mașina de spălat.

Pentru a asigura o împământare corespunzătoare, mașina de spălat este prevăzută cu un cablu de alimentare cu ștecher cu trei pini, pentru utilizarea cu o priză instalată corect și cu împământare.

Consultați-vă cu un electrician calificat sau cu un tehnician de service dacă nu sunteți sigur în legătură cu împământarea.

Nu modificați ștecherul furnizat. Dacă acesta nu se potrivește cu priza, apelați la un electrician calificat, care să instaleze o priză corespunzătoare.

AVERTISMENT

- NU utilizați un cablu prelungitor.
- Utilizați numai cablul de alimentare furnizat împreună cu mașina de spălat.
- NU legați niciodată firul de împământare la conducte de plastic, țevi de gaz sau conducte de apă caldă.
- Conductorii de împământare conectați greșit pot provoca electrocutare.

Alimentarea cu apă

Presiunea corectă a apei pentru această mașină de spălat este între 50 kPa și 1000 kPa. Dacă presiunea apei este sub 50 kPa, este posibil ca supapa de alimentare cu apă să nu se închidă complet. Sau este posibil să dureze mai mult umplerea tamburului, ceea ce poate duce la oprirea mașinii de spălat. Robinetele de apă nu trebuie să se afle la o distanță mai mare de 120 cm de partea posterioară a mașinii de spălat, pentru ca furtunurile de alimentare furnizate să ajungă până la mașina de spălat.

Pentru a reduce riscul de scurgeri:

- Asigurați-vă că robinetele de apă sunt ușor accesibile.
- Închideți robinetele de apă când mașina de spălat nu este în uz.
- Verificați cu regularitate eventualele scurgeri la garniturile furtunului de admisie a apei.

ATENȚIE

Înainte de a utiliza mașina de spălat prima dată, verificați toate racordurile de la supapa pentru apă și robinete pentru a detecta eventualele scurgeri.

Evacuarea apei

Samsung recomandă o înălțime a conductei fixe de 60-90 cm. Furtunul de evacuare trebuie să fie conectat cu clema la conducta fixă, iar conducta fixă trebuie să acopere complet furtunul de evacuare.

Instalare

Amplasarea mașinii de spălat

Pentru performanțe optime, mașina de spălat trebuie să fie instalată pe o pardoseală solidă. Pardoselile din lemn pot necesita ranforsări pentru a minimiza vibrațiile și/sau încărcăturile neuniforme. Mochetele și suprafețele din gresie moale nu opun o rezistență adecvată la vibrații și pot provoca deplasarea ușoară a mașinii de spălat în timpul ciclului de centrifugare.

ATENȚIE

NU instalați mașina de spălat pe o platformă sau pe o structură cu susținere slabă.

Temperatura apei

Nu instalați mașina de spălat în zone în care apa poate îngheța, deoarece mașina de spălat reține întotdeauna o cantitate mică de apă în supape, în pompe și în furtunuri. Apa înghețată rămasă în piesele de racordare poate deteriora curelele, pompa și alte componente ale mașinii de spălat.

Instalarea în nișe sau în dulapuri

Distanțele minime pentru funcționare stabilă:

În lateral	25 mm
Sus	25 mm
Partea din spate	50 mm
În față	550 mm

În cazul în care mașina de spălat este instalată în același loc cu un uscător, partea frontală a nișei sau a dulapului trebuie să aibă un orificiu de aerisire neobstrucționat de cel puțin 550 mm. Instalată fără alt echipament, mașina de spălat nu necesită un orificiu special de aerisire.

Instalare pas cu pas

PASUL 1 Alegeți un loc de instalare

Cerințe privind locul de instalare:

- Suprafață tare și plană, fără mochete sau pardoseli care ar putea obstrucționa ventilarea
- Nu este expus direct la soare
- Dispune de spațiu suficient pentru ventilare și cablare
- Temperatura ambientală este întotdeauna mai mare decât punctul de îngheț (0 °C)
- Nu este expus la surse de căldură

PASUL 2 Îndepărtați bolțurile de transport

Îndepărtați ambalajele produsului și scoateți toate bolțurile de transport.

NOTĂ

Numărul de bolțuri de transport poate fi diferit, în funcție de model.

AVERTISMENT

- Ambalajele pot fi periculoase pentru copii. Nu lăsați ambalajele (pungi de plastic, polistiren etc.) la îndemâna copiilor.
- Pentru a evita să vă răniți, acoperiți orificiile cu capace după ce ați îndepărtat bolțurile de transport. Nu mutați mașina de spălat fără a monta în prealabil bolțurile de transport. Montați bolțurile de transport înainte de a muta mașina de spălat într-o altă locație. Păstrați bolțurile pentru transport într-un loc sigur pentru a le utiliza în viitor.

Instalare

Română

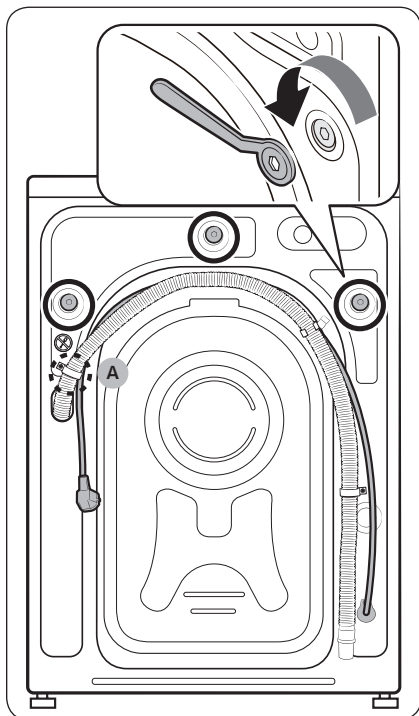

1. Localizați bolțurile de transport (marcate cu cercuri în figură) în partea din spate a mașinii de spălat.

⚠ ATENȚIE

Nu îndepărtați **șurubul (A)** care fixează clema furtunului.

2. Utilizând cheia fixă furnizată, slăbiți toate bolțurile de transport rotindu-le în sens antiorar.

📖 NOTĂ

Trebuie să păstrați bolțurile de transport pentru a le utiliza în viitor.

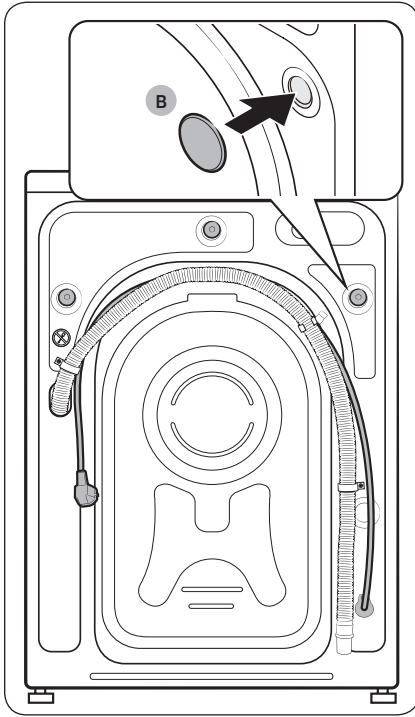

3. Introduceți **capacele de bolțuri (B)** în orificii (marcate cu cercuri în figură).

Instalare

PASUL 3 Reglați picioarele de echilibrare

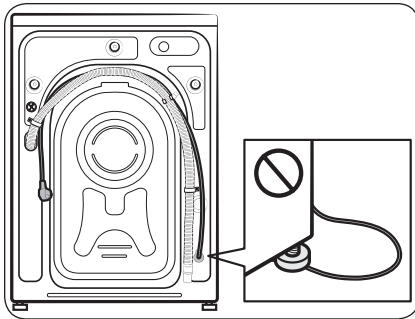
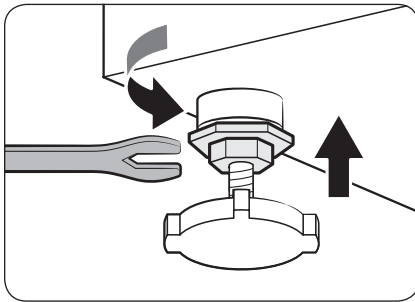
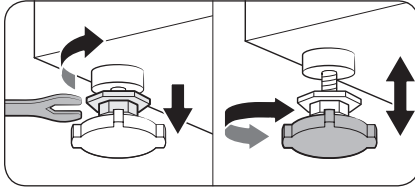

1. Împingeți ușor mașina de spălat în poziția dorită. Dacă forțați prea tare se pot deteriora picioarele de echilibrare.
2. Echilibrați mașina de spălat prin reglarea manuală a picioarelor de echilibrare.
3. Când finalizați echilibrarea, strângeți piulițele utilizând cheia.

⚠ ATENȚIE

Când instalați produsul, trebuie să vă asigurați că picioarele de echilibrare nu apasă pe cordul de alimentare cu energie electrică.

⚠ ATENȚIE

Asigurați-vă că picioarele de echilibrare sunt așezate pe suprafața podelei pentru a evita ca mașina de spălat să se deplaseze sau să producă zgomote din cauza vibrației. Apoi, verificați dacă mașina de spălat nu se clatină. Dacă mașina de spălat se clatină, strângeți piulițele.

PASUL 4 Conectați furtunul de alimentare cu apă

Furtunul de alimentare cu apă oferit poate fi diferit, în funcție de model. Urmați instrucțiunile în funcție de furtunul de alimentare cu apă oferit.

Conectarea la un robinet filetat

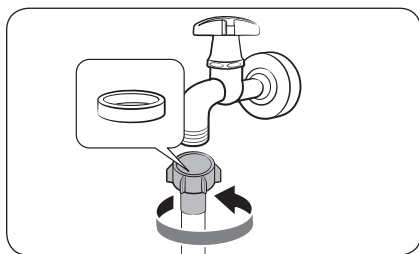

1. Conectați furtunul de alimentare cu apă la robinet și apoi rotiți în sens orar conectorul, după cum se arată.

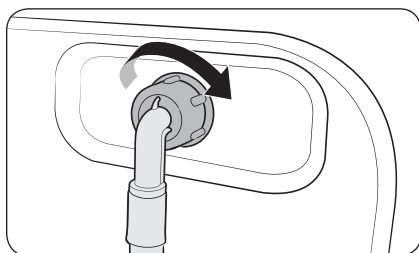

2. Racordați celălalt capăt al furtunului de alimentare cu apă la supapa de admisie a apei din partea din spate a mașinii de spălat. Rotiți furtunul în sens orar pentru a strânge.

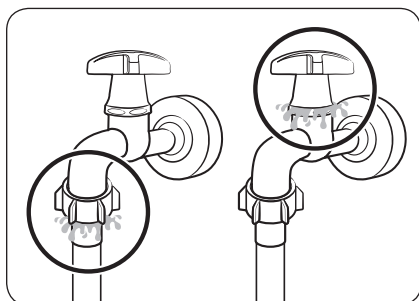

3. Deschideți robinetul și verificați dacă există scurgeri în jurul racordurilor. Dacă apar scurgeri de apă, repetați pașii de mai sus.

⚠ AVERTISMENT

Dacă apar scurgeri de apă, opriți funcționarea mașinii de spălat și deconectați-o de la sursa de alimentare electrică. Apoi, contactați un centru de service local Samsung, în cazul unei scurgeri de la furtunul de apă sau contactați un tehnician specializat în țevi, în cazul unei scurgeri de la robinetul de apă. În caz contrar, acest lucru poate provoca electrocutare.

Instalare

⚠ ATENȚIE

Nu întindeți forțat furtunul de alimentare cu apă. Dacă furtunul este prea scurt, înlocuiți-l cu unul mai lung, pentru presiune înaltă.

Conectarea la un robinet nefiletat

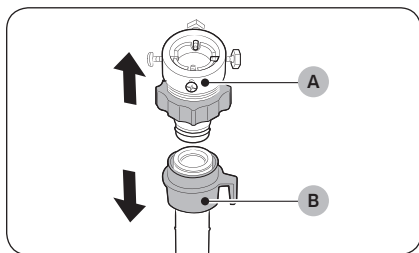

1. Îndepărtați adaptorul (A) de la furtunul de alimentare cu apă (B).

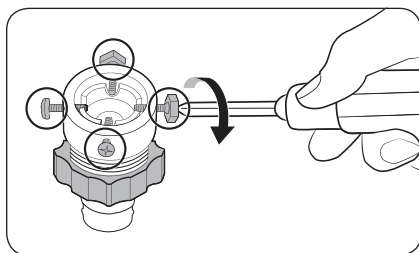

2. Utilizați o șurubelniță Phillips pentru a slăbi cele patru șuruburi de pe adaptor.

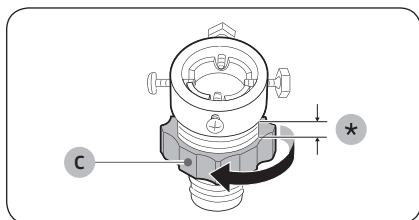

3. Țineți adaptorul și rotiți piesa (C) în direcția săgeții pentru a o slăbi cu 5 mm (*).

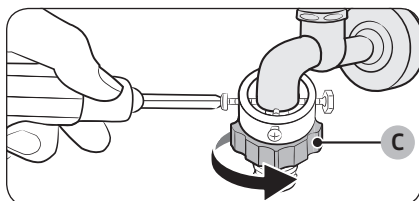

4. Introduceți adaptorul în robinet și apoi strângeți șuruburile în timp ce ridicați adaptorul.
5. Rotiți piesa (C) în direcția săgeții pentru a o strânge.

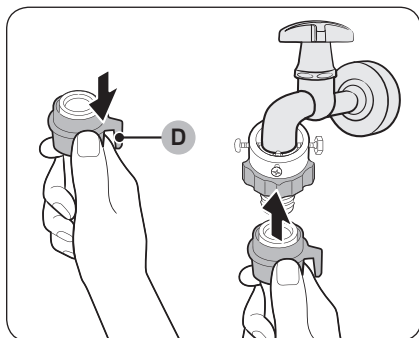

6. În timp ce trageți în jos de **piesa (D)** de pe furtunul de alimentare cu apă, conectați furtunul de alimentare cu apă la adaptor. Apoi, eliberați **piesa (D)**. Furtunul trebuie să facă un clic atunci când se potrivește în adaptor.

7. Pentru a finaliza conectarea furtunului de alimentare cu apă, consultați 2 și 3 din secțiunea „**Conectarea la un robinet filetat**”.

NOTĂ

- După ce racordați furtunul de alimentare cu apă la adaptor, asigurați-vă că este racordat corect trăgând de furtun în jos.
- Utilizați un tip de robinet obișnuit. În cazul în care robinetul are secțiune pătrată sau este prea mare, îndepărtați inelul distanțier înainte de a introduce robinetul în adaptor.

Pentru modelele cu admisie suplimentară pentru apă caldă:

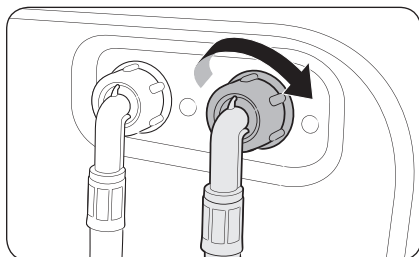

1. Racordați capătul roșu al furtunului de alimentare cu apă caldă la intrarea de alimentare cu apă caldă din partea din spate a mașinii.
2. Racordați celălalt capăt al furtunului de alimentare cu apă caldă la robinetul pentru apă caldă.

Instalare

Furtun Aqua (numai pentru modelele aplicabile)

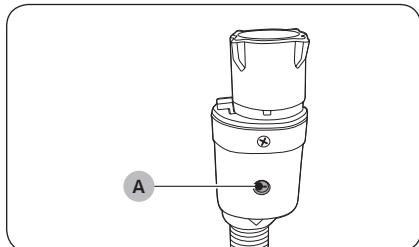

Furtunul „Aqua” avertizează utilizatorii în cazul în care există risc de scurgeri. Acesta detectează debitul apei și **indicatorul (A)** din centru devine roșu în caz de scurgere.

NOTĂ

Capătul furtunului anti-inundație Aqua trebuie montat la robinetul de apă, nu la mașina de spălat.

PASUL 5 Poziționați furtunul de evacuare

Furtunul de evacuare poate fi poziționat în trei moduri:

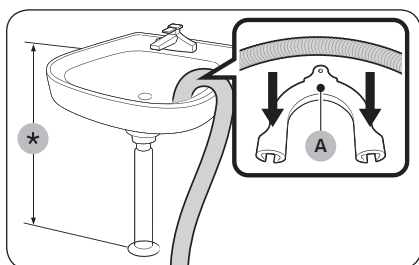

Peste marginea unei chiuvete

Furtunul de evacuare trebuie să se afle la o înălțime de 60-90 cm (*) față de podea. Pentru a menține capătul furtunului de evacuare îndoit, utilizați **ghidajul din plastic (A)** furnizat. Prindeți ghidajul pe perete utilizând un cârlig pentru a asigura evacuarea stabilă.

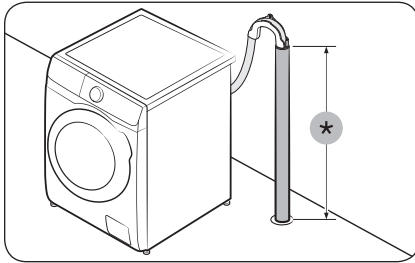

Într-o conductă de scurgere.

Înălțimea conductei de scurgere trebuie să fie între 60 și 90 cm (*). Este recomandat să utilizați o conductă verticală cu înălțime de 65 cm.

- Pentru a vă asigura că furtunul de evacuare rămâne pe poziție, utilizați ghidajul din plastic pentru furtun (consultați figura).
- Pentru a preveni scurgerea fluxului de apă în timpul evacuării, asigurați-vă că ați introdus furtunul de evacuare 15 cm în țeava de evacuare.
- Pentru a preveni deplasarea furtunului de evacuare, fixați ghidajul pentru furtun pe perete.

Cerințe privind conducta fixă:

- un diametru minim de 5 cm
- o capacitate minimă de transport de 60 litri pe minut



Instalare

Română

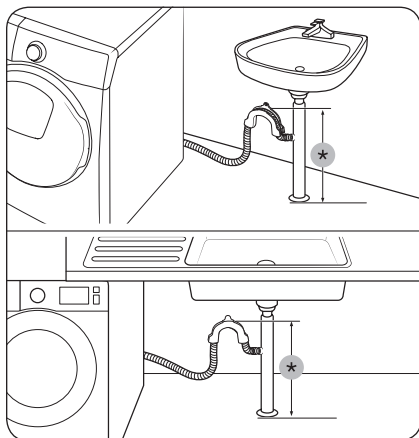

Într-o derivație a conductei de scurgere a chiuvetei

Conducta de scurgere a chiuvetei trebuie să fie deasupra sifonului chiuvetei, astfel încât capătul furtunului să se afle la cel puțin 60 cm de sol.

(*) : 60 cm

⚠ ATENȚIE

Îndepărtați capacul de pe derivația țevii de scurgere înainte de a racorda țeava de scurgere la acesta.

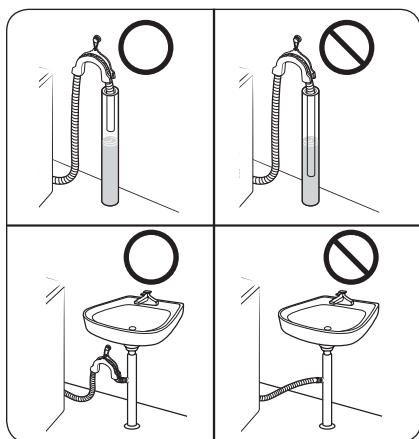

⚠ ATENȚIE

Nu așezați furtunul în locuri cu apă stătută sau într-un bazin cu apă. Apa se poate întoarce în mașina de spălat.



PASUL 6 Pornire

Conectați cablul de alimentare la o priză electrică de perete care este corect clasificată, cu împământare și protejată de o siguranță sau de un disjuncter. Apoi apăsați butonul **Alimentare** pentru a porni mașina de spălat.

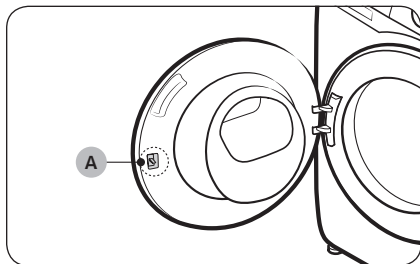

NOTĂ

Zăvorul ușii (mâner) (A) este proiectat din construcție pentru a fi ușor desprins, pentru a putea facilita introducerea zăvorului ușii în ușă.

NOTĂ

Dacă ușa este blocată în timpul instalării, conectați cablul de alimentare și porniți alimentarea. Ușa se va debloca.

Înainte de a începe



NOTĂ

Înainte de a spăla rufele pentru prima dată, trebuie să parcurgeți un ciclu complet de spălare fără articole în tambur.

Setări inițiale

Lansați modul Calibrare (recomandat)

Prin modul Calibrare, mașina de spălat detectează cu precizie greutatea rufelor. Înainte de a lansa modul Calibrare, verificați dacă tamburul este gol.

1. Opriți apoi porniți mașina de spălat.
2. Țineți apăsat simultan butoanele **Temperatură**  și **Întârziere finalizare**  timp de 3 secunde pentru a intra în modul Calibrare. Apare mesajul „Cb”.
3. Apăsați **Start/Pauză** pentru a începe ciclul de Calibrare.
4. Tamburul se va roti aproximativ 3 minute. (Direcția de rotație a tamburului poate să difere, în funcție de model.)
5. La finalizarea ciclului, pe afișaj apare „0” și mașina de spălat se oprește automat.
6. Mașina de spălat poate fi utilizată în acest moment.

Indicații pentru rufe

PASUL 1 Sortare

Sortați rufele după următoarele criterii:

- Eticheta cu indicații privind curățarea: Sortați rufele în categoriile: bumbac, fibre mixte, materiale sintetice, mătase, lână și viscoză.
- Culoare: Separați rufele albe de rufele colorate.
- Dimensiuni: Amestecarea articolelor de diferite dimensiuni în tambur îmbunătățește performanțele spălării.
- Sensibilitate: Spălați separat articolele delicate, cu ajutorul opțiunii Ușor de călcat pentru articole noi din lână pură, perdele și articole din mătase. Verificați etichetele de pe articole.

NOTĂ

Verificați eticheta de pe rufe și sortați-le în funcție de recomandările de pe aceasta înainte de a începe spălarea.

PASUL 2 Golirea buzunarelor

Goliți toate buzunarele articolelor vestimentare

- Obiectele de metal, precum monedele, acele și cataramele de pe haine pot deteriora celelalte articole puse la spălat, precum și tamburul.

Întoarceți articolele vestimentare cu butoanele și elementele de broderie la interior

- Dacă fermoarele pantalonilor sau ale jachetelor sunt deschise în timpul spălării, tamburul se poate deteriora. Fermoarele trebuie să fie închise și fixate cu o sfoară înainte de spălare.
- Îmbrăcămintea cu fire lungi se poate agăța de alte haine. Verificați dacă ați fixat firele înainte de a începe spălarea.

PASUL 3 Utilizarea unei plase pentru spălare

- Sutienele (care se pot spăla în apă) trebuie să fie introduse într-o plasă pentru spălare. Elementele de metal ale sutienelor se pot rupe și pot deteriora alte rufe.
- Rufe de măruntă, ușoare, cum ar fi șosetele, mănușile, ciorapii lungi și batistele, se pot prinde în jurul ușii. Introduceți-le într-o plasă fină de rufe.
- Nu spălați plasa de rufe singură, fără alte rufe. Aceasta poate cauza vibrații excesive, care pot deplasa mașina de spălat și cauza vătămări.

PASUL 4 Prespălare (dacă este necesar)

Selectați opțiunea Prespălare pentru ciclul selectat, dacă rufe sunt foarte murdare. Când selectați opțiunea Prespălare, asigurați-vă că ați pus detergent pudră în compartimentul principal de spălare.

PASUL 5 Determinarea capacității de încărcare

Nu supraîncărcați mașina de spălat. Supraîncărcarea poate duce la spălarea insuficientă a rufelor. Pentru capacitatea de încărcare în funcție de tipul de rufe, consultați pagina 40.

NOTĂ

Când spălați lenjerie de pat sau huse de pat, durata de spălare poate fi prelungită sau eficiența centrifugării poate fi diminuată. Pentru lenjerie de pat sau huse de pat, turația maximă recomandată a ciclului de centrifugare este de 800 rpm și capacitatea de încărcare este de 2,0 kg sau mai puțin.

ATENȚIE

Încărcătura dezechilibrată poate reduce eficiența centrifugării.

Înainte de a începe



PASUL 6 Utilizarea tipului corect de detergent

Tipul de detergent pe care trebuie să îl utilizați depinde de tipul țesăturii (bumbac, material sintetic, articole delicate, lână), culoare, temperatura de spălare și gradul de murdărire. Utilizați întotdeauna detergent „cu spumare redusă”, creat special pentru mașinile de spălat automate.

NOTĂ

- Respectați recomandările producătorului detergentului, care țin cont de greutatea rufelor, de gradul de murdărire și de duritatea apei din zona dumneavoastră. Dacă aveți dubii în legătură cu duritatea apei, contactați societatea locală de distribuție a apei.
- Nu utilizați detergent care tinde să se întărească sau să se solidifice. Acest detergent poate rămâne după ciclul de limpezire, blocând evacuarea apei.

ATENȚIE

Atunci când spălați lână utilizând ciclul  **WOOL (LÂNĂ)**, folosiți numai detergent lichid neutru. Detergentul pulbere poate rămâne pe rufe în timpul ciclului  **WOOL (LÂNĂ)** și le poate decolora.

Detergent de rufe tip capsule

Pentru a obține cele mai bune rezultate atunci când utilizați detergent de rufe tip capsule, urmați instrucțiunile de mai jos.

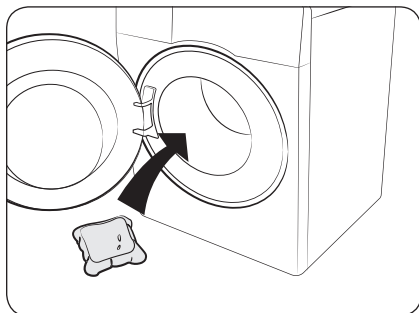

1. Așezați capsula pe fundul tamburului gol, spre partea din spate.

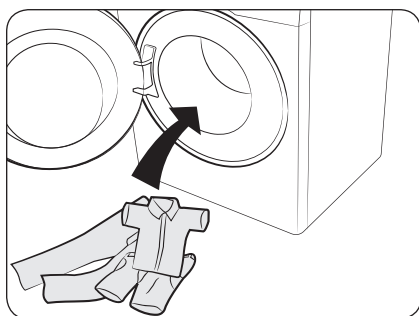

2. Așezați rufele în tambur peste capsulă.

⚠ ATENȚIE

Pentru ciclurile de spălare cu apă rece sau ciclurile de spălare mai scurte de o oră, se recomandă utilizarea unui detergent lichid. În caz contrar, capsula nu se va dizolva complet.



Înainte de a începe

Recomandare detergent

Recomandările se aplică pentru intervalele de temperatură indicate în graficul ciclului de spălare.

●	Recomandat	▲	Doar detergent lichid
-	Nerecomandat	△	Doar detergent pudră

Ciclu	Detergent			Temp. (°C)
	Universal	Articole delicate și din lână	Specialist	
ECO 40-60 (SPĂLARE ECOLOGICĂ LA 40-60)	●	-	-	40~60
COTTON (BUMBAC)	●	-	-	Rece~90
SYNTHETICS (MATERIALE SINTETICE)	●	-	-	Rece~60
HYGIENE STEAM (ABUR IGIENIZARE)	●	-	-	Rece~90
15' QUICK WASH (SPĂLARE RAPIDĂ 15 min.)	▲	-	-	Rece~40
MIXED LOAD (ÎNCĂRCARE MIXTĂ)	●	-	-	Rece~60
DELICATES (DELICATE)	-	▲	-	Rece~40
WOOL (LÂNĂ)	-	▲	-	Rece~40
INTENSE COLD (RECE INTENS)	●	-	-	Rece
COLOURS (COLORATE)	●	-	-	Rece~40
BEDDING (LENJERIE DE PAT)	●	-	-	Rece~40



Indicații privind sertarul pentru detergent

Mașina de spălat este prevăzută cu un dozator cu trei compartimente: compartimentul din stânga este pentru spălarea principală, cel din centru este pentru balsam, iar cel din dreapta este pentru prespălare.

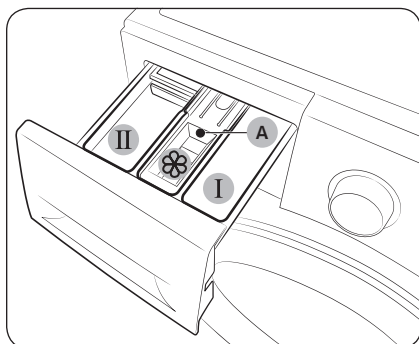

1. **I Compartiment pentru prespălare:** Puneți detergent pentru prespălare sau apret.
2. **II Compartiment pentru spălare principală:** Puneți detergent pentru spălarea principală, balsam, agenți de înmuiere, înălbitor și/sau produse pentru îndepărtarea petelor.
3. **☼ Compartiment pentru balsam:** Puneți aditivi, de exemplu balsam pentru rufe. Nu depășiți **linia de nivel maxim (A)**.

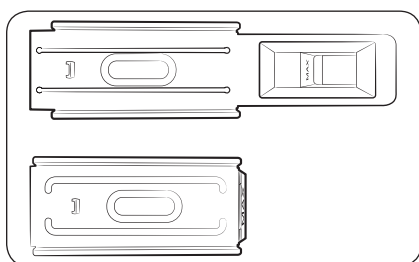

NOTĂ

Aspectul ghidului pentru balsam poate fi diferit, în funcție de model.

ATENȚIE

- Nu deschideți sertarul pentru detergent în timpul funcționării mașinii de spălat.
- Nu utilizați următoarele tipuri de detergent:
 - tablete sau capsule
 - sfere sau plase
- Pentru a preveni înfundarea compartimentului, agenții concentrați sau îmbogățiți (balsam sau detergent) trebuie să fie diluați cu apă.
- Atunci când se selectează Întârziere finalizare, nu aplicați detergent direct în cuvă. În caz contrar, rufe se pot decolora. Utilizați sertarul pentru detergent atunci când se selectează Întârziere finalizare.
- Nu utilizați agenți de curățare pentru curățarea tamburului. Reziduurile chimice din tambur deteriorează performanțele de spălare.
- Aveți grijă să nu stropiți cu balsam de rufe blatul sau panoul de control.

Înainte de a începe

Pentru a pune agenți de spălare în compartimentul pentru detergent

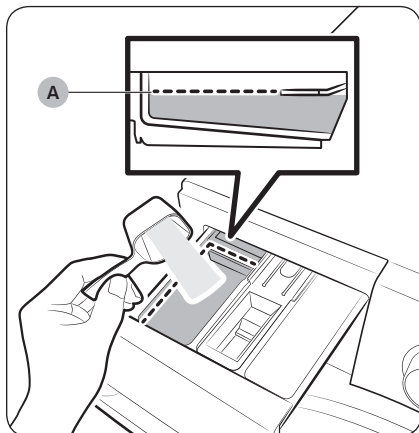

1. Trageți de compartimentul pentru detergent.
2. Introduceți detergent de rufe în **II compartimentul principal de spălare** conform instrucțiunilor sau recomandărilor producătorului. Pentru a utiliza detergent lichid, consultați pagina 37.
Nu depășiți **linia max (A)** când adăugați detergent.

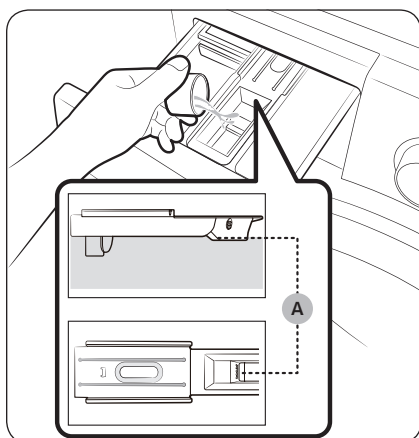

3. Introduceți balsam de rufe în **III compartimentul pentru balsam de rufe**. Nu depășiți **linia de nivel maxim (A)**.
Balsamul este vărsat în cuvă în timpul limpezirii finale.

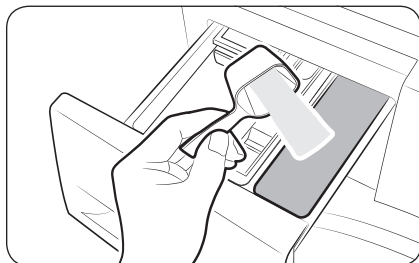

4. Dacă doriți să prespălați, adăugați detergent pentru prespălare în **I compartimentul pentru prespălare** conform instrucțiunilor sau recomandărilor producătorului.
5. Închideți compartimentul pentru detergent.

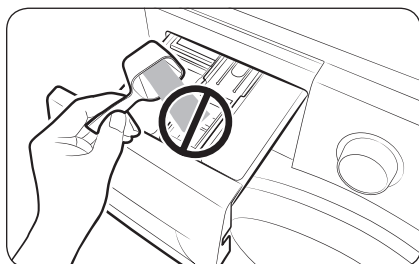

⚠ ATENȚIE

- Nu adăugați detergent pudră în ghidajul pentru detergent lichid.
- Balsamurile concentrate trebuie să fie diluate cu apă înainte de a fi puse în compartiment.
- Nu adăugați detergent pentru spălarea principală în **⊗ compartimentul pentru balsam**.

Pentru a utiliza detergent lichid (numai pentru modelele aplicabile)

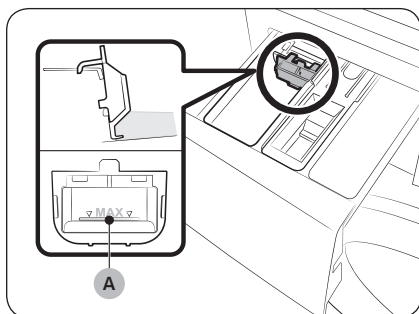

Introduceți mai întâi recipientul pentru detergent lichid furnizat în **II compartimentul pentru spălare principală**. Apoi puneți detergent lichid în recipient până în **linia de nivel maxim (A)**.

⚠ ATENȚIE

- Nu depășiți linia pentru nivelul maxim, care este marcată pe recipient.
- Scoateți recipientul pentru detergent lichid dacă utilizați detergent pulbere.

📖 NOTĂ

- Introduceți ghidajul pentru detergent lichid numai după ce ați scos sertarul de detergent din mașina de spălat apăsând pe **mânerul de eliberare (A)**.
- După o spălare, este posibil să rămână detergent lichid în sertarul pentru detergent.

Operațiuni

Panou de control

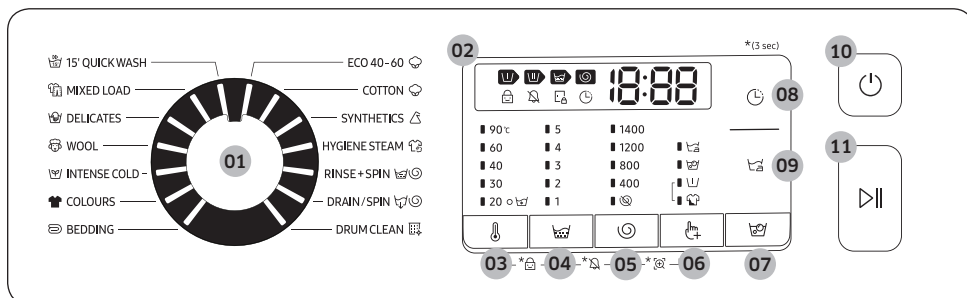

01 Selectorul de ciclu	Rotiți butonul pentru a alege un ciclu.
02 Afișare	Sunt afișate informații despre ciclul curent și timpul estimat rămas din ciclul de spălare sau un cod de informare, dacă apare o problemă. NOTĂ Timpul real de spălare poate diferi de timpul estimat afișat inițial pe panoul de control după selectarea ciclului.
03 Temperatură	Apăsați pentru a modifica temperatura apei pentru ciclul curent.
04 Clătire	Apăsați pentru a modifica numărul de limpeziri pentru ciclul curent. Puteți seta până la 5 operații de limpezire, în funcție de ciclu.
05 Centrifugare	Apăsați pentru a modifica viteza de centrifugare pentru ciclul curent. <ul style="list-style-type: none"> Oprire clătire (Fără indicator): Procesul de limpezire finală este suspendat, astfel încât rufe să rămână în apă. Pentru a le scoate, activați un proces de evacuare a apei sau de centrifugare. <ul style="list-style-type: none"> Pentru a utiliza opțiunea Oprire clătire, apăsați în mod repetat Centrifugare până când toți indicatorii opțiunii Centrifugare se opresc. Fără centrifugare: Tamburul nu centrifughează după procesul de evacuare finală. <ul style="list-style-type: none"> Pentru a utiliza opțiunea Fără centrifugare, apăsați în mod repetat Centrifugare până când indicatorul opțiunii se pornește.
06 Opțiuni	Apăsați pentru a selecta o opțiune dintre Intensiv, Prespălare și Clătire+. Apăsați din nou pentru a anula selecția.
07 Înmuiere bule	Apăsați pentru a activa/dezactiva funcția Înmuiere bule. Această funcție ajută la îndepărtarea multor pete persistente.

08 Întârziere finalizare 🕒	Întârziere finalizare vă permite să setați ora de finalizare a ciclului curent. În funcție de setările dvs., momentul începerii ciclului este stabilit de sistemul intern al mașinii. De exemplu, această setare este utilă pentru a programa mașina să încheie spălarea la ora la care vă întoarceți de la serviciu. <ul style="list-style-type: none"> • Apăsați pentru a alege o unitate prestată de ore.
09 Ușor de călcat 🧺	Apăsați pentru a vă pregăti rufele pentru a putea fi călcate ușor, prin reducerea șifonării în timpul ciclului de centrifugare. <ul style="list-style-type: none"> • Funcția Ușor de călcat este disponibilă numai pentru următoarele cicluri de spălare: ECO 40-60 (SPĂLARE ECOLOGICĂ LA 40-60), COTTON (BUMBAC), SYNTHETICS (MATERIALE SINTETICE), HYGIENE STEAM (ABUR IGIENIZARE), MIXED LOAD (ÎNCĂRCARE MIXTĂ), INTENSE COLD (RECE INTENS), COLOURS (COLORATE), BEDDING (LENJERIE DE PAT)
10 Alimentare	Apăsați pentru a porni/a opri mașina de spălat.
11 Start/Pauză	Apăsați pentru a porni sau a opri operațiunea.

*(3 sec): Mențineți apăsat 3 secunde.

Pași simpli pentru pornire

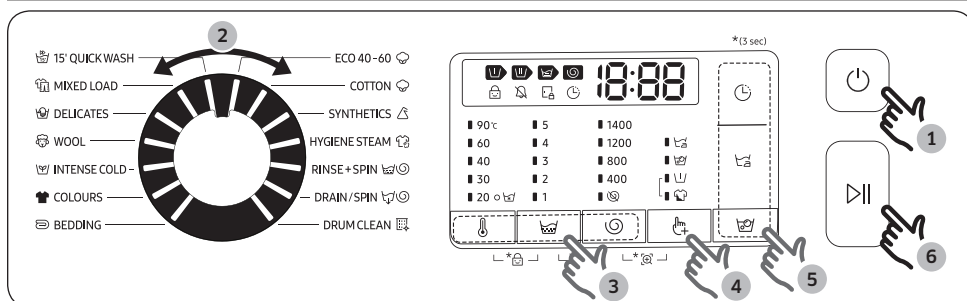

1. Apăsați butonul de **Alimentare** pentru a porni mașina de spălat.
2. Rotiți **Selector de ciclu** pentru a selecta un ciclu.
3. Modificați setările ciclului (**Temperatură** 🌡️, **Clătire** 🧺 și **Centrifugare** 🌀), după cum este cazul.
4. Pentru a adăuga o opțiune, apăsați **Opțiuni** 🧺. Utilizați din nou butonul pentru a alege elementul dorit.
5. Mașina oferă butoane cu acces facil pentru **Înmuierare bule** 🧺, **Întârziere finalizare** 🕒 și **Ușor de călcat** 🧺 pentru confortul dvs. Dacă doriți să utilizați una dintre aceste opțiuni, apăsați butonul corespunzător.
6. Apăsați **Start/Pauză**.







Operațiuni









Pentru a schimba ciclul în timpul funcționării

1. Apăsăți **Start/Pauză** pentru a opri operațiunea.
2. Selectați alt ciclu.
3. Apăsăți din nou butonul **Start/Pauză** pentru a începe ciclul nou.

Informații generale despre cicluri

Cicluri standard

Ciclu	Descriere	Încărcare maximă (kg)		
		9 kg	8 kg	7 kg
 ECO 40-60 (SPĂLARE ECOLOGICĂ LA 40-60)	<ul style="list-style-type: none"> • Pentru curățarea articolelor din bumbac cu grad normal de murdărire și care se spală la 40 °C sau 60 °C, împreună, în același ciclu. Acest ciclu este folosit pentru a evalua conformitatea cu legislația UE Ecodesign. • Acest ciclu este setat ca implicit. 	max.	max.	max.
 COTTON (BUMBAC)	<ul style="list-style-type: none"> • Pentru articole din bumbac, lenjerie de pat, fețe de masă, lenjerie de corp, prosoape și cămăși. Durata spălării și numărul de cicluri de limpezire se reglează automat, în funcție de încărcătură. • Pentru curățarea articolelor din bumbac cu un grad de murdărie redus la temperatura nominală de 20 °C. 	max.	max.	max.
 SYNTHETICS (MATERIALE SINTETICE)	<ul style="list-style-type: none"> • Pentru țesături din poliester (diolen, trevira), poliamidă (perlon, nailon) sau materiale similare. 	4	4	4
 HYGIENE STEAM (ABUR IGIENIZARE)	<ul style="list-style-type: none"> • Țesăturile din bumbac și pânză, care au fost în contact direct cu pielea, de exemplu lenjeria intimă. • Pentru rezultate optime de igienă, selectați o temperatură de 60 °C sau mai mare. • Ciclurile cu aburi ajută la eliminarea alergiilor și a bacteriilor (sterilizare). 	4	4	4
 RINSE+SPIN (CLĂTIRE + CENTRIFUGARE)	<ul style="list-style-type: none"> • Este prevăzută o limpezire suplimentară după aplicarea balsamului pe rufe. 	max.	max.	max.
 DRAIN/SPIN (EVACUARE/ CENTRIFUGARE)	<ul style="list-style-type: none"> • Pentru scurgerea apei în interiorul tamburului și rularea unui proces suplimentar de centrifugare pentru a elimina eficient umezeala din rufe. 	max.	max.	max.



Ciclu	Descriere	Încărcare maximă (kg)		
		9 kg	8 kg	7 kg
 DRUM CLEAN (CURĂȚARE TAMBUR)	<ul style="list-style-type: none"> • Curăță tamburul îndepărtând impuritățile și bacteriile. • Realizați la fiecare 40 de spălări fără detergent sau înălbitor. Mesajul de notificare apare după fiecare 40 de spălări. • Asigurați-vă că tamburul este gol. • Nu utilizați agenți de curățare pentru curățarea tamburului. 	-	-	-
 15' QUICK WASH (SPĂLARE RAPIDĂ 15 min.)	<ul style="list-style-type: none"> • Pentru articole care nu sunt foarte murdare, care cântăresc sub 2,0 kg și pe care doriți să le spălați rapid. • Utilizați o cantitate mai mică de 20 de g de detergent. Utilizarea unei cantități de detergent mai mare de 20 de g poate lăsa urme de detergent. • Pentru detergent lichid, utilizați maxim 20 ml de detergent lichid. 	2	2	2
 MIXED LOAD (ÎNCĂRCARE MIXTĂ)	<ul style="list-style-type: none"> • Pentru încărcături mixte constând din bumbac și materiale sintetice. 	4	4	4
 DELICATES (DELICATE)	<ul style="list-style-type: none"> • Pentru materiale diafane, sutiene, lenjerie (mătase) și alte materiale care se spală numai de mână. • Pentru performanțe optime, folosiți detergent lichid. 	2	2	2
 WOOL (LÂNĂ)	<ul style="list-style-type: none"> • Numai pentru lână lavabilă în mașina de spălat. • Ciclul WOOL (LÂNĂ) pulsează lent și înmoaie rufele pentru a proteja fibrele de lână să nu intre la apă și să nu se deformeze. • Este recomandat un detergent neutru. 	2	2	2
 INTENSE COLD (RECE INTENS)	<ul style="list-style-type: none"> • Ciclul ecobubble (bule eco) la temperatură scăzută contribuie la reducerea consumului de energie. 	4	4	4
 COLOURS (COLORATE)	<ul style="list-style-type: none"> • Cu limpeziri suplimentare și centrifugare redusă pentru a asigura spălare delicată și limpezire completă. 	4	4	4
 BEDDING (LENJERIE DE PAT)	<ul style="list-style-type: none"> • Pentru cuverturi de pat, cearcefuri, garnituri de pat etc. • Pentru cele mai bune rezultate, spălați doar 1 tip de lenjerie de pat. 	2	2	2

Operațiuni

NOTĂ



- Încărcarea mașinii de spălat casnice sau a uscătorului de rufe casnic până la capacitatea indicată de producător pentru programele respective va însemna reducerea consumului de energie electrică și apă.
- Zgomotul și umezeala remanentă sunt influențate de viteza de rotație: cu cât este mai mare viteza de rotație în faza de centrifugare, cu atât va fi mai mare zgomotul și mai mică umezeala remanentă.
- Cele mai eficiente cicluri în ceea ce privește consumul de energie electrică sunt în general acelea cu temperaturi joase și o durată mai mare.

Opțiuni

Opțiune		Descriere
	Prespălare	• Acesta adaugă un ciclu de spălare preliminară înainte de ciclul principal de spălare.
	Intensiv	• Pentru rufe extrem de murdare. Timpul de funcționare pentru fiecare ciclu este mai lung decât cel normal.

Întârziere finalizare

Puteți seta mașina de spălat să încheie automat procesul de spălare mai târziu, alegând un interval de întârziere cuprins între 1 și 19 de ore (în trepte de 1 oră). Ora afișată indică ora la care se va încheia ciclul de spălare.

1. Selectați un ciclu. Apoi modificați setările ciclului, dacă este necesar.
2. Apăsăți **Întârziere finalizare**  în mod repetat până când se setează ora dorită pentru finalizare.
3. Apăsăți **Start/Pauză**.
Indicatorul corespunzător se aprinde cu ceasul pornit.
4. Pentru a anula **Întârziere finalizare** , reporniți mașina de spălat apăsând butonul **Alimentare**.

Situație reală





Doriți să finalizați un ciclu de două ore peste 3 ore, începând din acest moment. Pentru aceasta, adăugați opțiunea Întârziere finalizare la ciclul curent, setând 3 ore, și apăsați butonul **Start/Pauză** la ora 2:00 p.m. Ce se întâmplă în acest caz? Mașina de spălat începe să funcționeze la ora 3:00 p.m. și se oprește la ora 5:00 p.m. Mai jos este prezentată cronologia acestei situații.



Setări

Blocare pentru copii

Pentru a preveni accidentarea copiilor, Blocare pentru copii blochează toate butoanele cu excepția butonului **Alimentare**.



- Pentru a seta funcția Blocare pentru copii, țineți apăsată simultan butoanele **Temperatură**  și **Clătire**  timp de 3 secunde.
- Pentru a dezactiva funcția Blocare pentru copii, țineți apăsată simultan butoanele **Temperatură**  și **Clătire**  timp de 3 secunde.

NOTĂ

- În starea Blocare pentru copii, trebuie mai întâi să eliberați funcția Blocare pentru copii dacă doriți să adăugați detergent sau rufe.
- Setarea dvs. se va menține chiar și după repornirea mașinii.

Alarmă oprită

Puteți activa sau dezactiva melodia finalizării ciclului. Dar celelalte sunete rămân active.

- Pentru a dezactiva sunetul alarmei, țineți apăsată simultan butoanele **Clătire**  și **Centrifugare**  timp de 3 secunde.
- Pentru a reactiva alarma, țineți-le apăsată din nou timp de 3 secunde.



Întreținere



Mențineți mașina de spălat curată pentru a preveni scăderea performanțelor și pentru a menține durata de viață a aparatului.

Curățare tambur

Utilizați acest ciclu în mod regulat pentru a curăța tamburul și pentru a îndepărta bacteriile din interior. Acest ciclu încălzește apa între 60 °C și 70 °C și îndepărtează murdăria acumulată în garnitura de cauciuc a ușii.

1. Apăsăți butonul de **Alimentare** pentru a porni mașina de spălat.
2. Rotiți **Selectorul de cicluri** pentru a selecta  **DRUM CLEAN (CURĂȚARE TAMBUR)**.
3. Țineți apăsați butonul **Start/Pauză**.

NOTĂ



- Temperatura apei pentru  **DRUM CLEAN (CURĂȚARE TAMBUR)** este setată la 70 °C și nu se poate modifica.
- Se recomandă pornirea ciclului  **DRUM CLEAN (CURĂȚARE TAMBUR)** o dată la 40 de spălări.
- Pentru a preveni depunerile de calcar, adăugați cantitatea corespunzătoare de detergent, în funcție de duritatea apei din zona dvs. sau adăugați dedurizator împreună cu detergentul.

Semnal de avertizare CURĂȚARE TAMBUR

În funcție de model, semnalul de avertizare  **DRUM CLEAN (CURĂȚARE TAMBUR)** este fie o pictogramă, fie un LED.

Pentru pictograme, pictograma luminează pe panoul de control.

Pentru LED-uri, LED-ul luminează lângă  **DRUM CLEAN (CURĂȚARE TAMBUR)** sau în zona de opțiuni a panoului de control.



- Semnalul de avertizare  **DRUM CLEAN (CURĂȚARE TAMBUR)** luminează intermitent pe panoul de control o dată la 40 de spălări. Se recomandă utilizarea opțiunii  **DRUM CLEAN (CURĂȚARE TAMBUR)** în mod regulat.
- Când vedeți pentru prima dată acest semnal de avertizare luminând intermitent, îl puteți ignora de 6 ori consecutiv. De la a 7-a spălare, mementoul nu mai apare. Totuși, apare din nou la a 40-a spălare.
- Chiar și după finalizarea ultimului proces, rămâne mesajul „0”.
- Puteți înregistra funcționarea ciclului  **DRUM CLEAN (CURĂȚARE TAMBUR)** prin apăsarea butonului **Alimentare**. Acesta nu oprește sau dezactivează mașina dar afișează numărul de operații al ciclului.
- Chiar dacă „0” nu dispăre, mașina funcționează normal.
- Se recomandă efectuarea acestui ciclu regulat, în scopuri de igienă.



Smart Check

Pentru a activa această funcție, trebuie să descărcați mai întâi aplicația Samsung Smart Washer din Play Store sau Apple Store și să o instalați pe un dispozitiv prevăzut cu cameră.

Funcția Smart Check a fost optimizată pentru seriile Galaxy și iPhone (numai pentru modelele aplicabile).

1. Când mașina de spălat detectează o problemă ce trebuie verificată, un cod de informare apare pe afișaj. Pentru a accesa modul Smart Check țineți apăsată simultan butoanele **Opțiuni**  și **Întârziere finalizare**  timp de 3 secunde.
2. Mașina de spălat începe procedura de autodiagnosticare și afișează un cod de informare, dacă se detectează o problemă.
3. Rulați aplicația Samsung Smart Washer pe dispozitivul dvs. mobil și atingeți Smart Check.
4. Așezați dispozitivul mobil aproape de panoul de afișare al mașinii de spălat, astfel încât camera smartphone-ului și mașina de spălat să fie față în față. Apoi, codul de informare va fi recunoscut în mod automat de aplicație.
5. Când codul de informare este recunoscut corect, aplicația furnizează informații detaliate referitoare la problemă, cu posibile soluții.

NOTĂ

- Denumirea funcției, Smart Check, poate fi diferită în funcție de limbă.
- Dacă se reflectă lumină pe afișajul mașinii de spălat, este posibil ca aplicația să nu recunoască codul de informare.
- Dacă aplicația nu recunoaște în mod consecvent codul Smart Check, introduceți manual codul de informare pe ecranul aplicației.

Întreținere

Evacuare de urgență

În cazul unei avarii electrice, evacuați apa din tambur înainte de a scoate rufele.

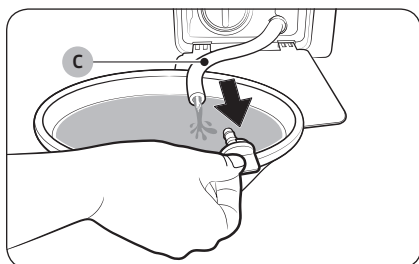
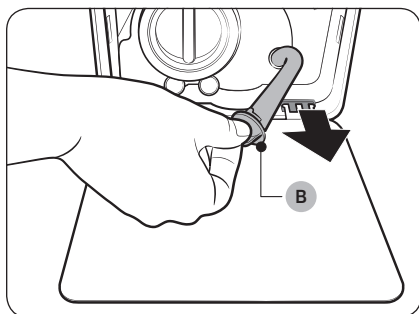
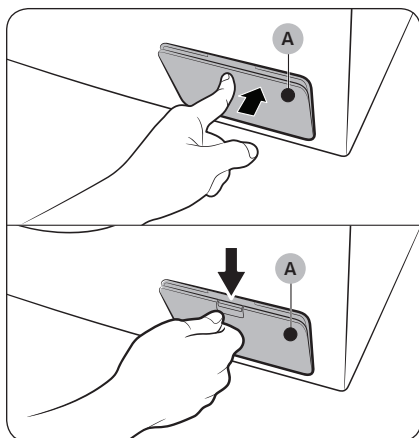

1. Deconectați cablul de alimentare al mașinii de spălat de la priză.
2. Deschideți **ușița filtrului (A)**.
 - TIP1: Apăsați ușor partea superioară a **ușiței filtrului (A)** pentru a o deschide.
 - TIP 2: Apăsați zăvorul **ușiței filtrului (A)** pentru a o deschide.
3. Așezați un recipient mare și gol în jurul ușiței și întindeți tubul de evacuare de urgență către recipient ținând de **capacul tubului (B)**.

4. Deschideți capacul tubului și lăsați apa din **tubul de evacuare de urgență (C)** să curgă în recipient.
5. La sfârșit, închideți capacul tubului și reintroduceți tubul. Apoi, închideți ușița filtrului.

NOTĂ

Utilizați un recipient mare, deoarece apa din tambur poate fi mai multă decât vă așteptați.

Curățarea

Suprafața mașinii de spălat

Utilizați o cârpă moale împreună cu un detergent de uz casnic neabraziv. Nu pulverizați apă pe mașina de spălat.

Filtrul sită

Curățați filtrul sită al furtunului de alimentare cu apă o dată sau de două ori pe an.

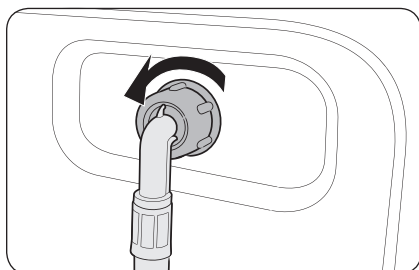

1. Opriți mașina de spălat și decuplați cablul de alimentare.
2. Închideți robinetul de apă.
3. Slăbiți și debransați furtunul din partea din spate a mașinii de spălat. Acoperiți furtunul cu o cârpă pentru a preveni țâșnirea apei.

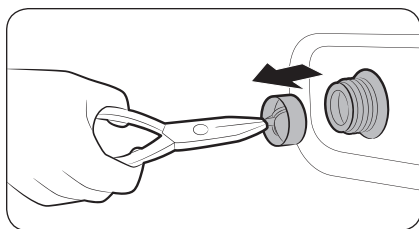

4. Utilizați un patent pentru a scoate filtrul sită din orificiul supapei de intrare.
5. Scufundați bine în apă filtrul sită, astfel încât să se înmoaie și conectorul cu filet.
6. Uscați complet filtrul sită la umbră.
7. Reintroduceți filtrul sită în supapa alimentare și racordați din nou furtunul de alimentare cu apă la supapă.
8. Deschideți robinetul de apă.

NOTĂ

Dacă filtrul sită este înfundat, pe ecran apare codul de informare „4C”.

Întreținere

Filtru de scame

Curățați filtrul de scame de două ori pe lună pentru a preveni înfundarea. Dacă filtrul de scame se înfundă, se poate reduce efectul de bule.

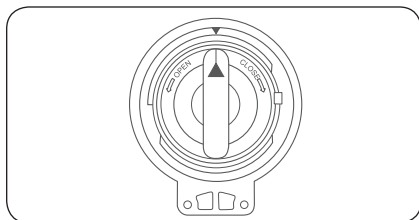
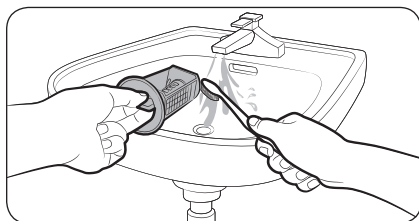
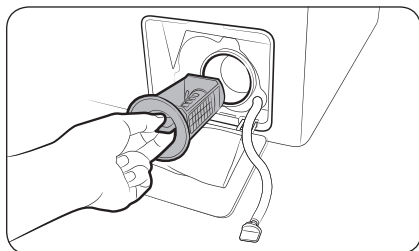

1. Opriți mașina de spălat și decuplați cablul de alimentare.
2. Evacuați apa rămasă în interiorul tamburului. Consultați secțiunea „**Evacuare de urgență**”.
3. Deschideți **ușița filtrului**.
 - TIP 1: Apăsați ușor partea superioară a **ușiței filtrului** pentru a o deschide.
 - TIP 2: Împingeți în jos zăvorul **ușiței filtrului** pentru a o deschide.
4. Rotiți capacul filtrului de scame la stânga și evacuați apa rămasă.
5. Curățați filtrul de scame cu perie moale. Asigurați-vă că rotorul pompei de golire din spatele filtrului nu este înfundat.
6. Reintroduceți filtrul de scame și rotiți capacul filtrului către dreapta.

NOTĂ

- Anumite filtre de scame sunt prevăzute cu un capac de siguranță conceput să prevină accidentarea copiilor. Pentru a deschide capacul de siguranță al filtrului, apăsați-l și rotiți-l în sens antiorar. Arcul capacului de siguranță ajută la deschiderea acestuia.
- Pentru a închide capacul de siguranță al filtrului pompei, rotiți-l în sens orar. Arcul zornăie, ceea ce este normal.

NOTĂ

Dacă filtrul de scame este înfundat, pe ecran apare codul de informare „5C”.

ATENȚIE

- Asigurați-vă că capacul filtrului este închis corect după curățarea filtrului. În caz contrar, acest lucru poate provoca scurgeri.
- Asigurați-vă că filtrul este introdus corect după curățare. În caz contrar, acest lucru poate provoca avarii sau scurgeri.

Sertar pentru detergent

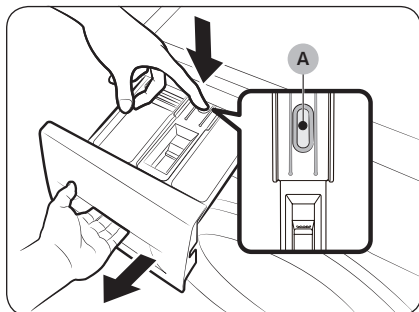

1. În timp ce apăsați **mânerul de eliberare (A)** de pe interiorul sertarului, trageți de sertar pentru a-l deschide.
2. Scoateți mânerul de eliberare și ghidajul pentru detergent lichid din sertar.

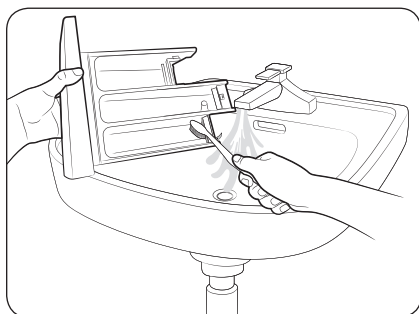

3. Curățați componentele sertarului sub jet de apă folosind o perie moale.

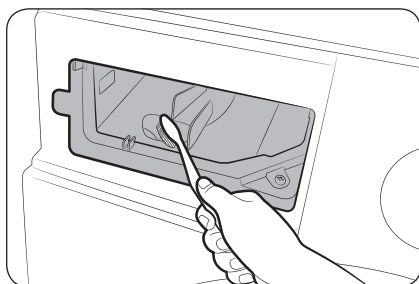

4. Curățați locașul sertarului cu o periuță pentru sticle pentru a elimina resturile de detergent și depunerile de calcar.
5. Reintroduceți mânerul de eliberare și ghidajul pentru detergent lichid în sertar.
6. Împingeți sertarul pentru a-l închide.

NOTĂ

Pentru a îndepărta detergentul rămas, efectuați un ciclu  **RINSE+SPIN (CLĂTIRE + CENTRIFUGARE)** cu tamburul gol.



Întreținere

Recuperarea după îngheț

Mașina de spălat poate îngheța când temperatura scade sub 0 °C.

1. Opriți mașina de spălat și decuplați cablul de alimentare.
2. Turnați apă caldă pe robinet pentru a slăbi furtunul de alimentare cu apă.
3. Deconectați furtunul de alimentare cu apă și înmuiați-l în apă caldă.
4. Turnați apă caldă în tambur și lăsați-o timp de 10 minute.
5. Conectați din nou furtunul de alimentare cu apă la robinet.

NOTĂ

Dacă mașina de spălat tot nu funcționează normal, repetați pașii de mai sus până când funcționează normal.

Pregătirea pentru perioade lungi de neutilizare

Evitați situația în care nu utilizați mașina de spălat perioade îndelungate. În acest caz, evacuați apa din mașina de spălat și decuplați cablul de alimentare.

1. Rotiți **selectorul de cicluri** pentru a selecta ciclul  **RINSE+SPIN (CLĂTIRE + CENTRIFUGARE)**.
2. Goliți tamburul și apăsați **Start/Pauză**.
3. Când ciclul se încheie, închideți robinetul de apă și debransați furtunul de alimentare cu apă.
4. Opriți mașina de spălat și decuplați cablul de alimentare.
5. Deschideți ușa pentru a lăsa aerul să circule prin tambur.



Depanare

Aspecte de verificat

Dacă observați că mașina de spălat are o problemă, consultați mai întâi tabelul de mai jos și încercați să aplicați sugestiile.

Problemă	Acțiune
Nu pornește.	<ul style="list-style-type: none">• Asigurați-vă că mașina de spălat este conectată la alimentarea cu energie electrică.• Asigurați-vă că ușa este închisă corect.• Asigurați-vă că robinetele de apă sunt deschise.• Asigurați-vă că apăsați sau atingeți Start/Pauză pentru a porni mașina de spălat.• Asigurați-vă că nu ați activat Blocare pentru copii .• Înainte ca mașina de spălat să înceapă să se umple, va emite o serie de zgomote asemănătoare unor clicuri, pentru a verifica blocarea ușii și a efectua o evacuare rapidă.• Verificați siguranța sau resetați întrerupătorul.
Alimentarea cu apă este insuficientă sau nu are loc.	<ul style="list-style-type: none">• Deschideți complet robinetul de apă.• Asigurați-vă că ușa este închisă corect.• Asigurați-vă că furtunul de alimentare cu apă nu este înghețat.• Asigurați-vă că furtunul de alimentare cu apă nu este răsucit sau înfundat.• Asigurați-vă că presiunea apei este suficientă.
După un ciclu, în sertarul pentru detergent rămâne detergent.	<ul style="list-style-type: none">• Asigurați-vă că mașina de spălat funcționează, iar presiunea apei este suficientă.• Asigurați-vă că detergentul este introdus în centrul sertarului pentru detergent.• Verificați capacul compartimentului pentru agent de clătire și asigurați-vă că este introdus corect.• Dacă utilizați detergent granule, asigurați-vă că selectorul de detergent este în poziția de sus.• Îndepărtați capacul compartimentului pentru agent de clătire și curățați sertarul pentru detergent.
Vibrații excesive sau face zgomot.	<ul style="list-style-type: none">• Asigurați-vă că mașina de spălat este instalată pe o pardoseală orizontală și solidă care nu este alunecoasă. Dacă pardoseala nu este orizontală, utilizați piciorușele de reglare a orizontalității pentru a ajusta înălțimea mașinii de spălat.• Asigurați-vă că bolțurile pentru transport au fost îndepărtate.• Asigurați-vă că mașina de spălat nu atinge niciun alt obiect.• Asigurați-vă că încărcătura de rufe este echilibrată.• Motorul poate genera zgomote în timpul funcționării normale.• Salopetele sau hainele cu ornamente metalice pot cauza producerea de zgomote în timp ce sunt spălate. Acest lucru este normal.• Obiectele metalice, cum sunt monedele, pot cauza zgomote. După spălare, îndepărtați aceste obiecte din tambur sau din carcasa filtrului.

Depanare

Problemă	Acțiune
Nu stoarce și/sau nu centrifughează.	<ul style="list-style-type: none"> Asigurați-vă că furtunul de evacuare este drept pe tot traseul până la sistemul de evacuare. Dacă observați o limitare a evacuării, solicitați service. Asigurați-vă că filtrul de scame nu este înfundat. Închideți ușa și apăsați sau atingeți Start/Pauză. Pentru siguranța dvs., mașina de spălat nu agită sau centrifughează decât dacă ușa este închisă. Asigurați-vă că furtunul de evacuare nu este înghețat sau obturat. Asigurați-vă că furtunul de evacuare este conectat la un sistem de evacuare care nu este înfundat. Dacă mașina de spălat nu este alimentată cu energie electrică suficientă, temporar mașina de spălat nu va stoarce sau centrifuga. Imediat ce mașina de spălat va fi alimentată din nou cu suficientă energie electrică, ea va funcționa normal. <p>Centrifugarea nu are loc.</p> <ul style="list-style-type: none"> Asigurați-vă că rufe sunt distribuite uniform. Asigurați-vă că mașina de spălat se află pe o suprafață orizontală, stabilă. Redistribuiți încărcătura. Dacă trebuie spălat un singur obiect de îmbrăcăminte, de exemplu un halat de baie sau o pereche de jeans, rezultatul centrifugării finale ar putea fi nesatisfăcător, iar pe afișaj veți vedea mesajul de solicitare a verificării „Ub”.
Ușa nu se deschide.	<ul style="list-style-type: none"> Apăsați sau atingeți Start/Pauză pentru a opri mașina de spălat. Poate dura câteva momente până când mecanismul de blocare este decuplat. Ușa nu se va deschide decât la 3 minute după ce mașina de spălat s-a oprit sau după ce alimentarea cu energie electrică a fost oprită. Asigurați-vă că toată apa din tambur este evacuată. Este posibil ca ușa să nu se deschidă, dacă în tambur rămâne apă. Goliți tamburul și deschideți ușa manual. Asigurați-vă că indicatorul de blocare a ușii este stins. Indicatorul luminos pentru blocarea ușii se stinge după de mașina de spălat a realizat stoarcerea.
Spumă în exces.	<ul style="list-style-type: none"> Asigurați-vă că utilizați tipurile de detergent recomandate, după cum este cazul. Utilizați detergent de eficiență maximă, pentru a evita producerea de spumă în exces. Reduceți cantitatea de detergent în caz de apă nedură, încărcături mici sau încărcături de rufe puțin murdare. Nu se recomandă detergentii care nu au eficiență maximă.
Nu se poate aplica detergent suplimentar.	<ul style="list-style-type: none"> Asigurați-vă că nu rămân detergent și balsam în cantități peste limită.

Problemă	Acțiune
Se oprește.	<ul style="list-style-type: none"> • Conectați cablul de alimentare cu energie electrică la o priză electrică funcțională. • Verificați siguranța sau resetați întrerupătorul. • Închideți ușa și apăsați butonul Start/Pauză pentru a porni mașina de spălat. Pentru siguranța dvs., mașina de spălat nu agită sau centrifughează decât dacă ușa este închisă. • Înainte ca mașina de spălat să înceapă să se umple, va emite o serie de zgomote asemănătoare unor clicuri, pentru a verifica blocarea ușii și a efectua o evacuare rapidă. • Este posibil ca ciclul să aibă o pauză sau o perioadă de înmuiere. Așteptați puțin și mașina de spălat poate porni. • Asigurați-vă că filtrul sită al furtunului de alimentare cu apă de la robinete nu este înfundat. Curățați filtrul sită periodic. • Dacă mașina de spălat nu este alimentată cu energie electrică suficientă, temporar mașina de spălat nu va storce sau centrifuga. Imediat ce mașina de spălat va fi alimentată din nou cu suficientă energie electrică, ea va funcționa normal.
Se umple cu apă la temperatură incorectă.	<ul style="list-style-type: none"> • Deschideți la maximum ambele robinete. • Asigurați-vă că selectarea temperaturii este corectă. • Asigurați-vă că furtunurile sunt conectate la robinetele corecte. Conducte de apă goale. • Asigurați-vă că sistemul de încălzit apa este setat să furnizeze apă caldă de minim 49 °C (120 °F) de la robinet. De asemenea, verificați capacitatea sistemului de încălzit apa și viteza de restabilire. • Deconectați furtunurile și curățați filtrul sită. Filtrul sită poate fi obturat. • Când mașina de spălat se umple, este posibil ca temperatura apei să se schimbe în timp ce funcția de control automat al temperaturii verifică temperatura apei de admisie. Acest lucru este normal. • În timp ce mașina de spălat se umple, este posibil să observați că prin dozator trece doar apă caldă și/sau doar apă rece când sunt selectate temperaturi reci sau calde. Acest lucru face parte din funcționarea normală a caracteristicii de control automat al temperaturii în timp ce mașina de spălat stabilește temperatura apei.
Încărcătura este udă la finalul unui ciclu.	<ul style="list-style-type: none"> • Utilizați viteza de centrifugare High (Mare) sau Extra High (Foarte mare). • Utilizați detergent de eficiență maximă, pentru a diminua producerea de spumă în exces. • Încărcătura este prea mică. Încărcăturile mici (unul sau două articole) se pot distribui inegal și nu vor fi centrifugate complet. • Asigurați-vă că furtunul de evacuare nu este îndoit sau obturat.

Depanare

Problemă	Acțiune
Prezintă scurgeri de apă.	<ul style="list-style-type: none">Asigurați-vă că ușa este închisă corect.Asigurați-vă că toate conexiunile furtunurilor sunt etanșe.Verificați capătul furtunului de evacuare și asigurați-vă că este introdus corect și bine fixat la sistemul de evacuare.Evitați supraîncărcarea.Utilizați detergent de eficiență maximă, pentru a evita producerea de spumă în exces.
Emană mirosuri.	<ul style="list-style-type: none">Spuma în exces se acumulează în spațiile înguste și poate genera mirosuri neplăcute.Rulați cicluri de curățare pentru curățarea periodică.Curățați garnitura de etanșare a ușii (diafragma).Uscați interiorul mașinii de spălat după finalizarea unui ciclu.
Nu se văd bule (numai în cazul modelelor cu bule).	<ul style="list-style-type: none">Supraîncărcarea poate face ca bulele să nu fie vizibile.Este posibil ca rufe extrem de murdare să nu genereze bule.
Creșterea duratei de spălare	<ul style="list-style-type: none">Timpul real de spălare poate diferi de timpul estimat afișat inițial pe panoul de control după selectarea ciclului.

- Dacă problema persistă, vă rugăm să contactați centrul de service. Numărul de telefon al centrului de service este afișat pe eticheta atașată de produs.
- Samsung nu răspunde pentru nicio deteriorare a produsului, nicio vătămare sau orice altă problemă legată de siguranța produsului cauzată de o reparație care nu respectă instrucțiunile din aceste ghiduri de reparații. De asemenea, garanția nu va acoperi nicio deteriorare a produsului în urma unei încercări de reparare a produsului (de către orice altă persoană în afară de un furnizor de servicii certificat de către Samsung).

Codurile de informare

Dacă mașina de spălat nu funcționează, pe afișaj pot apărea coduri de informare. Consultați tabelul de mai jos și încercați sugestiile.

Cod	Acțiune
4C	<p>Alimentarea cu apă nu are loc.</p> <ul style="list-style-type: none"> Asigurați-vă că robinetele de apă sunt deschise. Asigurați-vă că furtunurile de apă nu sunt obturate. Asigurați-vă că robinetele de apă nu sunt înghețate. Asigurați-vă că mașina de spălat funcționează cu apă la presiune suficientă. Asigurați-vă că robinetul de apă rece și robinetul de apă caldă sunt conectate corect. Curățați filtrul sită, deoarece poate fi obturat. Atunci când apare mesajul „4C”, mașina evacuează apa timp de 3 minute. Între timp, butonul de alimentare va fi dezactivat.
4C2	<ul style="list-style-type: none"> Asigurați-vă că furtunul de alimentare cu apă rece este ferm conectat la robinetul de apă rece. Dacă este conectat la robinetul de apă caldă, este posibil ca la anumite cicluri rufe să fie deformate.
5C	<p>Apa nu este evacuată.</p> <ul style="list-style-type: none"> Asigurați-vă că furtunul de evacuare nu este înghețat sau obturat. Asigurați-vă că furtunul de evacuare este poziționat corect, în funcție de tipul conexiunii. Curățați filtrul de scame, deoarece poate fi obturat. Asigurați-vă că furtunul de evacuare este drept pe tot traseul până la sistemul de evacuare. În cazul în care codul de informații nu dispăre, contactați un centru de servicii pentru clienți.
dC	<p>Operarea mașinii de spălat cu ușa deschisă.</p> <ul style="list-style-type: none"> Asigurați-vă că ușa este închisă corect. Asigurați-vă că nu există rufe prinse în ușă.
OC	<p>Există un debit de apă excesiv.</p> <ul style="list-style-type: none"> Reporniți după centrifugare. În cazul în care codul de informații nu dispăre de pe afișaj, contactați un centru de servicii Samsung din zona dvs.
LC, LC1	<p>Verificați furtunul de evacuare.</p> <ul style="list-style-type: none"> Asigurați-vă că capătul furtunului de evacuare nu este amplasat pe podea. Asigurați-vă că furtunul de evacuare nu este obturat. În cazul în care codul de informații nu dispăre, contactați un centru de servicii pentru clienți.

Depanare

Cod	Acțiune
3C	<p>Verificați dacă motorul funcționează.</p> <ul style="list-style-type: none"> • Încercați să reporniți ciclul. • În cazul în care codul de informații nu dispăre, contactați un centru de servicii pentru clienți.
UC	<p>Sistemul electronic de comandă trebuie verificat.</p> <ul style="list-style-type: none"> • Verificați dacă alimentarea cu energie electrică decurge corect. • În cazul în care codul de informații nu dispăre, contactați un centru de servicii pentru clienți.
	<p>S-a detectat o tensiune joasă.</p> <ul style="list-style-type: none"> • Verificați dacă cablul de alimentare este conectat. • În cazul în care codul de informații nu dispăre, contactați un centru de servicii pentru clienți.
HC	<p>Verificare de încălzire la temperatură ridicată.</p> <ul style="list-style-type: none"> • În cazul în care codul de informații nu dispăre, contactați un centru de servicii pentru clienți.
1C	<p>Senzorul de nivel de apă nu funcționează corect.</p> <ul style="list-style-type: none"> • Încercați să opriți și să reporniți ciclul. • În cazul în care codul de informații nu dispăre, contactați un centru de servicii pentru clienți.
AC	<p>Verificați comunicarea dintre placa PBA principală și cea secundară.</p> <ul style="list-style-type: none"> • Încercați să opriți și să reporniți ciclul. • În cazul în care codul de informații nu dispăre, contactați un centru de servicii pentru clienți.
0	<p>Mașina nu se oprește automat după ultimul proces de centrifugare și mesajul „0” se menține.</p> <ul style="list-style-type: none"> • Mașina funcționează normal fără efectuarea ciclului DRUM CLEAN (CURĂȚARE TAMBUR). Cu toate acestea, se recomandă efectuarea acestui ciclul, în scopuri de igienă.
Ub	<p>Centrifugarea nu are loc.</p> <ul style="list-style-type: none"> • Asigurați-vă că rufe sunt distribuite uniform. • Asigurați-vă că mașina de spălat se află pe o suprafață orizontală, stabilă. • Redistribuiți încărcătura. Dacă trebuie spălat un singur obiect de îmbrăcăminte, de exemplu un halat de baie sau o pereche de jeans, rezultatul centrifugării finale ar putea fi nesatisfăcător, iar pe afișaj veți vedea mesajul de solicitare a verificării „Ub”.

În cazul în care orice cod de informații continuă să apară pe afișaj, contactați un centru de servicii Samsung din zona dvs.

Specificații tehnice

Diagramă cu instrucțiuni privind îngrijirea materialelor textile

Următoarele simboluri furnizează indicații privind îngrijirea articolelor de îmbrăcăminte. Etichetele de îngrijire de pe articolele de îmbrăcăminte includ simboluri pentru spălare, înălbire, uscare și călcare sau curățare chimică, dacă este cazul. Utilizarea simbolurilor asigură o îngrijire unitară, indiferent de producătorul articolelor de îmbrăcăminte din țară sau din import.

Respectați indicațiile etichetelor de îngrijire, pentru a maximiza durata de viață a articolelor și pentru a reduce problemele de spălare.

Spălare

	Spălare normală la 95 °C.
	Spălare normală la 60 °C.
	Spălare ușoară la 60 °C.
	Spălare normală la 40 °C.
	Spălare ușoară la 40 °C.
	Spălare foarte ușoară la 40 °C.
	Spălare normală la 30 °C.
	Spălare ușoară la 30 °C.
	Spălare foarte ușoară la 30 °C.
	Spălare manuală.
	Nu se spală.

NOTĂ

Numeralele din tamburul mașinii de spălat indică temperaturile maxime de spălare în grade Celsius, care nu trebuie depășite.

Înălbire

	Este permis orice înălbitor.
	Este permis doar înălbitor cu oxigen.
	Nu folosiți înălbitor.

Uscare





	Uscare prin centrifugare / temperatură normală / temperatură maximă de evacuare 80 °C.
	Uscare prin centrifugare / temperatură redusă / temperatură maximă de evacuare 60 °C.
	Nu se usucă prin centrifugare
	Puneți la uscat pe sfoară.
	Puneți la uscat pe sfoară, fără a storce.
	Întindeți la uscat pe o suprafață plană.
	Întindeți la uscat pe o suprafață plană, fără a storce.
	Puneți la uscat pe sfoară, la umbră.
	Puneți la uscat pe sfoară, la umbră, fără a storce.
	Întindeți la uscat pe o suprafață plană la umbră.
	Întindeți la uscat pe o suprafață plană la umbră, fără a storce.

NOTĂ

- Punctele indică nivelul de uscare al uscătorului.
- Liniile indică tipul și locul uscării.

Specificații tehnice









Călcare

	Se calcă la o temperatură maximă a tălpii fierului de călcat de 200 °C.
	Se calcă la o temperatură maximă a tălpii fierului de călcat de 150 °C.
	Se calcă la o temperatură maximă a tălpii fierului de călcat de 110 °C. Atenție când folosiți fier de călcat cu aburi (călcați fără aburi).
	Nu se calcă.

NOTĂ

Punctele indică intervalele de temperatură pentru călcare (regulator, abur, fiare de călcat de voiaj și stații de călcat).

Îngrijire profesională

	Curățare uscată profesională în percloretilenă și/sau hidrocarburi (benzine grele) cu proces normal.
	Curățare uscată profesională cu percloretilenă și/sau hidrocarburi (benzine grele) cu proces delicat.
	Curățare uscată profesională cu hidrocarburi (benzine grele) cu proces normal.
	Curățare uscată profesională cu hidrocarburi (benzine grele) cu proces delicat.
	Nu se curăță uscat.
	Curățare profesională cu apă.
	Curățare profesională ușoară cu apă.
	Curățare profesională extrem de ușoară cu apă.



Nu se curăță cu apă.

NOTĂ

- Literele din interiorul cercului indică solvenții (P, F) folosiți la curățarea uscată sau curățarea cu apă (W).
- În general, linia de sub simbol indică un tratament mai ușor (de pildă un ciclu delicat de spălare pentru articolele ușor de întreținut). Linia dublă indică nivelurile de îngrijire impuse cu un tratament extrem de delicat.

Protejarea mediului

- Acest aparat este produs din materiale reciclabile. Dacă decideți să casați acest aparat, vă rugăm să respectați reglementările locale de eliminare a deșeurilor. Tăiați cablul de alimentare, astfel încât aparatul să nu mai poată fi conectat la o sursă de alimentare cu energie electrică. Demontați ușa, pentru ca animalele și copiii mici să nu poată fi prinși în interiorul aparatului.
- Nu depășiți cantitățile de detergent recomandate în instrucțiunile producătorului acestuia.
- Utilizați produse pentru îndepărtarea petelor și înălbitori înainte de ciclul de spălare doar când este strict necesar.
- Economisiți apă și energie electrică realizând spălări numai cu mașina complet încărcată (cantitatea exactă depinde de programul utilizat).

Garanția pentru piesele de schimb

Garantăm că următoarele piese de schimb vor fi disponibile la centrele de reparații profesionale și utilizatorii finali pentru o perioadă de minim 10 ani de la data punerii pe piață a ultimului model.

- Ușile, balamalele și garniturile de uși, alte garnituri, sistemul de blocare a ușii și elementele periferice din plastic, cum ar fi dozatoarele de detergent.
- Piesele menționate pot fi cumpărate de pe site-ul web de mai jos.
 - <http://www.samsung.com/support>

Specificații tehnice

Fișă de specificații

„*“ Asteriscul (asteriscurile) reprezintă modele variate și pot fi diferite (0-9) sau (A-Z).

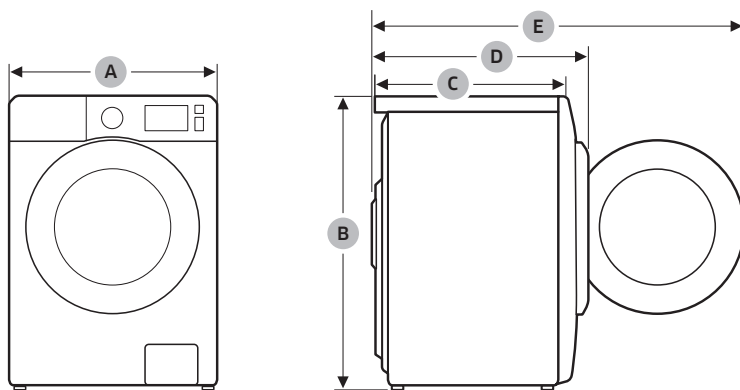

Tip		mașină de spălat cu încărcare frontală	
Denumire model		WW9*TA*4***(*)	
Dimensiuni	A (Lățime)	600 mm	
	B (Înălțime)	850 mm	
	C (Adâncime)	550 mm	
	D	635 mm	
	E	1072 mm	
Presiunea apei		50-1000 kPa	
Greutate netă		67,0 kg (WW**T*8***(*), WW**T*5***(*), WW**T*3***(*)) 65,0 kg (WW**T*0***(*))	
Capacitate de încărcare maximă	Spălare și centrifugare	9,0 kg	
Consum de energie	Spălare și încălzire	220-240 V c.a./50 Hz	1900-2300 W
Rotații la centrifugare		1400 RPM	

Tip			mașină de spălat cu încărcare frontală	
Denumire model			WW8*TA*4***(*)	WW8*TA*2***(*)
Dimensiuni	A (Lățime)		600 mm	
	B (Înălțime)		850 mm	
	C (Adâncime)		550 mm	
	D		635 mm	
	E		1072 mm	
Presiunea apei			50-1000 kPa	
Greutate netă			67,0 kg (WW**T*8***(*), WW**T*5***(*), WW**T*3***(*)) 65,0 kg (WW**T*0***(*))	
Capacitate de încărcare maximă		Spălare și centrifugare	8,0 kg	
Consum de energie	Spălare și încălzire	220-240 V c.a./50 Hz	1900-2300 W	
Rotații la centrifugare			1400 RPM	1200 RPM

Tip			mașină de spălat cu încărcare frontală	
Denumire model			WW7*TA*4***(*)	WW7*TA*2***(*)
Dimensiuni	A (Lățime)		600 mm	
	B (Înălțime)		850 mm	
	C (Adâncime)		550 mm	
	D		635 mm	
	E		1072 mm	
Presiunea apei			50-1000 kPa	
Greutate netă			67,0 kg (WW**T*8***(*), WW**T*5***(*), WW**T*3***(*)) 65,0 kg (WW**T*0***(*))	
Capacitate de încărcare maximă		Spălare și centrifugare	7,0 kg	
Consum de energie	Spălare și încălzire	220-240 V c.a./50 Hz	1900-2300 W	
Rotații la centrifugare			1400 RPM	1200 RPM

Specificații tehnice

NOTĂ

- Designul și specificațiile se pot schimba fără notificare prealabilă, din motive de îmbunătățire a calității.
- Dimensiunile indicate aici pot fi ușor diferite de cele reale, în funcție de metoda de măsurare.

Informații EPREL

Pentru a accesa informațiile referitoare la etichetarea energetică a acestui produs în Registrul european al produselor pentru etichetare energetică (European Product Registry for Energy Labelling - EPREL), accesați https://eprel.ec.europa.eu/qr/*****, unde ***** este numărul de înregistrare EPREL al produsului. Numărul de înregistrare se găsește pe eticheta de clasificare a produsului.

Informații orientative (conform UE 2019/2023)

Model	Cicluri	Capacitate (kg)	Timp program (HH:MM)	Consum de energie (kWh/ciclu)	Consum de apă (l/ciclu)	Temperatură maximă (°C)	Conținut umiditate remanentă (%)	Viteza de centrifugare (RPM)
WW9*TA*4***	ECO 40-60 (SPĂLARE ECOLOGICĂ LA 40-60)	9,0	3:48	0,809	71,0	31	49,5	1.400
		4,5	02:54	0,509	46,0	27	51,0	1.400
		2,5	02:36	0,216	36,0	21	53,0	1.400
	COTTON (BUMBAC) 20 °C	9,0	03:19	0,357	117,0	20	53,0	1.400
		9,0	02:25	1,504	134,0	55	53,0	1.400
	COTTON (BUMBAC) 60 °C + Înmuiere bule	9,0	02:55	2,099	134,0	60	53,0	1.400
	SYNTHETICS (MATERIALE SINTETICE) 40 °C	4,0	02:25	0,680	68,0	40	32,0	1.200
	15' QUICKWASH (SPĂLARE RAPIDĂ 15 min.) Rece	2,0	00:15	0,015	43,0	15	105,0	800
WW9*TA*2***	ECO 40-60 (SPĂLARE ECOLOGICĂ LA 40-60)	9,0	3:48	0,809	71,0	31	49,5	1.200
		4,5	02:54	0,509	46,0	27	51,0	1.200
		2,5	02:36	0,216	36,0	21	58,5	1.200
	COTTON (BUMBAC) 20 °C	9,0	03:19	0,357	117,0	20	56,0	1.200
		9,0	02:25	1,504	134,0	55	56,0	1.200
	COTTON (BUMBAC) 60 °C + Înmuiere bule	9,0	02:55	2,099	134,0	60	56,0	1.200
	SYNTHETICS (MATERIALE SINTETICE) 40 °C	4,0	02:25	0,680	68,0	40	32,0	1.200
	15' QUICKWASH (SPĂLARE RAPIDĂ 15 min.) Rece	2,0	00:15	0,015	43,0	15	105,0	800

Model	Cicluri	Capacitate (kg)	Timp program (HH:MM)	Consum de energie (KWh/ciclu)	Consum de apă (l/ciclu)	Temperatură maximă (°C)	Conținut umiditate remanentă (%)	Viteza de centrifugare (RPM)
WW8*TA*4***	ECO 40-60 (SPĂLARE ECOLOGICĂ LA 40-60)	8,0	03:38	0,805	65,0	33	50,0	1.400
		4,0	02:48	0,525	45,0	30	51,5	1.400
		2,0	02:31	0,278	31,0	23	53,0	1.400
	COTTON (BUMBAC) 20 °C	8,0	03:19	0,339	104,0	20	53,0	1.400
	COTTON (BUMBAC) 60 °C	8,0	02:25	1,659	127,0	55	53,0	1.400
	COTTON (BUMBAC) 60 °C + Înmuiere bule	8,0	02:55	2,192	127,0	60	53,0	1.400
	SYNTHETICS (MATERIALE SINTETICE) 40 °C	4,0	02:25	0,680	68,0	40	32,0	1.200
	15' QUICKWASH (SPĂLARE RAPIDĂ 15 min.) Rece	2,0	00:15	0,015	43,0	15	105,0	800
WW8*TA*2***	ECO 40-60 (SPĂLARE ECOLOGICĂ LA 40-60)	8,0	03:38	0,805	65,0	33	50,0	1.200
		4,0	02:48	0,525	45,0	30	51,5	1.200
		2,0	02:31	0,278	31,0	23	58,5	1.200
	COTTON (BUMBAC) 20 °C	8,0	03:19	0,339	104,0	20	56,0	1.200
	COTTON (BUMBAC) 60 °C	8,0	02:25	1,659	127,0	55	56,0	1.200
	COTTON (BUMBAC) 60 °C + Înmuiere bule	8,0	02:55	2,192	127,0	60	56,0	1.200
	SYNTHETICS (MATERIALE SINTETICE) 40 °C	4,0	02:25	0,680	68,0	40	32,0	1.200
	15' QUICKWASH (SPĂLARE RAPIDĂ 15 min.) Rece	2,0	00:15	0,015	43,0	15	105,0	800

Specificații tehnice

Română

Model	Cicluri	Capacitate (kg)	Timp program (HH:MM)	Consum de energie (kWh/ciclu)	Consum de apă (l/ciclu)	Temperatură maximă (°C)	Conținut umiditate remanentă (%)	Viteza de centrifugare (RPM)
WW7*TA*4***	ECO 40-60 (SPĂLARE ECOLOGICĂ LA 40-60)	7,0	03:28	0,722	59,5	31	50,5	1.400
		3,5	02:42	0,478	41,2	27	52,5	1.400
		2,0	02:31	0,267	30,0	24	53,0	1.400
	COTTON (BUMBAC) 20 °C	7,0	03:19	0,336	120,0	20	53,0	1.400
		7,0	02:25	1,587	117,0	55	53,0	1.400
	COTTON (BUMBAC) 60 °C + Înmuiere bule	7,0	02:55	2,011	117,0	60	53,0	1.400
	SYNTHETICS (MATERIALE SINTETICE) 40 °C	4,0	02:25	0,680	68,0	40	32,0	1.200
	15' QUICKWASH (SPĂLARE RAPIDĂ 15 min.) Rece	2,0	00:15	0,015	43,0	15	105,0	800
WW7*TA*2***	ECO 40-60 (SPĂLARE ECOLOGICĂ LA 40-60)	7,0	03:28	0,722	59,5	31	50,5	1.200
		3,5	02:42	0,478	41,2	27	52,5	1.200
		2,0	02:31	0,267	30,0	24	58,5	1.200
	COTTON (BUMBAC) 20 °C	7,0	03:19	0,336	120,0	20	56,0	1.200
		7,0	02:25	1,587	117,0	55	56,0	1.200
	COTTON (BUMBAC) 60 °C + Înmuiere bule	7,0	02:55	2,011	117,0	60	56,0	1.200
	SYNTHETICS (MATERIALE SINTETICE) 40 °C	4,0	02:25	0,680	68,0	40	32,0	1.200
	15' QUICKWASH (SPĂLARE RAPIDĂ 15 min.) Rece	2,0	00:15	0,015	43,0	15	105,0	800

Model	Cicluri	Capacitate (kg)	Timp program (HH:MM)	Consum de energie (KWh/ciclu)	Consum de apă (l/ciclu)	Temperatură maximă (°C)	Conținut umiditate remanentă (%)	Viteza de centrifugare (RPM)
WW8*TA*2***(*)	ECO 40-60 (SPĂLARE ECOLOGICĂ LA 40-60)	8,0	03:38	0,805	65,0	33	50,0	1.200
		4,0	02:48	0,525	45,0	30	51,5	1.200
		2,0	02:31	0,278	31,0	23	58,5	1.200
	COTTON (BUMBAC) 20 °C	8,0	03:19	0,339	104,0	20	56,0	1.200
	COTTON (BUMBAC) 60 °C	8,0	02:25	1,659	127,0	55	56,0	1.200
	COTTON (BUMBAC) 60 °C + Înmuiere bule	8,0	02:55	2,192	127,0	60	56,0	1.200
	SYNTHETICS (MATERIALE SINTETICE) 40 °C	4,0	02:25	0,680	68,0	40	32,0	1.200
	15' QUICKWASH (SPĂLARE RAPIDĂ 15 min.) Rece	2,0	00:15	0,015	43,0	15	105,0	800
WW7*TA*2***(*)	ECO 40-60 (SPĂLARE ECOLOGICĂ LA 40-60)	7,0	03:28	0,742	62,0	31	50,5	1.200
		3,5	02:42	0,468	36,0	27	52,5	1.200
		2,0	02:31	0,251	31,0	24	58,5	1.200
	COTTON (BUMBAC) 20 °C	7,0	03:19	0,336	120,0	20	56,0	1.200
	COTTON (BUMBAC) 60 °C	7,0	02:25	1,587	117,0	55	56,0	1.200
	COTTON (BUMBAC) 60 °C + Înmuiere bule	7,0	02:55	2,011	117,0	60	56,0	1.200
	SYNTHETICS (MATERIALE SINTETICE) 40 °C	4,0	02:25	0,680	68,0	40	32,0	1.200
	15' QUICKWASH (SPĂLARE RAPIDĂ 15 min.) Rece	2,0	00:15	0,015	43,0	15	105,0	800

Specificații tehnice

Model	Cicluri	Capacitate (kg)	Timp program (HH:MM)	Consum de energie (kWh/ciclu)	Consum de apă (l/ciclu)	Temperatură maximă (°C)	Conținut umiditate remanentă (%)	Viteza de centrifugare (RPM)
WW8*TA*4***A	ECO 40-60 (SPĂLARE ECOLOGICĂ LA 40-60)	8,0	03:38	0,734	65,0	30	53,9	1400
		4,0	02:48	0,432	45,0	27	53,9	1400
		2,0	02:16	0,223	31,0	23	53,9	1400
	COTTON (BUMBAC) 20 °C	8,0	03:19	0,339	104,0	20	53,0	1400
	COTTON (BUMBAC) 60 °C	8,0	02:25	1,659	127,0	55	53,0	1400
	COTTON (BUMBAC) 60 °C + Înmuiere bule	8,0	02:55	2,192	127,0	60	53,0	1400
	SYNTHETICS (MATERIALE SINTETICE) 40 °C	4,0	02:25	0,680	68,0	40	32,0	1200
	15' QUICKWASH (SPĂLARE RAPIDĂ 15 min.) Rece	2,0	00:15	0,015	43,0	15	105,0	800

- Valorile indicate pentru alte programe în afară de programul ECO 40-60 (SPĂLARE ECOLOGICĂ LA 40-60) și de ciclul de spălare și uscare sunt doar orientative.
- Valorile de timp indicate aici pot fi diferite de valorile reale din cauza influenței presiunii/durității/temperaturii apei, a tipului/cantității/nivelului de murdărie a rufelor, a tipului/cantității de detergent utilizat, a alimentării cu energie electrică și a funcțiilor suplimentare selectate.

Notă

Aveți întrebări sau comentarii?

ȚARĂ	SUNAȚI-NE	SAU VIZITAȚI-NE ONLINE PE
BULGARIA	0800 111 31 - Gratuit pentru toți operatorii *3000 - Preț pe un apel local sau apel în rețea 09:00 până la 18:00 - Luni până la Vineri	www.samsung.com/bg/support
CROATIA	072 726 786	www.samsung.com/hr/support
CZECH	800 - SAMSUNG (800-726786)	www.samsung.com/cz/support
ESTONIA	800-7267	www.samsung.com/ee/support
HUNGARY	0680SAMSUNG (0680-726-7864)	www.samsung.com/hu/support
LATVIA	8000-7267	www.samsung.com/lv/support
LITHUANIA	8-800-77777	www.samsung.com/lt/support
ROMANIA	0800872678 - Apel gratuit *8000 - Apel tarifat în rețea Program Call Center Luni - Vineri: 9 AM - 6 PM	www.samsung.com/ro/support
SERBIA	011 321 6899	www.samsung.com/rs/support
SLOVAKIA	0800 - SAMSUNG (0800-726 786)	www.samsung.com/sk/support
SLOVENIA	080 697 267 (brezplačna številka)	www.samsung.com/si/support
MOLDOVA	+373-22-667-400	www.samsung.com/ua/support/moldova



DC68-04206R-06