

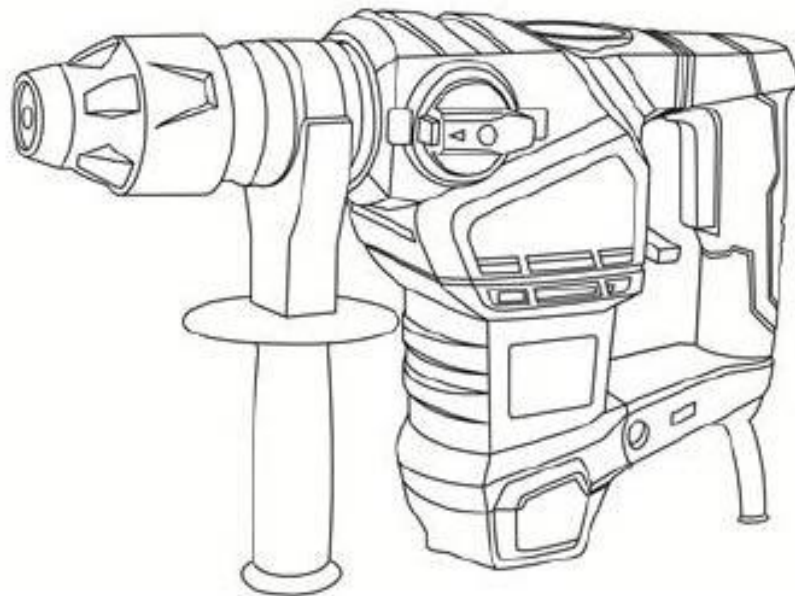

## ROTARY HAMMER

PREMIUM

0503RH32K1200J



## ORIGINAL INSTRUCTION MANUAL



e-mail: [info@valerii.com](mailto:info@valerii.com) [www.valerii.com](http://www.valerii.com)  
Сервиз: тел. 02/ 942 34 70 (национален)

Централен офис: София 1517  
кв. "Сухата река" бул. "Ботевградско шосе" 44  
тел.: 02/ 942 34 00, факс.: 02/ 945 4634  
GSM 0889/ 444 991

Пловдив, с.Труд 4199  
ул. "Строевско шосе" 3  
тел./факс 032/ 953 666  
GSM 0885/ 808 003

Варна 9000, кв. "Владиславово"  
бул. "Атанас Москов" 13  
тел.: 052/ 504 514  
GSM 0885/ 808 004

София 2227, кв."Божурище"  
бул. "Европа" 180, склад 33  
тел.: 02/ 925 22 37  
GSM 0889/ 334 692



# ВАЛЕРИЙ С&М ГРУПА Д

ИНСТРУМЕНТИТЕ В БЪЛГАРИЯ

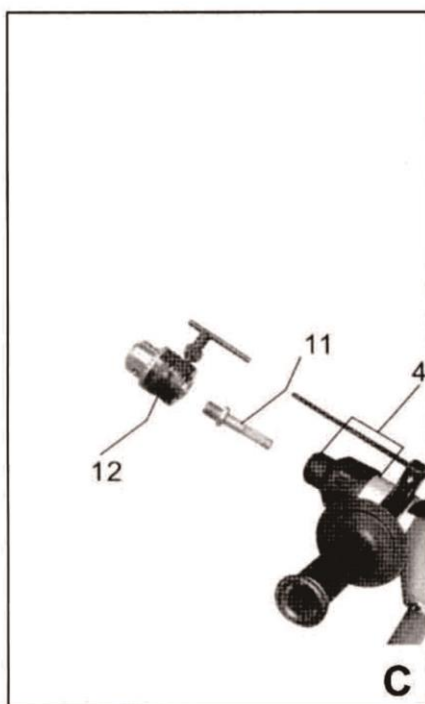
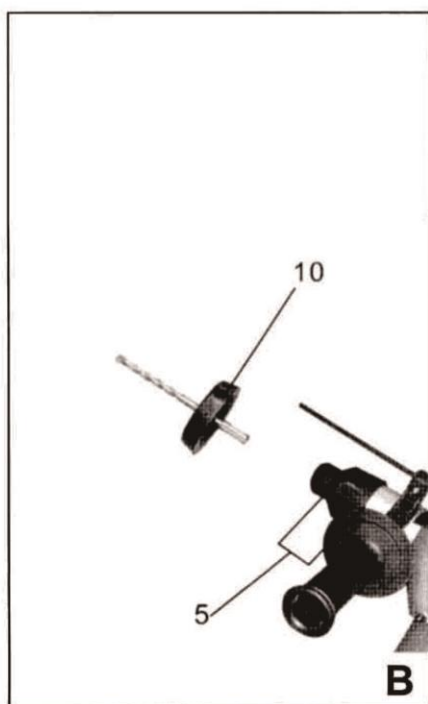
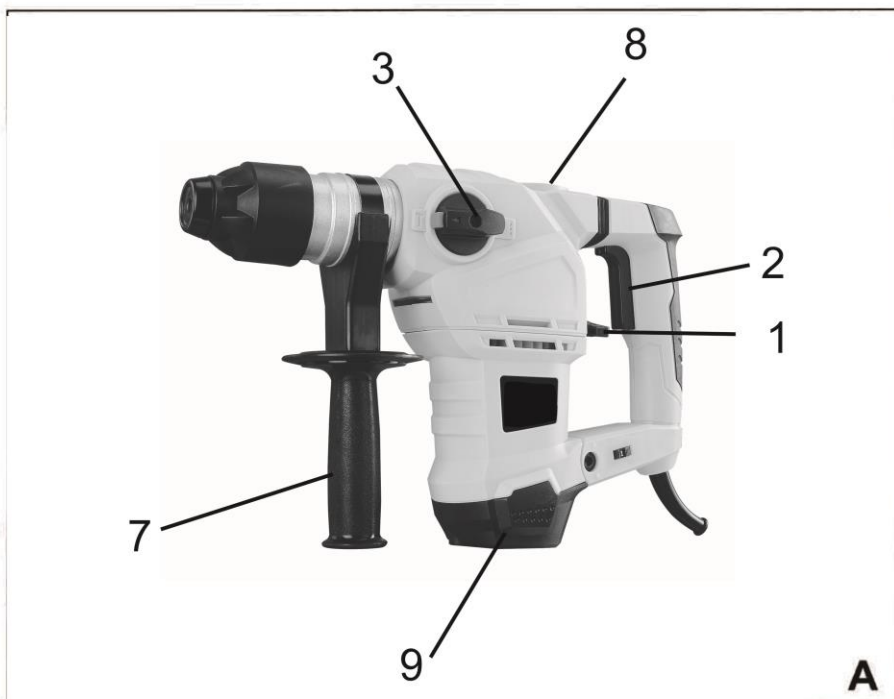

e-mail: [info@valerii.com](mailto:info@valerii.com) [www.valerii.com](http://www.valerii.com)  
Сервиз: тел. 02/ 942 34 70 (национален)

Централен офис: София 1517  
кв. "Сухата река" бул. "Ботевградско шосе" 44  
тел.: 02/ 942 34 00, факс.: 02/ 945 4634  
GSM 0889/ 444 991

Пловдив, с.Труд 4199  
ул. "Строевско шосе" 3  
тел./факс 032/ 953 666  
GSM 0885/ 808 003

Варна 9000, кв. "Владиславово"  
бул. "Атанас Москов" 13  
тел.: 052/ 504 514  
GSM 0885/ 808 004

София 2227, кв. "Божурище"  
бул. "Европа" 180, склад 33  
тел.: 02/ 925 22 37  
GSM 0889/ 334 692

Проверил: Р.Ч./05.2017г.



## WARNING

Read this manual carefully before using the machine, for your own safety.

## SAFETY INSTRUCTIONS

When using the machine, always observe the enclosed safety instructions as well as the additional safety instructions.

The following symbols are used throughout this manual:



Denotes risk of personal injury or damage to the tool.

**! For Your Safety**



**Only after reading the operation manual and following all instructions, can you operate the tool safely.**



If the cord is damaged or broken when operating, do not touch the cord, but pull out the plug at once.



Always wear eye protection, gloves and shoes. Please wear hearing protection to prevent hearing damage.



The tool can't be exposed to rain. Please do not operate the tool under damp and dark working condition.

- Only when switch is OFF can you plug in. After using please pull out the plug.
- Place the cord behind the tool while operating. Do not drag the tool with cord.
- Hold the tool firmly with both hands while operating, and stand still.
- Pull out the plug when you don't use the tool or make adjustment (such as changing tools, repairing, maintenance or adjustment).
- People under 16 years old are not allowed to use the tool.
- Keep the tool away from the reach of children.
- Please use the original parts.

## ELECTRICAL SAFETY



Always check that the power supply corresponds to the voltage on the rating plate.

## DESCRIPTION (fig. A)

Your hammer drill has been designed for



e-mail: [info@valerii.com](mailto:info@valerii.com) [www.valerii.com](http://www.valerii.com)  
Сервиз: тел. 02/ 942 34 70 (национален)

Централен офис: София 1517  
кв. "Сухата река" бул. "Ботевградско шосе" 44  
тел.: 02/ 942 34 00, факс.: 02/ 945 4634  
089/ 444 991

Пловдив, с.Труд 4199  
ул. "Строевско шосе" 3  
тел./факс 032/ 953 666  
GSM 0885/ 808 003

Варна 9000, кв. "Владиславово"  
бул. "Атанас Москов" 13  
тел.: 052/ 504 514  
GSM 0885/ 808 004

София 2227, кв. "Божурище"  
бул. "Европа" 180, склад 33  
тел.: 02/ 925 22 37  
GSM 0889/ 334 692

Проверил: П.Ч./05.2017г.





drilling in concrete, stone, wood and steel and for light chipping and chiseling applications.

- 1 on/off switch
- 2 Switch hammer function
- 3 Switch chisel function
- 4 Chuck
- 5 Collar
- 6 Depth stop
- 7 Side handle
- 8 Cover lubrication point
- 9 Carbon brush holder

### Mounting and removing a bit or chisel (fig. A)

This tool uses drill bits and chisels with a special tool holder system for quick and easy mounting.

- \* Apply a small amount of grease on the bit or chisel shaft.
- \* Pull the collar (5) backward and insert the shaft of the bit or chisel into the drill chuck (4). Turn the bit or chisel into the shaft is locked in the drill chuck.
- \* Release the collar (5).

\* In order to remove the bit or chisel, pull the collar (5) backward and remove the bit or chisel from the drill chuck.

Before mounting or removing a bit or chisel, first remove the mains plug from the socket.

An ordinary chuck can be mounted on the unit and is not included in the kit.

### Using the separate chuck (fig. C)

With the separate chuck your machine is suitable for standard drill bits.

- \* Select the drill without hammering function.
- \* Insert the adaptor (11) in the drill chuck (4).
- \* Fasten the separate chuck (12) on the screw-thread. Tighten securely but do not force.
- \* In order to remove the chuck, proceed in the reverse order.



Use the separate chuck for drilling without hammering exclusively. If you use the chuck in another function it will be damaged.

For inserting a drill bit in the separate chuck proceed as follows:

- \* Open the chuck (12)
- \* Insert the drill into the chuck.
- \* Fasten the chuck by hand.
- \* Fasten the chuck firmly by inserting the chuck key in one of the holes in the side of the chuck and turning it clockwise.
- \* In order to remove a drill, proceed in reverse order.



Before inserting or removing a drill, always pull the plug from the wall socket.



e-mail: [info@valerii.com](mailto:info@valerii.com) [www.valerii.com](http://www.valerii.com)  
Сервиз: тел. 02/ 942 34 70 (национален)

Централен офис: София 1517  
кв. "Сухата река" бул. "Ботевградско шосе" 44  
тел.: 02/ 942 34 00, факс.: 02/ 945 4634  
GSM 0889/ 444 991

Пловдив, с.Труд 4199  
ул. "Строевско шосе" 3  
тел./факс 032/ 953 666  
GSM 0885/ 808 003

Варна 9000, кв. "Владиславово"  
бул. "Атанас Москов" 13  
тел.: 052/ 504 514  
GSM 0885/ 808 004

София 2227, кв. "Божурище"  
бул. "Европа" 180, склад 33  
тел.: 02/ 925 22 37  
GSM 0889/ 334 692

Проверил: П.Ч./05.2017г.





## Using the dust collector (fig. B)

The dust collector is used for drilling into ceilings.

\* Side the dust collector (10) onto the shaft of the bit and mount the bit as described above in the drill chuck.

## Mounting the side grip (fig. A)

\* Loosen the side grip (7)

\* Side the holder of the side grip over the drill chuck on the machine.

\* Turn the side grip in de required position and tighten it firmly.

## Mounting the depth stop (fig. A)

The depth stop is used to limited the maximum drilling depth.

\* Loosen the side grip (7).

\* Insert the depth stop (6) in the hole in the holder of side grip.

\* Adjust the depth stop to the required drilling depth.

\* Tighten the side grip firmly.

## Selecting the operating mode (fig. A)

The machine must be set to the required function (drilling, hammer drilling or chiseling) before use.

\* For drilling without hammering (in soft stone, wood or steel ) you turn the hammer function switch (2) to position and the chisel function switch (3) to position.

\* For hammer drill (in concrete or hard stone) you turn the hammer function

switch (2) to position and the chisel function switch (3) to position.

\* For chiseling you turn the hammer function switch (2) to position and the chisel function switch (3) to position. In this position on the drill chuck does not rotate.



Only set the hammer functions (2) and (3) when the machine is switched off.

## Instructions for use

\* Before inserting a drill bit or chisel, always grease the shaft.

\* When a cold machine is to be used for chiseling, first let it run idle for a few minutes to allow the grease to spread in the mechanism.

\* If the machine does not hammer properly, first check if the switch is in the hammering position and if the drill bit or chisel is correctly fitted.

\* The separate chuck slight leakage of oil through the joints of the housing. In this case, you need to tighten the bolts.

## Switching on and off (fig. A)

\* To switch on the machine, press the on /off switch (1).

on / off switch.

## Checking and replacing the carbon brushes (fig. A)

The carbon brushes must be checked on a



e-mail: [info@valerii.com](mailto:info@valerii.com) [www.valerii.com](http://www.valerii.com)  
Сервиз: тел. 02/ 942 34 70 (национален)

Централен офис: София 1517  
кв. "Сухата река" бул. "Ботевградско шосе" 44  
тел.: 02/ 942 34 00, факс.: 02/ 945 4634  
GSM 0889/ 444 991

Пловдив, с.Труд 4199  
ул. "Строевско шосе" 3  
тел./факс 032/ 953 666  
GSM 0885/ 808 003

Варна 9000, кв. "Владиславово"  
бул. "Атанас Москов" 13  
тел.: 052/ 504 514  
GSM 0885/ 808 004

София 2227, кв."Божурище"  
бул. "Европа" 180, склад 33  
тел.: 02/ 925 22 37  
GSM 0889/ 334 692

Проверил: П.Ч./05.2017г.



regular basis.

\* Remove the carbon brush holders (9) and clean the carbon brushes at the same time.

\* In case of wear, replace both carbon brushes at the same time.

\* Mount the carbon brush holder.

\* After mounting new carbon brushes, let the machine run at no load for 15 minutes.



Use only the correct type of carbon brushes.

### Lubrication (fig. A)

After approximately 50 hours the machine must be lubricated.

\* Open the cover of the lubrication point (8) using the supplied key.

\* Apply an appropriate amount of grease to the mechanism.

\* Close the cover.

### CLEANING AND MAINTENANCE

The machine does not require any special maintenance.

\* Regularly clean the ventilation slots.

### TECHNICAL DATA

Mains voltage	230V
Mains frequency	50Hz
Power input	1200W

Speed (under load) r/min 800

No. of strokes, under load min 4300

Drilling capacity in steel mm 13

wood mm 40

Impact strength J 5.5

Weight kg 5.5

Level of sound pressure measured (sound pressure) LPA:(K=3Db(A)) 96.4 Dd(A)

(acoustic power) LWA(K=3db(A)) 107.4dB(A)



Take appropriate measures for the protection of hearing.

Weighted root mean square acceleration value according to EN 50144:

### GUARANTEE



Refer to the enclosed guarantee conditions for the terms and conditions of guarantee.

### ENVIRONMENT

Should your machine need replacement after extended use, do not put it in the domestic waste but dispose of it in an environmentally safe way.



e-mail: [info@valerii.com](mailto:info@valerii.com) [www.valerii.com](http://www.valerii.com)  
Сервиз: тел. 02/ 942 34 70 (национален)

Централен офис: София 1517  
кв. "Сухата река" бул. "Ботевградско шосе" 44  
тел.: 02/ 942 34 00, факс.: 02/ 945 4634  
GSM 0889/ 444 991

Пловдив, с.Труд 4199  
ул. "Строевско шосе" 3  
тел./факс 032/ 953 666  
GSM 0885/ 808 003

Варна 9000, кв. "Владиславово"  
бул. "Атанас Москов" 13  
тел.: 052/ 504 514  
GSM 0885/ 808 004

София 2227, кв. "Божурице"  
бул. "Европа" 180, склад 33  
тел.: 02/ 925 22 37  
GSM 0889/ 334 692

Проверил: П.Ч./05.2017г.



# ВАЛЕРИЙ C&M ГРУПАД

ИНСТРУМЕНТИТЕ В БЪЛГАРИЯ

## CIOSAN DE MOLATUR PREMIUM 0503RH32K1200J

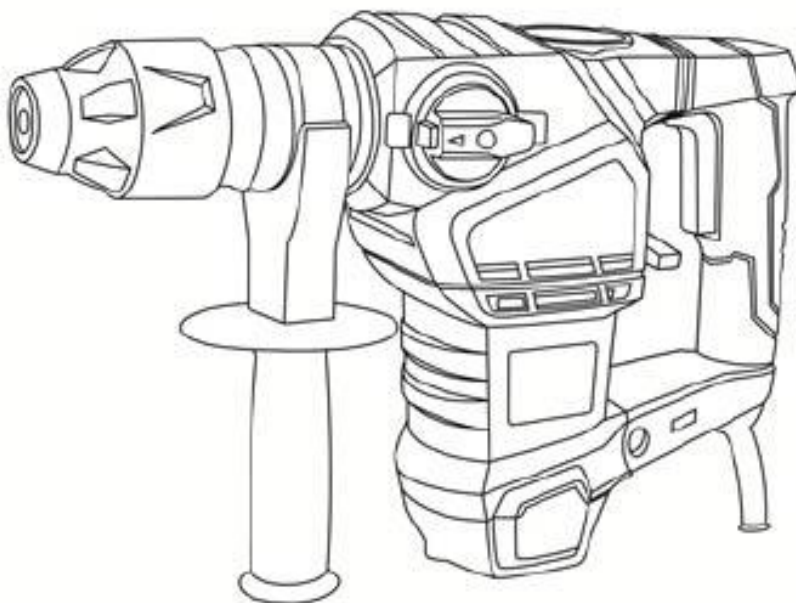

e-mail: [info@valerii.com](mailto:info@valerii.com) [www.valerii.com](http://www.valerii.com)  
Сервиз: тел. 02/ 942 34 70 (национален)

Централен офис: София 1517  
кв. "Сухата река" бул. "Ботевградско шосе" 44  
тел.: 02/ 942 34 00, факс.: 02/ 945 4634  
GSM 0889/ 444 991

Пловдив, с.Труд 4199  
ул. "Строевско шосе" 3  
тел./факс 032/ 953 666  
GSM 0885/ 808 003

Варна 9000, кв. "Владиславово"  
бул. "Атанас Москов" 13  
тел.: 052/ 504 514  
GSM 0885/ 808 004

София 2227, кв."Божурище"  
бул. "Европа" 180, склад 33  
тел.: 02/ 925 22 37  
GSM 0889/ 334 692

Проверил: Р.Ч./05.2017г.



# ВАЛЕРИЙ C&M ГРУПА Д

ИНСТРУМЕНТИТЕ В БЪЛГАРИЯ

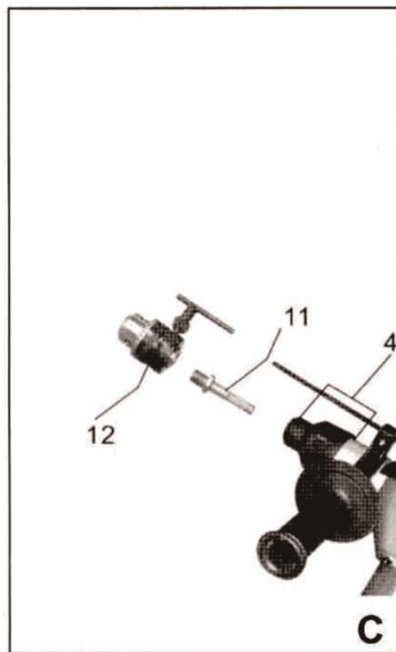
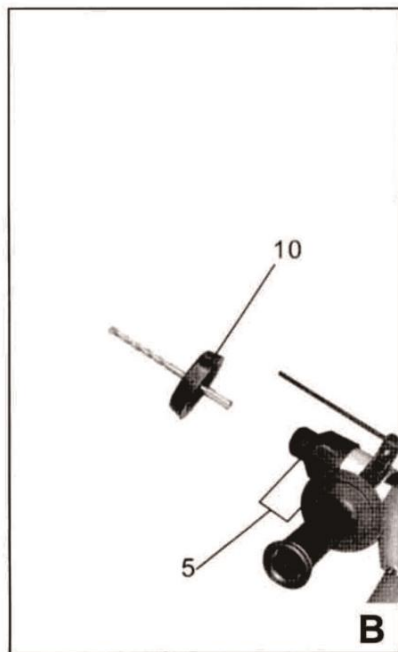
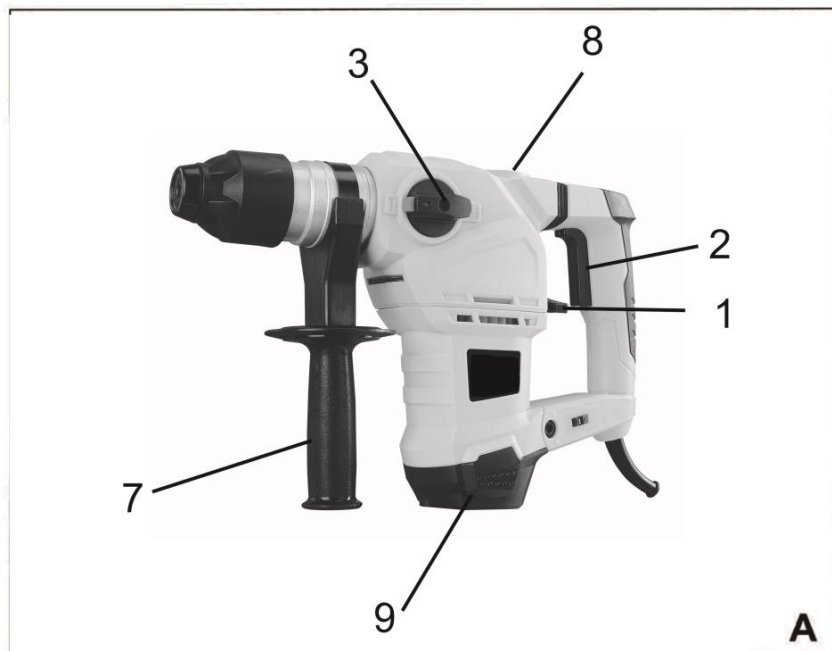

e-mail: [info@valerii.com](mailto:info@valerii.com) [www.valerii.com](http://www.valerii.com)  
Сервиз: тел. 02/ 942 34 70 (национален)

Централен офис: София 1517  
кв. "Сухата река" бул. "Ботевградско шосе" 44  
тел.: 02/ 942 34 00, факс.: 02/ 945 4634  
GSM 0889/ 444 991

Пловдив, с.Труд 4199  
ул. "Строевско шосе" 3  
тел./факс 032/ 953 666  
GSM 0885/ 808 003

Варна 9000, кв. "Владиславово"  
бул. "Атанас Москов" 13  
тел.: 052/ 504 514  
GSM 0885/ 808 004

София 2227, кв. "Божурице"  
бул. "Европа" 180, склад 33  
тел.: 02/ 925 22 37  
GSM 0889/ 334 692

Проверил: Р.Ч./05.2017г.





Citiți aceste instrucțiuni cu atenție înainte de a utiliza mașina, pentru propria siguranță.

## INSTRUCȚIUNI DE SIGURANȚĂ

Când utilizați mașina, respectați întotdeauna instrucțiunile de siguranță atașate precum și instrucțiunile de siguranță suplimentare.

În aceste instrucțiuni sunt utilizate următoarele simboluri:



Indică riscul de rănire sau deteriorare a sculei electrice.

**! Pentru siguranța dumneavoastră**



Numai după ce ați citit instrucțiunile de utilizare și urmați toate instrucțiunile, puteți opera în condiții de siguranță cu scula electrică.



În cazul în care cablul este deteriorat sau rupt în timpul utilizării, nu atingeți cablul, dar trageți imediat ștecherul.



Purtați întotdeauna ochelari de protecție, mănuși și încălțăminte. Vă rugăm să purtați antifoane pentru a preveni deteriorarea auzului.



Scula electrică nu trebuie să fie expusă la ploaie. Vă rugăm să nu folosiți mașina într-un loc de muncă umed și întuneric.

- Numai atunci când comutatorul este în poziția OPRIT, se poate conecta la o priză. După utilizare, vă rugăm să deconectați și să scoateți ștecherul.
- Puneți cablul în spatele sculei electrice în timpul funcționării. Nu trageți cablul sculei electrice.
- Țineți scula electrică ferm cu ambele mâini în timpul funcționării, și stați nemișcați.
- Trageți ștecherul atunci când nu utilizați scula electrică sau nu faceți o setare (cum ar fi schimbarea sculelor electrice, reparații, întreținere sau reglare).
- Persoanele sub 16 ani nu au drept să folosească scula electrică.
- Păstrați scula electrică departe de copii.
- Vă rugăm să folosiți piese de schimb originale.

## SIGURANȚĂ ELECTRICĂ



Verificați întotdeauna dacă alimentarea electrică corespunde cu tensiunea de pe plăcuța cu specificațiile



e-mail: [info@valerii.com](mailto:info@valerii.com) [www.valerii.com](http://www.valerii.com)  
Сервиз: тел. 02/ 942 34 70 (национален)

Централен офис: София 1517  
кв. "Сухата река" бул. "Ботевградско шосе" 44  
тел.: 02/ 942 34 00, факс.: 02/ 945 4634  
GSM 0889/ 444 991

Пловдив, с.Труд 4199  
ул. "Строевско шосе" 3  
тел./факс 032/ 953 666  
GSM 0885/ 808 003

Варна 9000, кв. "Владиславово"  
бул. "Атанас Москов" 13  
тел.: 052/ 504 514  
GSM 0885/ 808 004

София 2227, кв. "Божурище"  
бул. "Европа" 180, склад 33  
тел.: 02/ 925 22 37  
GSM 0889/ 334 692

Проверил: П.Ч./05.2017г.





tehnice.

## DESCRIERE (Fig. A)

Ciocanul dvs. demolator este conceput pentru foraj în beton, piatră, lemn și oțel și măcinare ușoară și tăiere.

- 1 Buton Pornit/Oprit
- 2 Funcțiune de pornire a ciocanului demolator
- 3 Selector de găurire/demolare
- 4 Mandrină
- 5 Bucșă
- 6 Limitator de adâncime
- 7 Mâner lateral
- 8 Capac la locul de ungere
- 9 Suport al periei carbonice

## Montare și demontare de burghiu sau daltă (Fig. A)

Aceasta scula electrică utilizează burghie și dălți cu un sistem special de ținere a sculelor electrice pentru o instalare rapidă și ușoară.

- \* Aplicați o cantitate mică de gresie pe burghiu sau daltă.
- \* Trageți mandrina (5) înapoi și introduceți vârful burghiului sau dălții în mandrină (4). Rotiți burghiul sau dalta până la sfârșitul mandrinei.
- \* Eliberați mandrina (5).
- \* Pentru a scoate burghiul sau dalta, trageți mandrina (5) înapoi și îndepărtați burghiul sau dalta din mandrină.

Înainte de a instala sau de a scoate burghiul sau dalta, mai întâi deconectați și scoateți ștecherul din priză.

Dispozitivul poate fi montat pe o mandrină obișnuită, care nu este inclus în kit.

## Utilizare de mandrină suplimentară (Fig. C)

Cu mandrina suplimentară mașina dumneavoastră este potrivită pentru burghie standard.

- \* Selectați funcția de găurire a ciocanului demolator.
- \* Puneți adapterul (11) în mandrină (4).
- \* Atașați mandrina suplimentară (12) la filetul șurubului. Strângeți ferm, dar nu forțați.
- \* Pentru a scoate mandrina, faceți același lucru în sens invers.



Utilizați mandrină suplimentară pentru găurire. Dacă utilizați mandrina într-o altă funcție, aceasta va fi deteriorată.

Pentru a introduce un burghiu în mandrina suplimentară se procedează după cum urmează:

- \* Deschideți mandrina (12)
- \* Introduceți burghiul în mandrină.
- \* Strângeți mandrina cu mâna.
- \* Strângeți ferm mandrina prin introducerea comutatorului mandrinei în orificiul mandrinei și îl rotiți în sens orar.
- \* Pentru a scoate mandrina, faceți același lucru în sens invers.



Înainte de a introduce sau de a



e-mail: [info@valerii.com](mailto:info@valerii.com) [www.valerii.com](http://www.valerii.com)  
Сервиз: тел. 02/ 942 34 70 (национален)

Централен офис: София 1517  
кв. "Сухата река" бул. "Ботевградско шосе" 44  
тел.: 02/ 942 34 00, факс.: 02/ 945 4634  
GSM 0889/ 444 991

Пловдив, с.Труд 4199  
ул. "Строевско шосе" 3  
тел./факс 032/ 953 666  
GSM 0885/ 808 003

Варна 9000, кв. "Владиславово"  
бул. "Атанас Москов" 13  
тел.: 052/ 504 514  
GSM 0885/ 808 004

София 2227, кв."Божурище"  
бул. "Европа" 180, склад 33  
тел.: 02/ 925 22 37  
GSM 0889/ 334 692

Проверил: П.Ч./05.2017г.



scoate burghiul, trageți întotdeauna ștecherul din priză.

#### Utilizarea aspiratorului de praf (Fig. B)

Aspiratorul de praf este utilizat pentru găurire în plafoane.

\* Puneți aspiratorul de praf (10) pe vârful burghiului și instalați burghiul așa cum este descris mai sus, în mandrină.

#### Montarea mânerului lateral (Fig. A)

\* Slăbiți mânerul lateral (7)

\* Lateral pe suportul mânerului lateral de pe mandrina mașinii.

\* Rotiți mânerul lateral în poziția necesară și îl strângeți ferm.

#### Montarea limitatorului de adâncime (Fig. A)

\* Limitatorul de adâncime este utilizat pentru a limita adâncimea maximă de găurire.

\* Slăbiți mânerul lateral (7).

\* Introduceți limitatorul de adâncime (6) în orificiul din suportul mânerului lateral.

\* Ajustați limitatorul de adâncime până la adâncimea de găurire dorită.

\* Strângeți ferm mânerul lateral.

#### Selectarea regimului de lucru (Fig. A)

Înainte de utilizare, mașina trebuie să fie setată la funcția dorită (demolare, găurire cu burghiu sau daltă).

\* Pentru găurire fără demolare (în piatră moale, lemn sau oțel) rotiți comutatorul pentru funcția de găurire (2) în poziție și

comutatorul pentru funcția (3) pentru poziționare.

\* Pentru demolare (în beton sau piatră dură) rotiți comutatorul pentru funcția de demolare (2) în poziție și comutatorul pentru funcția dălții (3) pentru poziționare.

\* Pentru ungere rotiți comutatorul pentru funcția ciocanului demolator (2) în poziție și comutatorul pentru funcția dălții (3) în poziție. În această poziție mandrina nu se rotește.



Setați funcțiile ciocanului demolator (2) și (3) numai atunci când mașina este oprită.

#### Instrucțiuni de utilizare

\* Înainte de a pune burghiul sau dalta, ungeți întotdeauna axul.

\* Când trebuie să utilizați o mașină rece pentru delomare, mai întâi o lăsați să funcționeze inactiv timp de câteva minute pentru a permite lubrifianului să se răspândească în mecanismul.

\* În cazul în care mașina nu lovește corect, mai întâi verificați dacă comutatorul este în poziția de demolare și dacă burghiul sau dalta sunt instalate corect.

\* Dacă există pe mandrina suplimentară o scurgere ușoară de ulei prin joncțiunea carcasei. În acest caz trebuie să strângeți șuruburile.

#### Pornire și Opreire (Fig. A)



e-mail: [info@valerii.com](mailto:info@valerii.com) [www.valerii.com](http://www.valerii.com)  
Сервиз: тел. 02/ 942 34 70 (национален)

Централен офис: София 1517  
кв. "Сухата река" бул. "Ботевградско шосе" 44  
тел.: 02/ 942 34 00, факс.: 02/ 945 4634  
GSM 0889/ 444 991

Пловдив, с.Труд 4199  
ул. "Строевско шосе" 3  
тел./факс 032/ 953 666  
GSM 0885/ 808 003

Варна 9000, кв. "Владиславово"  
бул. "Атанас Москов" 13  
тел.: 052/ 504 514  
GSM 0885/ 808 004

София 2227, кв."Божурище"  
бул. "Европа" 180, склад 33  
тел.: 02/ 925 22 37  
GSM 0889/ 334 692

Проверил: П.Ч./05.2017г.



\* Pentru a porni mașina, apăsați comutatorul de pornire / oprire (1).

## Verificarea și înlocuirea periiilor carbonice (Fig. A)

Periile carbonice trebuie să fie verificate în mod regulat.

\* Scoateți suporturile pentru periiile carbonice (9) și simultan curățați periiile carbonice.

\* În caz de uzură, înlocuiți simultan ambele perii carbonice. \* Puneți suportul pentru peria carbonică.

\* După instalarea noilor perii carbonice, lăsați mașina să funcționeze fără sarcină timp de 15 minute.



Utilizați numai tipul corect de perii carbonice.

## Ungere (Fig. A)

După aproximativ 50 de ore, mașina trebuie să fie unsă.

\* Deschideți capacul de pe locul de ungere (8) cu ajutorul cheii furnizate.

\* Aplicați cantitatea necesară de gresie pe mecanismul.

\* Închideți capacul.

## CURĂȚARE ȘI ÎNTREȚINERE

Mașina nu necesită întreținere specială.

\* Curățați în mod regulat orificiile de

ventilare.



## DATE TEHNICE

Tensiunea de alimentare 230V

Frecvența rețelei 50Hz

Puterea consumată 1200W

Viteză (sub sarcină) r/min 800

Numărul loviturilor sub sarcină în min. 4300

Capacitatea de găurire în

Oțel mm 13

Lemn mm 40

Forța de impact J 5.5

Greutate kg 5.5

Nivelul măsurat de presiune sonoră (presiune sonoră) Lpa:(K=3dB(A))96.4 dB(A)  
(Putere acustică) Lwa(K=3dB(A)) 107.4dB(A)



Luați măsurile potrivite pentru a proteja auzul.

Valoarea pătratică medie a accelerației ponderate în conformitate cu EN 50144:

## GARANȚIE

Faceți cunoștință cu condițiile de garanție atașate despre termenii de garanție.

## MEDIUL ÎNCONJURĂTOR

Dacă mașina dvs. are nevoie de înlocuire după utilizare prelungită, nu o puneți la gunoi și o aruncați într-un mod sigur din punct de vedere ecologic.



e-mail: [info@valerii.com](mailto:info@valerii.com) [www.valerii.com](http://www.valerii.com)  
Сервиз: тел. 02/ 942 34 70 (национален)

Централен офис: София 1517  
кв. "Сухата река" бул. "Ботевградско шосе" 44  
тел.: 02/ 942 34 00, факс.: 02/ 945 4634  
GSM 0889/ 444 991

Пловдив, с.Труд 4199  
ул. "Строевско шосе" 3  
тел./факс 032/ 953 666  
GSM 0885/ 808 003

Варна 9000, кв. "Владиславово"  
бул. "Атанас Москов" 13  
тел.: 052/ 504 514  
GSM 0885/ 808 004

София 2227, кв."Божурище"  
бул. "Европа" 180, склад 33  
тел.: 02/ 925 22 37  
GSM 0889/ 334 692

Проверил: Р.Ч./05.2017г.





# ВАЛЕРИЙ C&M ГРУПА Д

ИНСТРУМЕНТИТЕ В БЪЛГАРИЯ

## КЪРТАЧ PREMIUM 0503RH32K1200J

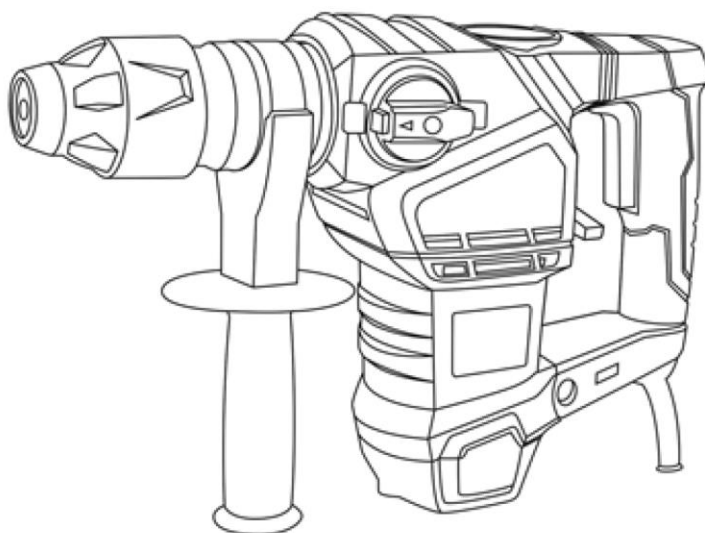

## ПРЕВОД НА ОРИГИНАЛНА ИНСТРУКЦИЯ ЗА УПОТРЕБА



e-mail: [info@valerii.com](mailto:info@valerii.com) [www.valerii.com](http://www.valerii.com)  
Сервиз: тел. 02/ 942 34 70 (национален)

Централен офис: София 1517  
кв. "Сухата река" бул. "Ботевградско шосе" 44  
тел.: 02/ 942 34 00, факс.: 02/ 945 4634  
GSM 0889/ 444 991

Пловдив, с.Труд 4199  
ул. "Строевско шосе" 3  
тел./факс 032/ 953 666  
GSM 0885/ 808 003

Варна 9000, кв. "Владиславово"  
бул. "Атанас Москов" 13  
тел.: 052/ 504 514  
GSM 0885/ 808 004

София 2227, кв."Божурище"  
бул. "Европа" 180, склад 33  
тел.: 02/ 925 22 37  
GSM 0889/ 334 692

Проверил: Р.Ч./05.2017г.



# ВАЛЕРИЙ С&М ГРУПА Д

ИНСТРУМЕНТИТЕ В БЪЛГАРИЯ

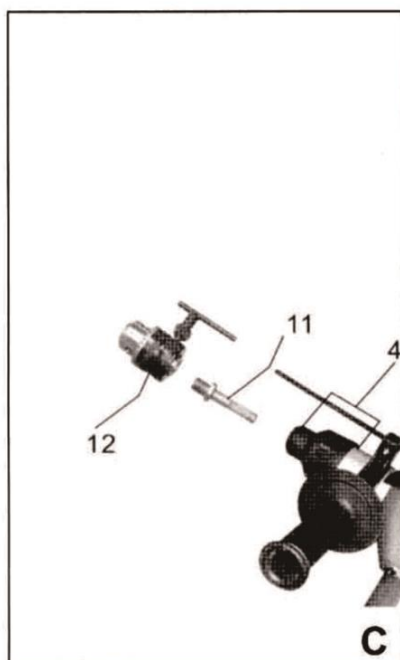
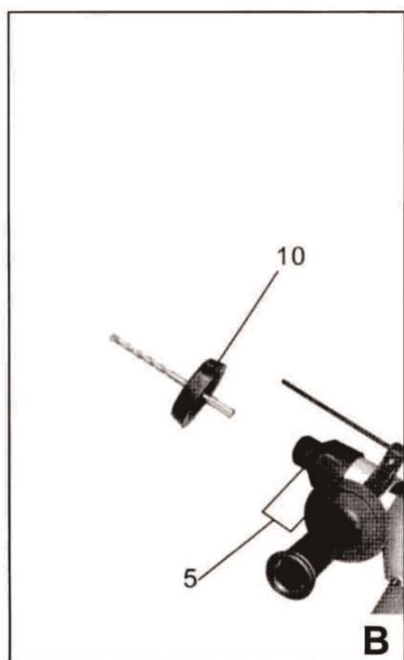
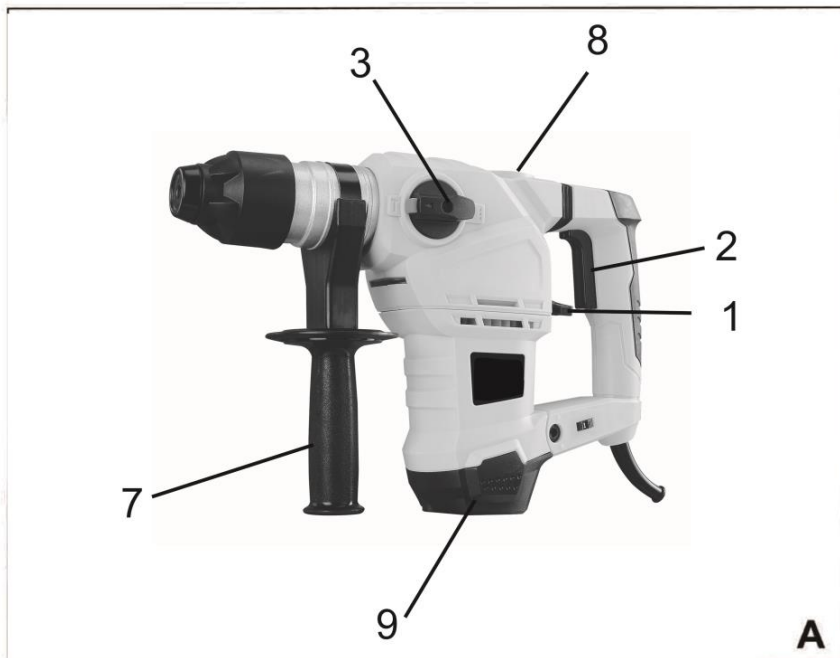

e-mail: [info@valerii.com](mailto:info@valerii.com) [www.valerii.com](http://www.valerii.com)  
Сервиз: тел. 02/ 942 34 70 (национален)

Централен офис: София 1517  
кв. "Сухата река" бул. "Ботевградско шосе" 44  
тел.: 02/ 942 34 00, факс.: 02/ 945 4634  
GSM 0889/ 444 991

Пловдив, с.Труд 4199  
ул. "Строевско шосе" 3  
тел./факс 032/ 953 666  
GSM 0885/ 808 003

Варна 9000, кв. "Владиславово"  
бул. "Атанас Москов" 13  
тел.: 052/ 504 514  
GSM 0885/ 808 004

София 2227, кв. "Божурище"  
бул. "Европа" 180, склад 33  
тел.: 02/ 925 22 37  
GSM 0889/ 334 692

Проверил: Р.Ч./05.2017г.



# ВАЛЕРИЙ C&M ГРУПАД

ИНСТРУМЕНТИТЕ В БЪЛГАРИЯ

## ВНИМАНИЕ

Прочетете внимателно това ръководство, преди да използвате машината, за ваша собствена безопасност.

## ИНСТРУКЦИИ ЗА БЕЗОПАСНОСТ

Когато използвате машината, винаги спазвайте приложените инструкции за безопасност, както и допълнителните указания за безопасност.

В това ръководство се използват следните символи:



Обозначава риск от нараняване или повреда на инструмента.

**! За Ваша безопасност**



**Само след като прочетете ръководството за работа и следвате всички инструкции, можете да работите безопасно с инструмента.**



Ако кабелът се повреди или скъса по време на работа, не докосвайте кабела, но издърпайте щепсела веднага.



Винаги носете очила,



ръкавици и обувки. Моля, носете антифони, за да предотвратите увреждане на слуха.



Инструментът не бива да бъде излаган на дъжд. Моля, не работете с инструмента на влажно и тъмно работно място.

- Само когато ключът е в позиция **ИЗКЛЮЧЕН**, може да го включите в контакта. След употреба, моля, извадете щепсела.
- Поставете кабела зад инструмента по време на работа. Не дърпайте кабела на инструмента.
- Дръжте инструмента здраво с двете си ръце, докато работите, и стойте неподвижни.
- Издърпайте щепсела, когато не използвате инструмента или не правите настройка (като например смяна на инструменти, ремонт, поддръжка или настройка).
- Хора под 16-годишна възраст нямат право да използват инструмента.
- Дръжте инструмента далеч от



e-mail: [info@valerii.com](mailto:info@valerii.com) [www.valerii.com](http://www.valerii.com)  
Сервиз: тел. 02/ 942 34 70 (национален)

Централен офис: София 1517  
кв. "Сухата река" бул. "Ботевградско шосе" 44  
тел.: 02/ 942 34 00, факс.: 02/ 945 4634  
GSM 0889/ 444 991

Пловдив, с.Труд 4199  
ул. "Строевско шосе" 3  
тел./факс 032/ 953 666  
GSM 0885/ 808 003

Варна 9000, кв. "Владиславово"  
бул. "Атанас Москов" 13  
тел.: 052/ 504 514  
GSM 0885/ 808 004

София 2227, кв."Божурище"  
бул. "Европа" 180, склад 33  
тел.: 02/ 925 22 37  
GSM 0889/ 334 692

Проверил: Р.Ч./05.2017г.



достъпа на деца.

- Моля, използвайте оригинални части.

## ЕЛЕКТРИЧЕСКА БЕЗОПАСНОСТ



Винаги проверявайте дали захранването съответства на напрежението на табелката с данни.

### ОПИСАНИЕ (Фиг. А)

Вашият къртач е проектиран за пробиване в бетон, камък, дърво и стомана и за леко раздробяване и рязане.

- 1 Бутон Включен/Изключен
- 2 Функция за включване на къртача
- 3 Селектор за пробиване/разбиване
- 4 Патронник
- 5 Втулка
- 6 Дълбочинен ограничител
- 7 Странична дръжка
- 8 Капачка на мястото за смазване
- 9 Държач на карбоновата четка

### Монтиране и премахване бургията или секача (фиг. А)

Този инструмент използва бургии и секачи със специална система за държане на инструменти за бърз и лесен монтаж.

- \* Нанесете малко количество грес върху бургията или секача.
- \* Издърпайте патронника (5) назад и вкарайте накрайника на бургията или секача в патронника (4). Завъртете

бургията или секача до края на патронника.

- \* Освободете патронника (5).

\* За да извадите бургията или секача, издърпайте патронника (5) назад и махнете бургията или секача от патронника.

Преди да монтирате или извадите бургията или секача, първо извадете щепсела от контакта.

На уреда може да се монтира обикновен патронник, който не е включен в комплекта.

### Използване на допълнителен патронник (фиг. С)

С допълнителният патронник машината ви е подходяща за стандартни бургии.

- \* Изберете функция на къртача пробиване.
- \* Поставете адаптера (11) в патронника (4).
- \* Закрепете допълнителния патронник (12) на винтовата резба. Затегнете здраво, но не насилвайте.
- \* За да махнете патронника, направете същото в обратен ред.



Използвайте допълнителния патронник за пробиване. Ако използвате патронника в друга функция, той ще бъде повреден.



e-mail: [info@valerii.com](mailto:info@valerii.com) [www.valerii.com](http://www.valerii.com)  
Сервиз: тел. 02/ 942 34 70 (национален)

Централен офис: София 1517  
кв. "Сухата река" бул. "Ботевградско шосе" 44  
тел.: 02/ 942 34 00, факс.: 02/ 945 4634  
GSM 0889/ 444 991

Пловдив, с.Труд 4199  
ул. "Строевско шосе" 3  
тел./факс 032/ 953 666  
GSM 0885/ 808 003

Варна 9000, кв. "Владиславово"  
бул. "Атанас Москов" 13  
тел.: 052/ 504 514  
GSM 0885/ 808 004

София 2227, кв."Божурище"  
бул. "Европа" 180, склад 33  
тел.: 02/ 925 22 37  
GSM 0889/ 334 692

Проверил: Р.Ч./05.2017г.





За поставяне на свредло в допълнителния патронник се процедурира по следния начин:

- \* Отворете патронника (12)
- \* Поставете свредлото в патронника.
- \* Затегнете патронника на ръка.
- \* Затегнете здраво патронника, като поставите ключа на патронника в отвора в патронника и го завъртете по посока на часовниковата стрелка.
- \* За да махнете патронника, направете същото в обратен ред.



Преди да поставите или извадите бургията, винаги издърпайте щепсела от контакта.

#### Използване на прахоуловителя (фиг. В)

Прахоуловителя се използва за пробиване в тавани.

- \* Поставете прахоуловителя (10) върху крайника на бургията и монтирайте бургията, както е описано по-горе, в патронника.

#### Монтиране на страничната дръжка (фиг. А)

- \* Разхлабете страничната ръкохватка (7)
- \* Отстрани на държача на страничната дръжка върху патронника на машината.
- \* Завъртете страничната ръкохватка в необходимото положение и я затегнете здраво.

#### Монтиране на дълбочинен ограничител (фиг. А)

\* Дълбочинен ограничител се използва за ограничаване на максималната дълбочина на пробиване.

- \* Разхлабете страничната ръкохватка (7).

\* Поставете ограничителя на дълбочината (6) в отвора в държача на страничната дръжка.

\* Регулирайте дълбочинния ограничител до необходимата дълбочина на пробиване.

- \* Затегнете здраво страничната ръкохватка.

#### Избиране на режима на работа (фиг. А)

Преди употреба, машината трябва да бъде нагласена на необходимата функция (разбиване, пробиване с бургия или длето).

\* За пробиване без разбиване (в мек камък, дърво или стомана) завъртете превключвателя за функция пробиване (2) в положение и превключвателя за функция (3) за позициониране.

\* За разбиване (в бетон или твърд камък) завъртете ключа за функция на разбиване (2) в положение и превключвателя за функцията на секача (3) за позициониране.

\* За смазване завъртете ключа за функцията на къртача (2) в положение и



e-mail: [info@valerii.com](mailto:info@valerii.com) [www.valerii.com](http://www.valerii.com)  
Сервиз: тел. 02/ 942 34 70 (национален)

Централен офис: София 1517  
кв. "Сухата река" бул. "Ботевградско шосе" 44  
тел.: 02/ 942 34 00, факс.: 02/ 945 4634  
GSM 0889/ 444 991

Пловдив, с.Труд 4199  
ул. "Строевско шосе" 3  
тел./факс 032/ 953 666  
GSM 0885/ 808 003

Варна 9000, кв. "Владиславово"  
бул. "Атанас Москов" 13  
тел.: 052/ 504 514  
GSM 0885/ 808 004

София 2227, кв."Божурище"  
бул. "Европа" 180, склад 33  
тел.: 02/ 925 22 37  
GSM 0889/ 334 692

Проверил: П.Ч./05.2017г.



превключвателя за функцията на секача (3) в позиция. В това положение върху патронника не се върти.



Настройте функциите на къртача (2) и (3) само когато машината е изключена.

### Инструкции за употреба

\* Преди да поставите свредло или секач, винаги смазвайте шпиндела.

\* Когато трябва да се използва студена машина за разбиване, първо я оставете да работи неактивно за няколко минути, за да позволи на смазката да се разпространи в механизма.

\* Ако машината не удари правилно, първо проверете дали превключвателят е в позиция за разбиване и дали бургията или секача са монтирани правилно.

\* Ако има по допълнителния патронник леко изтичане на масло през съединението на корпуса. В този случай трябва да затегнете болтовете.

### Включване и изключване (фиг. А)

\* За да включите машината, натиснете ключа за включване / изключване (1).

### Проверка и подмяна на карбониеви четки (фиг. А)

Карбониевите четки трябва да се

проверяват редовно.

\* Отстранете поставките за карбониевите четки (9) и почиствайте карбониевите четки едновременно.

\* В случай на износване, сменете двете карбониеви четки едновременно. \* Поставете държача на карбониевата четка.

\* След като монтирате новите карбониеви четки, оставете машината да работи без натоварване в продължение на 15 минути.



Използвайте само правилния тип карбониеви четки.

### Смазване (фиг. А)

След около 50 часа машината трябва да бъде смазана.

\* Отворете капака на мястото на смазване (8), като използвате предоставения ключ.

\* Нанесете подходящо количество грес върху механизма.

\* Затворете капака.

### ПОЧИСТВАНЕ И ПОДДРЪЖКА

Машината не изисква специална поддръжка.

\*Редовно почиствайте вентилационните отвори.

### ТЕХНИЧЕСКИ ДАННИ

Захранващо напрежение 230V



e-mail: [info@valerii.com](mailto:info@valerii.com) [www.valerii.com](http://www.valerii.com)  
Сервиз: тел. 02/ 942 34 70 (национален)

Централен офис: София 1517  
кв. "Сухата река" бул. "Ботевградско шосе" 44  
тел.: 02/ 942 34 00, факс.: 02/ 945 4634  
GSM 0889/ 444 991

Пловдив, с.Труд 4199  
ул. "Строевско шосе" 3  
тел./факс 032/ 953 666  
GSM 0885/ 808 003

Варна 9000, кв. "Владиславово"  
бул. "Атанас Москов" 13  
тел.: 052/ 504 514  
GSM 0885/ 808 004

София 2227, кв."Божурище"  
бул. "Европа" 180, склад 33  
тел.: 02/ 925 22 37  
GSM 0889/ 334 692

Проверил: Р.Ч./05.2017г.



# ВАЛЕРИЙ C&M ГРУП АД

ИНСТРУМЕНТИТЕ В БЪЛГАРИЯ

Честота на мрежата 50Hz  
Консумирана мощност 1200W  
Скорост (при натоварване) r/min 800  
Брой удари при натоварване в мин. 4300  
Пробивна способност в  
Стомана мм 13  
Дърво мм 40  
Сила на удара J 5.5  
Тегло кг 5.5  
Измерено ниво на звуково налягане  
(звуково налягане)  $L_{pa}: (K=3dB(A)) 96.4$   
dB(A)  
(Акустична мощност)  $L_{wa}(K=3dB(A))$   
107.4dB(A)



Предприеме се подходящи мерки



за защита на слуха.

Стойност на претегленото  
средно квадратично ускорение  
според EN 50144:

## ГАРАНЦИЯ

Запознайте се с приложените  
гаранционни условия за гаранционните  
условия.

## ОКОЛНА СРЕДА

Ако машината ви се нуждае от подмяна  
след продължителна употреба, не я  
поставяйте в битовите отпадъци, а я  
изхвърляйте по безопасен за околната  
среда начин.



e-mail: [info@valerii.com](mailto:info@valerii.com) [www.valerii.com](http://www.valerii.com)  
Сервиз: тел. 02/ 942 34 70 (национален)

Централен офис: София 1517  
кв. "Сухата река" бул. "Ботевградско шосе" 44  
тел.: 02/ 942 34 00, факс.: 02/ 945 4634  
GSM 0889/ 444 991

Пловдив, с.Труд 4199  
ул. "Строевско шосе" 3  
тел./факс 032/ 953 666  
GSM 0885/ 808 003

Варна 9000, кв. "Владиславово"  
бул. "Атанас Москов" 13  
тел.: 052/ 504 514  
GSM 0885/ 808 004

София 2227, кв. "Божурище"  
бул. "Европа" 180, склад 33  
тел.: 02/ 925 22 37  
GSM 0889/ 334 692

Проверил: Р.Ч./05.2017г.