



Double bench grinder 0503BG0501



ORIGINAL
INSTRUCTION-MANUAL

Additional safety-hints for Double bench grinders

- Be sure to wear safety-goggles, working gloves and ear-protection during your work.
- Before using the bench grinder for the first time it has to be fastened on a workbench or similar surface.
- Before changing grinding-discs always disconnect the bench grinder from the power-outlet.
- Before changing the grinding-disc check carefully whether the new disc is not broken or the edges are damaged. Broken or damaged discs must not be used!
- Do not start your work, before the machine has reached the nominal full speed.
- After having changed a grinding-disc let the machine run without load for at least five minutes. In case there are strong vibrations, check the disc again and fasten again or use a new disc.
- Use only the attached original flange for the fastening of new grinding-discs.
- Never try to enlarge the hole of the grinding-disc by drilling or other job.
- The tool-support and the adjustable protection-shields have to be fixed close to the grinding disc.
Please observe the following distances:

tool support – grinding-disc	max. 3 mm
protection-shield – grinding disc	max. 5 mm

Never use the bench grinder without having the safety- devices mounted and adjusted correctly!

Description

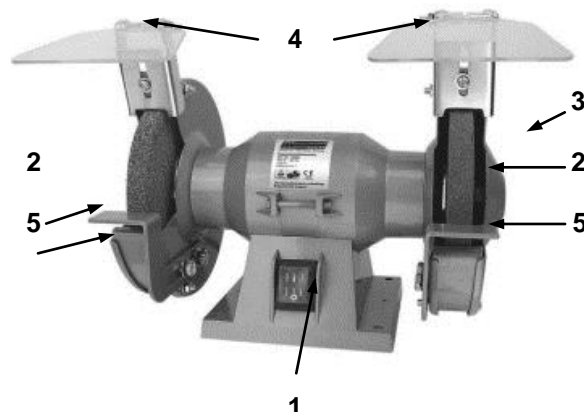

1. on/off-switch
2. grinding-discs
3. disc-cover
4. protection-shields
5. tool support

Technical dates

Voltage	230V ~ 50 Hz
Power consumptio	150 W
Idle speed	2.950 min ⁻¹
Disc-Ø	150 mm
Boring	12,7 mm
LPA	< 75 dB(A)

Be sure to wear safety-goggles and ear-protection, when machine is in use!

Recommended nominal operating-time: approx. 20 minutes under permanent load.
Rest after permanent operation: 5-10 minutes.

Changing the grinding-discs

- **Before changing the grinding-discs always disconnect the bench grinder from the power-supply.**
- Remove the disc-cover.
- Loosen the fastening-screw by using a spanner and remove the outer flange.
- Pull the damaged or worked-out grinding-disc from the idle and replace by using a new disc.
- Push the flange on the idle against the disc and fasten the screw sufficiently.



e-mail: info@valerii.com www.valerii.com
Сервиз: тел. 02/ 942 34 70 (национален)

Централен офис: София 1517
кв. "Сухата река" бул. "Ботевградско шосе" 44
тел.: 02/ 942 34 00, факс.: 02/ 945 4634
GSM 0889/ 444 991

Пловдив, с.Труд 4199
ул. "Строевско шосе" 3
тел./факс 032/ 953 666
GSM 0885/ 808 003

Варна 9000, кв. "Владиславово"
бул. "Атанас Москов" 13
тел.: 052/ 504 514
GSM 0885/ 808 004

София 2227, кв."Божурище"
бул. "Европа" 180, склад 33
тел.: 02/ 925 22 37
GSM 0889/ 334 692



- Let the bench grinder run without load for at least five minutes and pay attention on strong vibrations.

2 years warranty

The warranty for this tool starts at the date of purchase. Please provide your purchase bill as proof.

This warranty includes:

- repair of operational failures
- replacement of faulty parts
- qualified service and installation

provided that the failure does not result of wrong handling.

Please do not hesitate to contact us for any further queries.

Old Power Tools and Protection of the Environment

Should the tool reach the end of it's operational life, please consider the environmental hazards. Power tools and batteries should not be disposed in your normal trash, but should rather be disposed according to local regulations. Your Waste-Authority can give you necessary informations.

Двойна настолна шлифовъчна машина 0503BG0501



Превод на **ОРИГИНАЛНА ИНСТРУКЦИЯ ЗА УПОТРЕБА**

Преди употреба на електрически машини моля, прочетете и разберете приложените инструкции за безопасност.

Допълнителни кратки съвети за Двойни шлифовъчни машини

- По време на работа носете предпазни очила, работни ръкавици и антифони.
- Преди употреба на настолната шлифовъчна машина тя трябва да бъде прикрепена към работна маса или сходна повърхност.
- Преди подмяна на шлифовъчните дискове, винаги изключвайте настолната шлифовъчна машина от източника на захранване.
- Преди подмяна на шлифовъчните дискове, внимателно проверете дали новия диск не е счупен или дали ръбовете му са повредени. Счупени или повредени дискове не трябва да се използват!
- Не започвайте работа преди машината да достигне номинална пълна скорост.
- След подмяна на шлифовъчния диск, оставете машината да работи без натоварване поне пет минути. В случай, че има силни вибрации, отново проверете диска и пак го прикрепете или използвайте нов диск.



e-mail: info@valerii.com www.valerii.com
Сервиз: тел. 02/ 942 34 70 (национален)

Централен офис: София 1517
кв. "Сухата река" бул. "Ботевградско шосе" 44
тел.: 02/ 942 34 00, факс.: 02/ 945 4634
GSM 0889/ 444 991

Пловдив, с.Труд 4199
ул. "Строевско шосе" 3
тел./факс 032/ 953 666
GSM 0885/ 808 003

Варна 9000, кв. "Владиславово"
бул. "Атанас Москов" 13
тел.: 052/ 504 514
GSM 0885/ 808 004

София 2227, кв."Божурище"
бул. "Европа" 180, склад 33
тел.: 02/ 925 22 37
GSM 0889/ 334 692



- Използвайте само приложения оригинален фланец за прикрепяне на нови дискове за шлайфане.
- Никога не се опитвайте да разширите отвора на диска за шлайфане чрез пробиване или друг вид дейност.
- Подставката на машината и настройващите се предпазни щитове трябва да бъдат фиксирани близо до шлифовъчния диск. Моля, съблюдавайте следните дистанции:

Подставка на инструмента – диск за шлайфане макс. 3 мм
 Предпазен щит – диск за шлайфане макс. 5 мм

Никога не използвайте настолната шлифовъчна машина без предпазните устройства да бъдат правилно поставени и настроени!

Описание

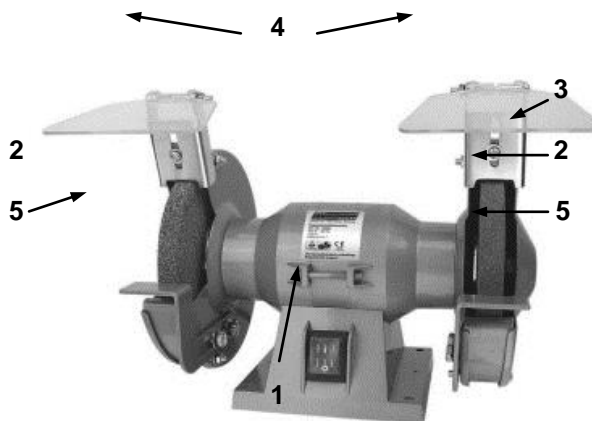

1. Бутон включен/ изключен
2. Дискове за шлифоване
3. Покритие на диска
4. Предпазващ щит
5. Подставка на инструмента

Технически данни

Напрежение	230V ~ 50 Hz
Консумация на енергия	150 W
Скорост на празен ход	2.950 мин ⁻¹
Диск-Ø	150 мм
Сондажен отвор	12,7 мм
LPA (Ниво на акустично налягане)	< 75 dB(A)

Когато използвате машината, винаги носете предпазни очила и антифони!

Препоръчително номинално време на работа: приблизително 20 минути при постоянно натоварване.

Почивка след постоянно натоварване: 5-10 минути.

Подмяна на шлайфащите дискове

- **Преди подмяна на шлайфащите дискове, винаги изключвайте настолната шлайфаща машина от източника на захранване.**
- Отстранете покритието на диска.
- Развийте закрепващия винт, като използвате винтов ключ и отстранете външен фланец.
- Извадете повредения или износен диск за шлайфане от оста и го подменете с нов диск.
- Натиснете фланеца към оста срещу диска и затегнете винта, колкото е необходимо.
- Оставете настолната шлайфаща машина да работи без натоварване поне пет минути и внимавайте за силни вибрации.

2 години гаранция

Гаранционният период за този инструмент е с начало датата на покупка. Моля, носете вашия документ за покупка, като доказателство.

Тази гаранция включва:

- Отстраняване на експлоатационните откази
- Подмяна на дефектни части
- Квалифициран сервиз и инсталация

в случай, че повредата не е в следствие на неправилна употреба.

Моля, не се колебайте да се свържете с нас за допълнителни въпроси.

Стари Работни Машини и Защита на Околната среда

Когато машината достигне края на жизнения си цикъл, моля отчетете опасностите за околната среда.

Работните машини и батериите не трябва да се изхвърлят в обикновения отпадък, но трябва по-добре да се изхвърлят съгласно местните предписания. Вашите власти, отговарящи за отпадъците могат да ви дадат необходимата информация.



e-mail: info@valerii.com www.valerii.com
 Сервиз: тел. 02/ 942 34 70 (национален)

Централен офис: София 1517
 кв. "Сухата река" бул. "Ботевградско шосе" 44
 тел.: 02/ 942 34 00, факс.: 02/ 945 4634
 GSM 0889/ 444 991

Пловдив, с.Труд 4199
 ул. "Строевско шосе" 3
 тел./факс 032/ 953 666
 GSM 0885/ 808 003

Варна 9000, кв. "Владиславово"
 бул. "Атанас Москов" 13
 тел.: 052/ 504 514
 GSM 0885/ 808 004

София 2227, кв."Божурище"
 бул. "Европа" 180, склад 33
 тел.: 02/ 925 22 37
 GSM 0889/ 334 692



ВАЛЕРИЙ С&М ГРУП АД

ИНСТРУМЕНТИТЕ В БЪЛГАРИЯ



e-mail: info@valerii.com www.valerii.com

Сервиз: тел. 02/ 942 34 70 (национален)

Централен офис: София 1517

кв. "Сухата река" бул. "Ботевградско шосе" 44

тел.: 02/ 942 34 00, факс.: 02/ 945 4634

GSM 0889/ 444 991

Пловдив, с.Труд 4199

ул. "Строевско шосе" 3

тел./факс 032/ 953 666

GSM 0885/ 808 003

Варна 9000, кв. "Владиславово"

бул. "Атанас Москов" 13

тел.: 052/ 504 514

GSM 0885/ 808 004

София 2227, кв."Божурище"

бул. "Европа" 180, склад 33

тел.: 02/ 925 22 37

GSM 0889/ 334 692

Проверил: Р.Ч./24.03.2015г