

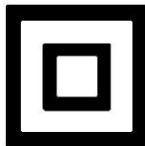

ORIGINAL INSTRUCTION MANUAL ELECTRIC SPRAY GUN PREMIUM

Model : 0503JS-981PQ



This instruction manual is issued by the manufacturer FRIENDLY WATER LTD., NINGBO, Rm1001-1, 10th floor, Yaojiang Xindu, CHINA

Importer for Bulgaria: "VALERII S & M GROUP" AD, Sofia, №44 "Botevgradsko shose" blvd
Tel. :02/ 942 34 00, Fax: +359 2 942 34 40, www.valerii.com

Read this operators guide carefully, before using the machine. Ensure that you know how the machine works, and how it should be operated. Maintain the machine in accordance with the instructions, and make certain that the machine functions correctly. Keep this operator's guide and other enclosed documentation with the machine.

Functional Description of the Spray Gun



e-mail: info@valerii.com www.valerii.com
Сервиз: тел. 02/ 942 34 70 (национален)

Централен офис: София 1517
кв. "Сухата река" бул. "Ботевградско шосе" 44
тел.: 02/ 942 34 00, факс.: 02/ 945 4634
GSM 0889/ 444 991

Пловдив, с.Труд 4199
ул. "Строевско шосе" 3
тел./факс 032/ 953 666
GSM 0885/ 808 003

Варна 9000, кв. "Владиславово"
бул. "Атанас Москов" 13
тел.: 052/ 504 514
GSM 0885/ 808 004

София 2227, кв."Божурице"
бул. "Европа" 180, склад 33
тел.: 02/ 925 22 37
GSM 0889/ 334 692



The spray gun sucks in spray materials. The airless atomisation results when the spray material is pumped at high pressure through the swirl system and the nozzle bore.

1. TECHNICAL SPECIFICATIONS

Model	0503JS-981PQ
Voltage	220-240V~
Rated Power input	110W
Container capacity	800ml
Sound pressure level	L_{pA} : 91 dB(A), K_{pA} : 3,0 dB(A)
Sound power level	L_{wA} : 102 dB(A), K_{wA} : 3,0 dB(A)
Vibration emission is below	a :11,53m/s ² , K : 1,5 m/s ²

The declared vibration total value has been measured in accordance with a standard test method and may be used for comparing one tool with another.

The declared vibration total value may also be used in a preliminary assessment of exposure.

Warning

The vibration emission during actual use of the power tool can differ from the declared total value depending on the ways in which the tool is used.

There is the need to identify safety measures to protect the operator that are based on an estimation of exposure in the actual conditions of use (taking account of all parts of the operating cycle such as the times when the tool is switched off and when it is running idle in addition to the trigger time).

Product information:

Fig. A.

1. Motor housing
2. Output control
3. Trigger switch
4. Handle
5. Paint container
6. Spray basket nozzle
7. Viscosity cup

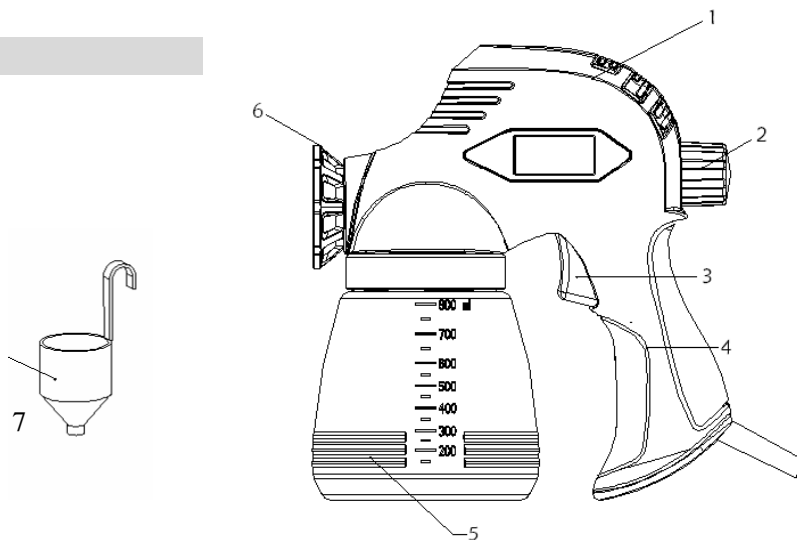

e-mail: info@valerii.com www.valerii.com
Сервиз: тел. 02/ 942 34 70 (национален)

Централен офис: София 1517
кв. "Сухата река" бул. "Ботевградско шосе" 44
тел.: 02/ 942 34 00, факс.: 02/ 945 4634
GSM 0889/ 444 991

Пловдив, с.Труд 4199
ул. "Строевско шосе" 3
тел./факс 032/ 953 666
GSM 0885/ 808 003

Варна 9000, кв. "Владиславово"
бул. "Атанас Москов" 13
тел.: 052/ 504 514
GSM 0885/ 808 004

София 2227, кв."Божурище"
бул. "Европа" 180, склад 33
тел.: 02/ 925 22 37
GSM 0889/ 334 692



2. SAFETY INSTRUCTIONS

The following symbols are used in these instructions for use:

	Denotes risk of personal injury, loss of life or damage to the tool in case of nonobservance of the instructions in this manual.
	Denotes risk of electric shock.
	Wear protective gloves
	Wear a dust mask. Working with wood, metals and other materials may produce dust that is harmful to health. Do not work with material containing asbestos!
	Wear eye protection

General Power Tool Safety Warnings



WARNING Read all safety warnings and all instructions *Failure to follow all warnings and instructions may result in electric shock, fire and/or serious injury.*

Save all warnings and instructions for future reference

The term "power tool" in the warnings refer to your mains operated (corded) power tool or battery operated (cordless) power tool.

1) Work area

- a) Keep work area clean and well lit. *Cluttered and dark areas invite accidents.*
- b) Do not operate power tools in explosive atmospheres, such as in the presence of flammable liquids, gases or dust. *Power tools create sparks which may ignite the dust or fumes.*
- c) Keep children and bystanders away while operating a power tool. *Distractions can cause you to lose control.*

2) Electrical safety

- a) Power tool plugs must match the outlet. Never modify the plug in any way. Do not use any adapter plugs with earthed (grounded) power tools. *Unmodified plugs and matching outlets will reduce risk of electric shock.*



e-mail: info@valerii.com www.valerii.com
Сервиз: тел. 02/ 942 34 70 (национален)

Централен офис: София 1517
кв. "Сухата река" бул. "Ботевградско шосе" 44
тел.: 02/ 942 34 00, факс.: 02/ 945 4634
GSM 0889/ 444 991

Пловдив, с.Труд 4199
ул. "Строевско шосе" 3
тел./факс 032/ 953 666
GSM 0885/ 808 003

Варна 9000, кв. "Владиславово"
бул. "Атанас Москов" 13
тел.: 052/ 504 514
GSM 0885/ 808 004

София 2227, кв."Божурище"
бул. "Европа" 180, склад 33
тел.: 02/ 925 22 37
GSM 0889/ 334 692



- b) Avoid body contact with earthed or grounded surfaces such as pipes, radiators, ranges and refrigerators. *There is an increased risk of electric shock if your body is earthed or grounded.*
- c) Do not expose power tools to rain or wet conditions. *Water entering a power tool will increase the risk of electric shock.*
- d) Do not abuse the cord. Never use the cord for carrying, pulling or unplugging the power tool. Keep cord away from heat, oil, sharp edges or moving parts. *Damaged or entangled cords increase the risk of electric shock.*
- e) When operating a power tool outdoors, use an extension cord suitable for outdoor use. *Use of a cord suitable for outdoor use reduces the risk of electric shock.*
- f) If operating a power tools in a damp location is unavoidable, use a residual current device (RCD) protected supply. *Use of an RCD reduces the risk of electric shock.*

3) Personal safety

- a) Stay alert, watch what you are doing and use common sense when operating a power tool. Do not use a power tool while you are tired or under the influence of drugs, alcohol or medication. *A moment of inattention while operating power tools may result in serious personal injury.*
- b) Use safety equipment. Always wear eye protection. *Safety equipment such as dust mask, non-skid safety shoes, hard hat, or hearing protection used for appropriate conditions will reduce personal injuries.*
- c) Avoid accidental starting. Ensure the switch is in the off position before plugging in. *Carrying power tools with your finger on the switch or plugging in power tools that have the switch on invites accidents.*
- d) Remove any adjusting key or wrench before turning the power tool on. *A wrench or a key left attached to a rotating part of the power tool may result in personal injury.*
- e) Do not overreach. Keep proper footing and balance at all times. *This enables better control of the power tool in unexpected situations.*
- f) Dress properly. Do not wear loose clothing or jewellery. Keep your hair, clothing and gloves away from moving parts. *Loose clothes, jewellery or long hair can be caught in moving parts.*



e-mail: info@valerii.com www.valerii.com
Сервиз: тел. 02/ 942 34 70 (национален)

Централен офис: София 1517
кв. "Сухата река" бул. "Ботевградско шосе" 44
тел.: 02/ 942 34 00, факс.: 02/ 945 4634
GSM 0889/ 444 991

Пловдив, с.Труд 4199
ул. "Строевско шосе" 3
тел./факс 032/ 953 666
GSM 0885/ 808 003

Варна 9000, кв. "Владиславово"
бул. "Атанас Москов" 13
тел.: 052/ 504 514
GSM 0885/ 808 004

София 2227, кв."Божурище"
бул. "Европа" 180, склад 33
тел.: 02/ 925 22 37
GSM 0889/ 334 692



- g) If devices are provided for the connection of dust extraction and collection facilities, ensure these are connected and properly used. *Use of these devices can reduce dust related hazards.*

4) Power tool use and care

- a) Do not force the power tool. Use the correct power tool for your application. *The correct power tool will do the job better and safer at the rate for which it was designed.*
- b) Do not (use the power tool if the switch does not turn it on and off. *Any power tool that cannot be controlled with the switch is dangerous and must be repaired.*
- c) Disconnect the plug from the power source before making any adjustments, changing accessories, or storing power tools. *Such preventive safety measures reduce the risk of starting the power tool accidentally.*
- d) Store idle power tools out of the reach of children and do not allow persons unfamiliar with the power tool or these instructions to operate the power tool. *Power tools are dangerous in the hands of untrained users.*
- e) Maintain power tools. Check for misalignment or binding of moving parts, breakage of parts and any other condition that may affect the power tools operation. If damaged, have the power tool repaired before use. *Many accidents are caused by poorly maintained power tools.*
- f) Keep cutting tools sharp and clean. *Properly maintained cutting tools with sharp cutting edges are less likely to bind and are easier to control;*
- g) Use the power tool, accessories and tool bits etc., in accordance with these instructions and in the manner intended for the particular type of power tool, taking into account the working conditions and the work to be performed. *Use of the power tool for operations different from intended could result in a hazardous situation.*

5) Service

- a) Have your power tool serviced by a qualified repair person using only identical replacement parts. *This will ensure that the safety of the power tool is maintained.*

Additional safety instructions

- **NEVER SPRAY AT PERSONS** - Never aim the nozzle at another person or animal. Never



e-mail: info@valerii.com www.valerii.com
Сервиз: тел. 02/ 942 34 70 (национален)

Централен офис: София 1517
кв. "Сухата река" бул. "Ботевградско шосе" 44
тел.: 02/ 942 34 00, факс.: 02/ 945 4634
GSM 0889/ 444 991

Пловдив, с.Труд 4199
ул. "Строевско шосе" 3
тел./факс 032/ 953 666
GSM 0885/ 808 003

Варна 9000, кв. "Владиславово"
бул. "Атанас Москов" 13
тел.: 052/ 504 514
GSM 0885/ 808 004

София 2227, кв."Божурище"
бул. "Европа" 180, склад 33
тел.: 02/ 925 22 37
GSM 0889/ 334 692



allow the spray to come into direct contact with the skin.

- **FLASH POINT** - This spray gun must not be used for spraying flammable paints and solvents with a flash point of less than 32 °C
- **VENTILATION** - Always make sure that there is adequate ventilation in the work area when spraying.
- **BASKET NOZZLE** -Always keep the spray basket nozzle in place during use.
- **CONSIDER WORK AREA ENVIRONMENT** -Do not use spray guns where there is a risk of fire or explosion.
- **BEWARE OF ANY HAZARD** -Beware of any Hazard by the material being sprayed and consult the markings on the container or the information supplied by the manufacturer.
- **DO NOT SPRAY** - Do not spray any material where the hazard is not known.
- **USE EYE PROTECTION** - Always use appropriate eye protection to keep hazardous vapors or fumes out of the eyes.
- **WEAR A MASK** - Never operate a spray gun without wearing a face mask.
- **PROTECT YOUR EARS** -Wear ear protectors if the sound pressure exceeds 85 dB(A).
- **MAINTAIN YOUR TOOLS** - Keep your spray gun, paint container and nozzles clean. Do not clean with flammable liquids with a flash point less than 32 °C Inspect the mains lead periodically and if damaged have it replaced by a qualified person.
- **NAKED FLAMES** -Never spray near a naked flame or appliance pilot flame.
- **SMOKING** -Never smoke whilst spraying.
- **THINNING** - Always read the paint manufacturers thinning recommendations or instructions before using paint or other materials.
- **DISCONNECT FROM THE MAINS SUPPLY** - Always disconnect from the mains supply when filling the paint container or cleaning the spray gun.
- **SWITCH OFF WHEN NOT SPRAYING** -Avoid running the unit with the flow rate knob fully closed for any length of time.

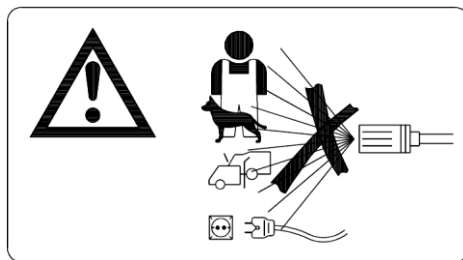

Spray guns shall be accompanied by an instruction sheet giving full information on the potential safety hazards due to high pressure at the nozzle, e.g. high pressure at the nozzle, toxic sprays and the need for the use of protective clothing.

Immediately switch off the spray gun when:

- Interruption in the mains plug, mains lead or mains lead damage.
- Defect switch.
- Smoke or stench of scorched isolation.

3. OPERATION INSTRUCTIONS

Preparation



e-mail: info@valerii.com www.valerii.com
Сервиз: тел. 02/ 942 34 70 (национален)

Централен офис: София 1517
кв. "Сухата река" бул. "Ботевградско шосе" 44
тел.: 02/ 942 34 00, факс.: 02/ 945 4634
GSM 0889/ 444 991

Пловдив, с.Труд 4199
ул. "Строевско шосе" 3
тел./факс 032/ 953 666
GSM 0885/ 808 003

Варна 9000, кв. "Владиславово"
бул. "Атанас Москов" 13
тел.: 052/ 504 514
GSM 0885/ 808 004

София 2227, кв."Божурище"
бул. "Европа" 180, склад 33
тел.: 02/ 925 22 37
GSM 0889/ 334 692



Fig. B



Do not use textured wall paints or coatings as this will block the nozzle.

To obtain the best results, it is important that you prepare the surface to be sprayed and thin the paint to the correct viscosity, before you operate your spray gun. Always ensure that the surfaces to be sprayed are free from dust, dirt and grease. Make sure that you have masked the areas that should not be sprayed, using a good quality masking tape. The paint or fluid to be sprayed should be thoroughly mixed and free from lumps or other particles. Many substances can be sprayed with your spray gun, but always check the manufacturers recommendations before purchasing your paint.

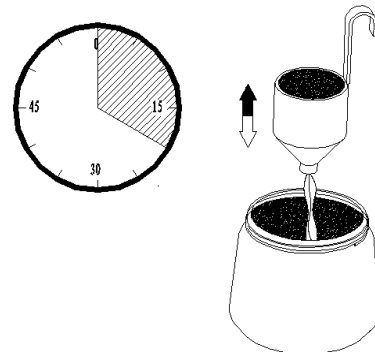

Fig. B

Thinning



Always remember to disconnect from the mains supply before filling the paint container with spray able material.

Most paints are supplied ready for brush application and will need to be thinned before they are suitable to be sprayed. Follow the manufacturer's advice on thinning the paint when used with a spray gun. The viscosity cup will help you to determine the correct viscosity of paint to be used. To determine the correct viscosity, fill the cup to the brim with the paint. Measure the amount of time it takes for the cup to empty back into the can. The table below shows recommended times for different types of material.

Plastic & latex paint	24 - 28 seconds
Water based paint	20 - 25 seconds
Primers	24 - 28 seconds
Varnishes	20 - 25 seconds
Oil based paints	18 - 22 seconds
Enamel paints	18 - 22 seconds
Aluminum paints	22 - 25 seconds
Car undersealing	25 - 35 seconds
Wood sealers	28 - 35 seconds
Wood preservatives	No thinning required
Wood stains	No thinning required

If the paint takes longer than the recommended time to empty, then further thinning is required. Mix in a small quantity of the appropriate thinner and use the viscosity test until the correct thickness is achieved.

Some spray able materials contain particles and lumps. These materials should be strained before filling the paint container.

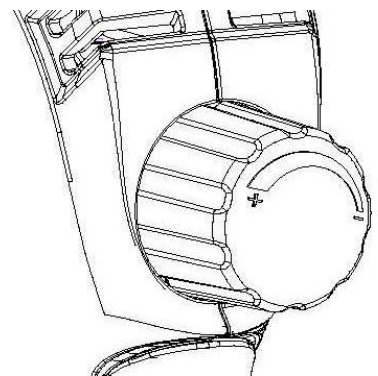

Spraying

Fig. C

Fill the paint container with the correctly thinned and strained paint. Connect the spray gun to



e-mail: info@valerii.com www.valerii.com
Сервиз: тел. 02/ 942 34 70 (национален)

Централен офис: София 1517
кв. "Сухата река" бул. "Ботевградско шосе" 44
тел.: 02/ 942 34 00, факс.: 02/ 945 4634
GSM 0889/ 444 991

Пловдив, с.Труд 4199
ул. "Строевско шосе" 3
тел./факс 032/ 953 666
GSM 0885/ 808 003

Варна 9000, кв. "Владиславово"
бул. "Атанас Москов" 13
тел.: 052/ 504 514
GSM 0885/ 808 004

София 2227, кв."Божурище"
бул. "Европа" 180, склад 33
тел.: 02/ 925 22 37
GSM 0889/ 334 692



the mains supply. Aim the spray gun at a piece of scrap material and operate the trigger switch until paint is spraying. Adjust the output control (2) until the required volume of paint is spraying. Turn the output control in a clockwise direction to reduce the flow and anti-clockwise to increase the flow. Adjustment of the output control will affect the spray pattern. A poor spray pattern will concentrate the paint in the centre of the spray and give a blotchy finish. A good spray pattern will give even distribution of paint throughout the pattern.

Spraying techniques

Fig. D

To obtain the best results, keep your spray gun level and parallel to the surface at all times. Keep the nozzle 25 - 30 cm from the surface and spray evenly from side to side or up and down. Do not spray at an angle as this will lead to paint runs on the surface. Use smooth and even strokes. When spraying large areas, using a criss-cross pattern as shown.

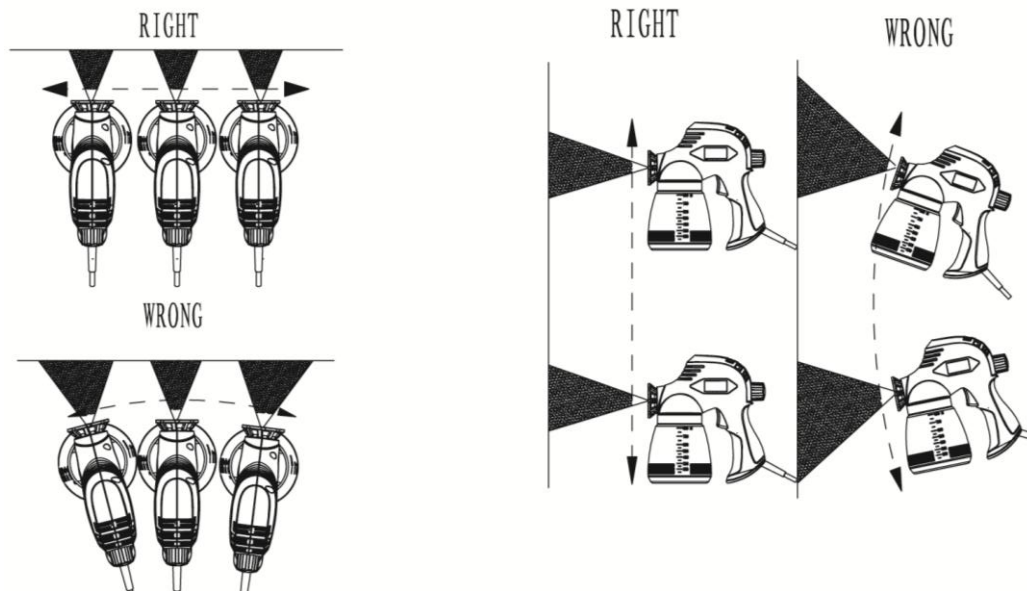

Fig. D

Fig. E

Never start or stop the spray gun while it is aimed at the surface to be sprayed. Evenly control the speed of movement of the spray gun. A fast speed of movement over the surface will give a thin coat and a slow speed will give a heavy coat. Apply one coat at a time. If a further coat is required, make sure you observe the manufacturers drying time recommendations before applying a second coat. When spraying small areas, keep the output control on a low setting. This will avoid using too much paint and prevent overspray. Where possible, avoid stopping and starting when spraying an object. This can lead to too much, or not enough paint being applied. Do not tip the spray gun to more than 45°.

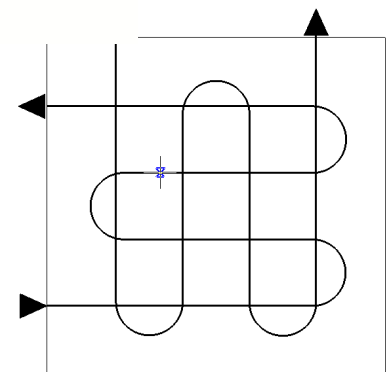

Fig. E

4. MAINTENANCE



e-mail: info@valerii.com www.valerii.com
Сервиз: тел. 02/ 942 34 70 (национален)

Централен офис: София 1517
кв. "Сухата река" бул. "Ботевградско шосе" 44
тел.: 02/ 942 34 00, факс.: 02/ 945 4634
GSM 0889/ 444 991

Пловдив, с.Труд 4199
ул. "Строевско шосе" 3
тел./факс 032/ 953 666
GSM 0885/ 808 003

Варна 9000, кв. "Владиславово"
бул. "Атанас Москов" 13
тел.: 052/ 504 514
GSM 0885/ 808 004

София 2227, кв."Божурище"
бул. "Европа" 180, склад 33
тел.: 02/ 925 22 37
GSM 0889/ 334 692



Make sure that the plug is removed from the mains when carrying out maintenance work on the motor.

The machines have been designed to operate over a long period of time with a minimum of maintenance.

Continuous satisfactory operation depends upon proper machine care and regular cleaning.

Troubleshooting

Malfunction	Cause	Solution
Motor hums but does not spray or irregular spraying.	<ul style="list-style-type: none"> Worn swirl head Pick up pipe not in the right position Blocked pick up pipe Blocked nozzle Blocked filter Control knob needs adjustment 	<ul style="list-style-type: none"> Replace swirl head. Re-adjust pick up pipe. Clean with thinner. Clean nozzle. Clean with thinner. Adjust.
Atomization is not good.	<ul style="list-style-type: none"> Volume adjustment is not correct. Paint too thick 	<ul style="list-style-type: none"> Adjust. Check viscosity of the paint.
Over painting.	<ul style="list-style-type: none"> Spray gun not clean, or not lubricated resulting in piston being stuck in cylinder Too much paint Viscosity too low 	<ul style="list-style-type: none"> Disassemble spray gun and clean with thinner. Adjust the volume clockwise to reduce spraying. Two thin coats are better than one Check viscosity
Motor louder than normal.	<ul style="list-style-type: none"> Spray gun not clean, or not lubricated, resulting in piston being stuck in cylinder 	<ul style="list-style-type: none"> Disassemble spray gun and clean with thinner.
No spray, no sound.	<ul style="list-style-type: none"> No electricity 	<ul style="list-style-type: none"> Check power supply
Operating sound not right.	<ul style="list-style-type: none"> Poor output adjustment Not enough paint in the container resulting in air being sucked in. Not diluting properly or not passing pick up pipe completely. 	<ul style="list-style-type: none"> Re-adjust Refill with paint. Check pick up pipe and viscosity level.
"Orange Skin" excessive fogging.	<ul style="list-style-type: none"> Incorrect solvent is used Spray gun too far from the surface. Paint too thick 	<ul style="list-style-type: none"> Use correct solvent. Hold spray gun closer to the object. Thin the paint

Cleaning and maintenance

Fig. G.

Always remember to disconnect from the mains supply before cleaning the spray gun or paint container.

It is essential that the spray gun is cleaned thoroughly after every use. Failure to clean it will almost certainly result in blockages and it may not operate when you next come to use it! The guarantee does not cover cleaning a sprayer that has not been properly cleaned by the user.



e-mail: info@valerii.com www.valerii.com
Сервиз: тел. 02/ 942 34 70 (национален)

Централен офис: София 1517
кв. "Сухата река" бул. "Ботевградско шосе" 44
тел.: 02/ 942 34 00, факс.: 02/ 945 4634
GSM 0889/ 444 991

Пловдив, с.Труд 4199
ул. "Строевско шосе" 3
тел./факс 032/ 953 666
GSM 0885/ 808 003

Варна 9000, кв. "Владиславово"
бул. "Атанас Москов" 13
тел.: 052/ 504 514
GSM 0885/ 808 004

София 2227, кв."Божурище"
бул. "Европа" 180, склад 33
тел.: 02/ 925 22 37
GSM 0889/ 334 692



The following action must be taken after every use:

1. Empty any remaining material from the container.
2. Clean the container thoroughly with the thinner that was used.
3. Pour some thinner into the container and spray through the spray gun until only clean thinner is coming out of the nozzle.
4. Thoroughly clean the paint pick up pipe and filter with thinner.
5. Clean the basket and nozzle and remove any other debris or paint that remains.
6. Turn the spray gun upside down and apply a few drops of light oil to the two apertures (F). This will lubricate the piston and cylinder.

If your spray gun should require extra internal cleaning, it may be necessary to disassemble it.

If so the following action should be taken:

1. Remove the plug from the mains socket.
2. Remove paint container, pick up pipe and filter.
3. Take off the pump assembly.
4. Release the nozzle (H), nozzle guard (I), valve (J), piston (K) and spring (L).
5. Clean the cylinder (M) and all parts thoroughly with solvent.
6. Apply a few drops of light lubricating oil to the piston, spring and cylinder.
7. Reassemble the spray gun.

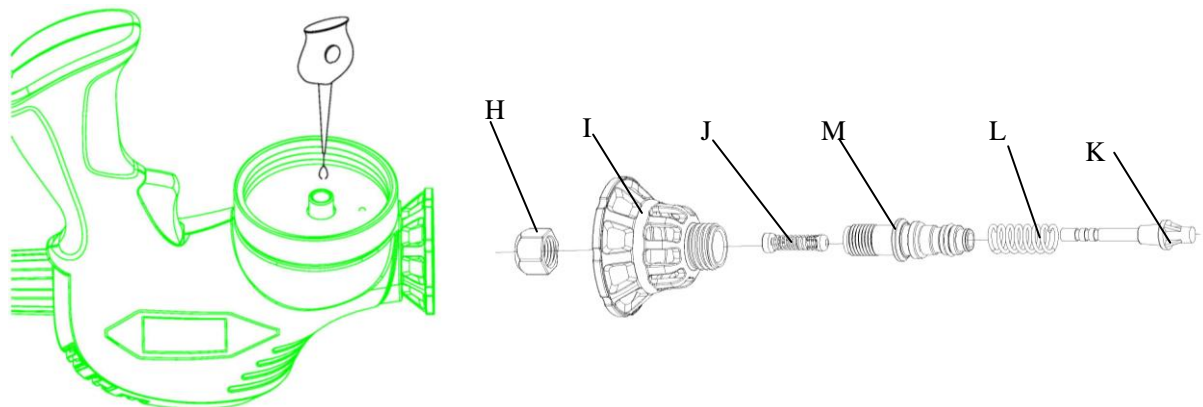

Fig.G

Meaning of crossed –out wheeled dustbin:



Do not dispose of electrical appliances as unsorted municipal waste, use separate collection facilities.



e-mail: info@valerii.com www.valerii.com
Сервиз: тел. 02/ 942 34 70 (национален)

Централен офис: София 1517
кв. "Сухата река" бул. "Ботевградско шосе" 44
тел.: 02/ 942 34 00, факс.: 02/ 945 4634
GSM 0889/ 444 991

Пловдив, с.Труд 4199
ул. "Строевско шосе" 3
тел./факс 032/ 953 666
GSM 0885/ 808 003

Варна 9000, кв. "Владиславово"
бул. "Атанас Москов" 13
тел.: 052/ 504 514
GSM 0885/ 808 004

София 2227, кв."Божурище"
бул. "Европа" 180, склад 33
тел.: 02/ 925 22 37
GSM 0889/ 334 692



Contact you local government for information regarding the collection systems available.
If electrical appliances are disposed of in landfills or dumps, hazardous substances can leak into the groundwater and get into the food chain, damaging your health and well-being.
When replacing old appliances with new ones, the retailer is legally obligated to take back your old appliance for disposals at least free of charge.

WARNING! This machine produces an electromagnetic field during operation. This field may under some circumstances interfere with active or passive medical implants. To reduce the risk of serious or fatal injury, we recommend persons with medical implants to consult their physician and the medical implant manufacturer before operating this machine.



e-mail: info@valerii.com www.valerii.com
Сервиз: тел. 02/ 942 34 70 (национален)

Централен офис: София 1517
кв. "Сухата река" бул. "Ботевградско шосе" 44
тел.: 02/ 942 34 00, факс.: 02/ 945 4634
GSM 0889/ 444 991

Пловдив, с.Труд 4199
ул. "Строевско шосе" 3
тел./факс 032/ 953 666
GSM 0885/ 808 003

Варна 9000, кв. "Владиславово"
бул. "Атанас Москов" 13
тел.: 052/ 504 514
GSM 0885/ 808 004

София 2227, кв."Божурище"
бул. "Европа" 180, склад 33
тел.: 02/ 925 22 37
GSM 0889/ 334 692



TRADUCERE MANUAL DE UTILIZARE ORIGINAL

PISTOL DE PULVERIZARE PREMIUM

Model: 0503JS-981PQ

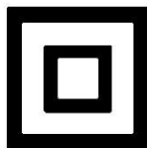

Aceste instrucțiuni de utilizare sunt emise de către producător FRIENDLY WATER LTD.

NINGBO, Rm1001-1, 10th floor, Yaojiang Xindu, CHINA.

Importator pentru Bulgaria VALERII S i M GRUP" AD, Sofia, bul. Botevgradsko shose 44,

Tel: :02/ 942 34 00, Fax: +359 2 942 34 40, www.valerii.com

Înainte de folosire a mașinii, citiți cu atenție această instrucțiune de folosire. Asigurați-va ca știți cum lucrează mașina și cum se operează cu ea. Intretineti mașina conform instrucțiunile și asigurați-va ca mașina funcționează corect.

Păstrați această instrucțiune de folosire și celelalte acte care merg împreună cu mașina.



e-mail: info@valerii.com www.valerii.com
Сервиз: тел. 02/ 942 34 70 (национален)

Централен офис: София 1517
кв. "Сухата река" бул. "Ботевградско шосе" 44
тел.: 02/ 942 34 00, факс.: 02/ 945 4634
GSM 0889/ 444 991

Пловдив, с.Труд 4199
ул. "Строевско шосе" 3
тел./факс 032/ 953 666
GSM 0885/ 808 003

Варна 9000, кв. "Владиславово"
бул. "Атанас Москов" 13
тел.: 052/ 504 514
GSM 0885/ 808 004

София 2227, кв."Божурище"
бул. "Европа" 180, склад 33
тел.: 02/ 925 22 37
GSM 0889/ 334 692



Descriere funcționala a pistolului de pulverizare

Pistolul de pulverizare aspira materialele aspirate. Automatizarea fara aer se face atunci când materialul aspirat este pompat sub presiune înalta prin sistemul cu ciclon si orificiul duzei.

3. DATE TEHNICE

Model	0503JS-981PQ
Tensiune	220-240V~
Putere nominala măsurata	110W
Capacitatea rezervorului	800 ml.
Nivel de presiune acustica:	L_{pA} : 91 dB(A), K_{pA} : 3,0.8dB(A)
Nivel de putere acustica:	L_{wA} : 102 dB(A), K_{wA} : 3,0.8dB(A)
Vibrațiile emise sunt sub:	a :11,53 m/sec ² , K : 1,5 m/sec ²

Valoarea totala a vibrației declarate este măsurata conform metoda standardizata de testare si poate sa fie folosita pentru compararea unei mașini cu cealaltă.

Valoarea totala declarata a vibrației poate la fel sa fie folosita pentru o evaluarea preliminara a expunerii.

Avertizare

Vibrațiile emise in timpul folosirii mașinii de lucru pot sa difere fata de valoare declarata in conformitate cu modul in care este folosita mașina.

Este necesar sa fie stabilite masuri de siguranța care sa fie bazate pe evaluarea de expunere, in condiții de lucru reale (luând in considerare toate părțile a procesului de lucru, precum perioadele in care mașina este oprita si in care este pornita, dar nu se folosește, adăugând si timpul in care este apăsat trăgaciul), ca sa fie protejat operatorul.

Informație despre produs:

Fig. A.

1. Corpul motorului
2. Controlul debitării
3. Comutator de declansare
4. Maneta
5. Container pentru vopsea
6. Duza de pulverizare in forma de

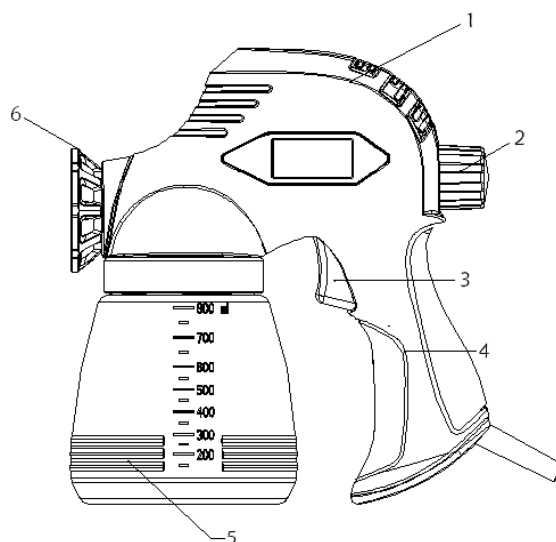
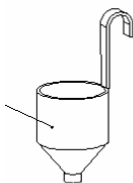



COS.

7. Pahar pentru grad de lipire

4. Instrucțiuni de siguranță

In prezenta instrucțiune sunt folosite următoarele simboluri:

	<i>Inseamna pericol de rânire fizica, pierderea de viața sau defectarea mașinii in cazul in care instrucțiunile din prezentul manual nu sunt respectate.</i>
	<i>Inseamna pericol de electrocutare.</i>
	<i>Purtați mănuși de protecție.</i>
	<i>Purtați masca antipraf In timpul lucrului cu lemn, metale si alte materiale poate se fie emis praf care este daunator pentru sănătate. Nu lucrați cu materialul care conține azbest.</i>
	<i>Purtați ochelari de protecție.</i>

Avertizări de siguranța pentru mașina de lucru



AVERTIZARE Citiți toate instrucțiunile de siguranța. **Nerespectarea avertizărilor din instrucțiuni poate sa provoace electrocutare, incendiu si/sau rânire serioasa.**

Păstrați toate avertizările si instructionile pentru o verificare ulterioara.

Termenul "mașina lucrătoare" din avertizați se refera la mașina dumneavoastră de lucru care lucrează cu electricitate (prin cablu) sau mașina lucrătoare, care lucrează cu baterii (cu acumulator).

3) Zona de lucru

- a) Păstrați zona de lucru curata si bine iluminata. *Zonele nearanjate si cele care nu sunt iluminate bine sunt o cauza posibila de producere de accidente.*
- d) Nu lucrați cu mașina de lucru in mediu exploziv, in mediu in care exista lichide, gaze si praf inflamabili. *Mașinile de lucru produc scânteii care pot sa aprindă praful sau evaporările.*
- e) Tineti copii si persoanele prezente departe atâta timp cat lucrați cu mașina. *Lipsa de atenție poate sa duca la pierderea controlului.*



e-mail: info@valerii.com www.valerii.com
Сервиз: тел. 02/ 942 34 70 (национален)

Централен офис: София 1517
кв. "Сухата река" бул. "Ботевградско шосе" 44
тел.: 02/ 942 34 00, факс.: 02/ 945 4634
GSM 0889/ 444 991

Пловдив, с.Труд 4199
ул. "Строевско шосе" 3
тел./факс 032/ 953 666
GSM 0885/ 808 003

Варна 9000, кв. "Владиславово"
бул. "Атанас Москов" 13
тел.: 052/ 504 514
GSM 0885/ 808 004

София 2227, кв."Божурище"
бул. "Европа" 180, склад 33
тел.: 02/ 925 22 37
GSM 0889/ 334 692



4) Siguranța electrica

- a) **Fisa mașinii de lucru trebuie sa corespunda cu priza.** Niciodată, in niciun fel nu modificați fisa. Nu folosiți o fisa de tranziție cu mașini de lucru impamantate. *Lipsa de modificări asupra fiselor si prizelor reduc riscul de electrocutare.*
- b) **Evitați contactul fizic cu suprafețe impamantate sau incorporate in pamant, precum țevi, radiatori, mașini de gătit si frigidere.** *Exista un risc ridicat de electrocutare daca corpul dumneavoastră este impamantat.*
- c) Nu expuneți masinile de lucru sub ploaie sau la umezeala. *In caz de pătrundere apa in echipament, exista un pericol ridicat de electrocutare.*
- d) **Nu abuzați de cablu.** Niciodată nu folosiți cablul ca sa trageți, purtați sau sa scoateți fisa mașinii din priza. Feriți cablul de temperaturi ridicate, uleiuri, muchii ascuțite sau părți mobile de mașini. *Cablurile de alimentare defectate sau împletite cresc riscul de electrocutare.*
- e) Când lucrați cu mașina in exterior, folosiți numai cabluri de prelungire potrivite pentru uz exterior. *Folosirea cablului de prelungire potrivit reduce riscul de electrocutare.*
- f) Daca lucrul cu mașina in locuri umede este inevitabil, atunci folosiți un dispozitiv pentru curent rezidual (RCD) pentru o alimentare protejata. *Folosirea de RDC reduce riscul de electrocutare.*

3) Siguranța personala

- a) Fiți atenți la ceea ce faceți si fiți rezonabili atunci când folosiți mașina. Nu folosiți mașina de tăiat atunci când sunteți oboșiți sau sub influenta de droguri, alcool sau medicamente. *O clipa de neatenție in timpul lucrului cu mașinii poate sa duca la o rănire fizica serioasa.*
- b) Întotdeauna purtați mijloace de protecție personale. Întotdeauna purtați ochelari de protecție. *Folosirea de mijloace de protecție personale precum masca antipraf, incaltaminte care nu aluneca, casca cu carcasa dura sau antifoane, in condițiile respective, reduc riscul de rănire fizica.*

Evitați pornirea accidentala. Asigurați-va ca comutatorul este pe poziția "OPRIT" înainte sa puneți fisa in priza. *Daca purtați mașina cu degetul pe comutator sau in timpul pornirii echipamentului când cuplați fisa, acest lucru poate sa duca la accidente.*





- d) Înainte sa porniți mașina de lucru, Indeprtati toate cheile. *Daca lăsați o cheie in apropierea părților mobile ale mașinii acest lucru poate sa provoace rănire fizica.*
- e) **Nu va întindeți.** Stați stabil si păstrați echilibrul. *Acest lucru asigura un control mai bun asupra mașinii de lucru in situații neașteptate.*
- f) **Imbracati-va corespunzător** Nu purtați haine largi sau bijuterii Feriți parul, bijuteriile sau hainele departe de piesele mobile. *Hainele care atârna, bijuteriile sau parul lung pot sa fie prinse de către părțile rotative.*
- g) Daca dispozitivele sunt proiectate cu un extractor extern pentru praf si un colector, asigurați va ca ele sunt conectate si utilizate in mod corespunzător. *Folosirea acestor dispozitive poate sa reducă pericolul legat de praf.*

4) Folosirea si întreținerea mașinii de lucru.

- a) **Nu supraincarcati mașina de lucru.** Folosiți echipamentul cel mai potrivit. *Alegerea corespunzătoare a mașinii de lucru asigura o funcționare mai buna si mai sigura la incarcare pentru care este proiectata.*
- b) Nu folosiți mașina daca butonul PORNIT/OPRIT este rupt. *Fiecare mașina de lucru care nu poate sa fie pornita sau oprita este periculoasa si urmeaza sa fie reparata.*
- c) Scoateți fisa din sursa de tensiune si/sau Indeprtati bateria din mașina de lucru înainte sa efectuați unele regulari, înlocuirea accesoriilor sau depozitarea. *Aceste masuri preventive legate de siguranța reduc riscul de pornire accidentala a mașinii de lucru.*
- d) Păstrați mașina de lucru neutilizata in locuri inaccesibile pentru copii si nu permiteți persoanelor care nu sunt familiarizate cu mașina sau cu aceste instrucțiuni, sa lucreze cu ea. *Mașinile de lucru pot sa fie periculoase daca sunt folosite de către persoane neinstruite.*
- e) Intretineti mașinile de lucru. Verificați pentru dislocări sau deformări ale părților rotative, ruperi sau orice alte condiții care pot sa influențeze funcționarea mașinii. Este absolut necesar sa reparați mașina de lucru înainte de folosire in cazurile in care sunt constatate defectări. Multe accidente apar in urma întreținerii proaste a mașinilor.
- f) **Mențineți instrumentele de taiere ascuțite si curate.** Instrumentele trebuie sa fie îngrijite in mod corespunzător, cu muchii de taiere ascuțite.
- g) Folosiți mașina de lucru, accesoriile si racordurile, conform aceasta instrucțiune in





modul care corespunde tipului concret a mașinii de lucru, având in vedere condițiile de lucru si operațiunea care trebuie sa fie efectuata. *Folosirea mașinii de lucru in alte scopuri decât cele pentru care a fost proiectata poate sa producă spatii periculoase.*

5) SERVICE

a) Mașina dumneavoastră de lucru trebuie sa fie întreținuta de către o persoana autorizata pentru activitati de service, care folosește numai piese de schimb identice. *Acest lucru va asigura păstrarea sigurantei a locului de munca.*

Instrucțiuni principale de siguranța

- **NICIODATA NU PULVERIZATI CATRE ALTE PERSOANE** – Niciodată nu întoarceți duza spre alta persoana sau animal. Niciodată nu permiteți lichidul care pulverizați sa intre in contact direct cu pielea.
- **TEMPERATURA DE INFLAMABILITATE** – Acest pistol de pulverizare trebuie sa fie folosit numai pentru pulverizarea de vopsele inflamabile si diluanți cu punctul de aprindere sub 32 °C.
- **VENTILARE** – Asigurații va întotdeauna ca exista o ventilare adecvata in zona de lucru.
- **DUZA IN FORMA DE COS** – Întotdeauna tineti duza in forma de cos in locul ei in timpul folosirii.
- **LUATI IN VEDERE MEDIUL DE LUCRU** - Nu folosiți pistoale de pulverizare acolo unde exista pericol de incendiu sau explozii.
- **FITI ATENTI LA TOT FELUL DE PERICOLE** - Fiți atenți pentru diferitele pericole care decurg din materialul folosit si consultați va cu marcajele de pe container sau informația oferita de către producător.
- **NU PULVERIZATI** - Nu pulverizați material acolo unde pericolul este necunoscut.
- **FOLOSITI OCHELARI DE PROTECTIE** – Întotdeauna folosiți ochelari pentru protecția ochilor ca sa tineti evaporările periculoase sau aburi departe de ochi.
- **PURTATI MASCA** - Niciodată nu lucrați cu pistolul de pulverizare fara sa purtați masca de protecție.
- **PROTEJATI-VA URECHILE** – Purtați protectori de urechi, daca nivelul de zgomot depaseste 85 dB(A).
- **INTRETINETI INSTRUMENTELE DUMNEAVOASTRA** – Păstrați curat pistolul de pulverizare, rezervorul pentru vopsea si duza. Nu curatati cu lichide inflamabile cu punctul de aprindere sub 32 °C. Verificați periodic cablul de alimentare si daca este defectat, el trebuie sa fie inlocuit de către o persoana calificata.
- **FLACARA DESCHISA** – Niciodată nu pulverizați in apropierea de flacăra deschisa.
- **FUMAT** – Nu fumați in timpul folosirii pistolului.
- **DILUARE** - Întotdeauna citiți recomandările producătorului privind diluarea vopselei sau altor materiale.
- **DECONNECTATI DE LA SURSA DE ALIMENTARE** - Întotdeauna deconectați de la sursa de alimentare atunci când umpleți rezervorul cu vopsea sau când curatati pistolul de pulverizare.



e-mail: info@valerii.com www.valerii.com
Сервиз: тел. 02/ 942 34 70 (национален)

Централен офис: София 1517
кв. "Сухата река" бул. "Ботевградско шосе" 44
тел.: 02/ 942 34 00, факс.: 02/ 945 4634
GSM 0889/ 444 991

Пловдив, с.Труд 4199
ул. "Строевско шосе" 3
тел./факс 032/ 953 666
GSM 0885/ 808 003

Варна 9000, кв. "Владиславово"
бул. "Атанас Москов" 13
тел.: 052/ 504 514
GSM 0885/ 808 004

София 2227, кв."Божурице"
бул. "Европа" 180, склад 33
тел.: 02/ 925 22 37
GSM 0889/ 334 692



- **OPRITI ATUNCI CAND NU PULVERIZATI** – Evitați sa lăsați echipamentul pornit cu butonul complet închis.

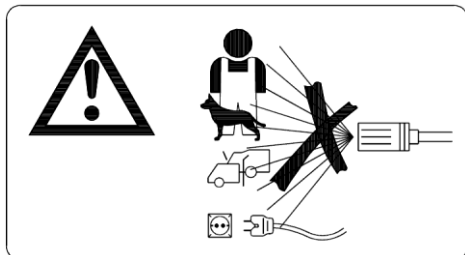

Pistoalele de pulverizat trebuie sa fie insotite de către o fisa cu instrucțiuni care sa ofere informație completa despre eventualele pericole legate de siguranța, datorate presiunii înalte la duza, inclusiv presiunea înalta din zona duzei, pulverizarea cu materiale toxice si nevoia de folosire de haine de protecție.

Opriți imediat pistolul de pulverizare in următoarele situații:

- Întrerupere la fisa de alimentare, cablul de alimentare sau o defecțiune apăruta la ele.
- Comutator defectat.
- Fum sau miros neplăcut de la izolarea arsa.

3. INSTRUCIUNI DE FOLOSIRE

Pregătire

Imagine B



Nu folosiți vopsele dense pentru pereti sau lacuri deoarece acest lucru va bloca duza.

Ca sa obțineți rezultate mai bune e necesar sa pregătiți suprafața care urmează sa fie pulverizata si după care sa vopsiți cu densitatea corespunzătoare, înainte sa începeți lucru cu pistolul dumneavoastră de pulverizare. Asigurați-va întotdeauna ca suprafețele care urmează sa fie pulverizate nu conțin praf, impuritati si unsoare. Asigurați-va ca ați acoperit zonele care nu vor fi pulverizate, folosit o banda de mascare de o calitate buna. Vopseaua sau lichidul care vor fi pulverizate urmează sa fie mixate cu atenție si sa nu contina flacoane sau alte particule. Multe substanțe pot sa fie pulverizate cu pistolul dumneavoastră de pulverizare dar citiți întotdeauna recomandarile

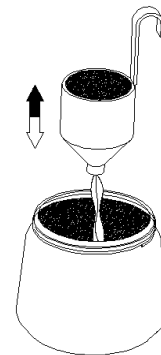
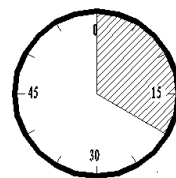

Imagine B

producătorului înainte sa cumpărați vopseaua.

Diluare



Nu uitați niciodată sa deconectați de la sursa de alimentare înainte sa umpleți rezervorul cu vopseaua potrivita.

Mai multe tipuri de vopsele se livrează pregătite pentru vopsire cu perie si e nevoie sa fie



e-mail: info@valerii.com www.valerii.com
Сервиз: тел. 02/ 942 34 70 (национален)

Централен офис: София 1517
кв. "Сухата река" бул. "Ботевградско шосе" 44
тел.: 02/ 942 34 00, факс.: 02/ 945 4634
GSM 0889/ 444 991

Пловдив, с.Труд 4199
ул. "Строевско шосе" 3
тел./факс 032/ 953 666
GSM 0885/ 808 003

Варна 9000, кв. "Владиславово"
бул. "Атанас Москов" 13
тел.: 052/ 504 514
GSM 0885/ 808 004

София 2227, кв."Божурище"
бул. "Европа" 180, склад 33
тел.: 02/ 925 22 37
GSM 0889/ 334 692



diluate înainte sa fie posibil sa fie pulverizate. Urmăriți instrucțiunile de diluare a vopselei de la producător atunci când le veți folosi cu pistolul de pulverizare. Paharul de densitate va va ajuta sa stabiliți densitatea potrivita a vopselei care urmează sa fie folosita. Ca sa stabiliți densitatea adecvata, umpleți paharul pana la marginea lui cu vopsea. Masurati timpul necesar pentru golirea paharului înapoi in cutie. Tabelul de mai jos arata timpul recomandat pentru diferitele tipuri de materiale.

Vopsele plastice si cauciucate	24 - 28 secunde
Vopsele pe baza de apa	20 - 25 secunde
Grund	24 - 28 secunde
Lacuri	20 - 25 secunde
Vopsele pe baza de ulei	18 - 22 secunde
Vopsele email	18 - 22 secunde
Vopsele pe baza de aluminiu	22 - 25 secunde
Spray izolant pentru mașini	25 - 35 secunde
Spray izolant pentru lemn	28 - 35 secunde
Soluție pentru protecția lemnului	Nu necesita diluare
Smalt pentru lemn	Nu necesita diluare

In cazul in care vopseaua necesita timp pentru uscare mai lung ca cel recomandat, aceasta înseamnă ca e necesara o diluare suplimentara. Amestecați o cantitate mica din diluantul potrivit si aplicați testul pentru densitate pana când nu atingeți densitatea căutata. Unele materiale pentru pulverizat conțin particule si flacoane. Aceste materiale trebuie sa fie filtrate înainte sa fie turnate in rezervorul pentru vopsea.

Pulverizare

Imagine C

Umpleți rezervorul pentru vopsea cu vopseaua corect diluata si filtrata. Conectați pistolul de pulverizare la o sursa de alimentare. Indepartati pistolul către o bucata din materialul de care nu aveți nevoie si apăsați comutatorul de declanșare pana când nu stropește vopsea. Fixați maneta de debitare (2) pana când pistolul nu începe sa pulverizeze cantitatea de vopsea dorita. Întoarceți maneta in sensul acelor de ceasornic ca sa reduceți fluxul si invers acelor de ceasornic ca sa cresteți fluxul. Setarea manetei de debitare va influenta linia de pulverizare. Linia de pulverizare proasta va concentra vopseaua in centru si după terminarea lucrării va fi ca si acoperita cu pete. Linia potrivita de pulverizare va asigura o suprapunere a vopselei.

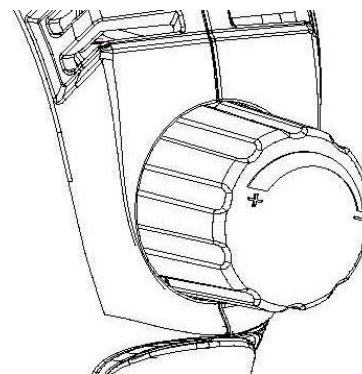

Imagine

Tehnica de pulverizare

Imagine D

Ca sa obțineți rezultate mai bune, tineti tot timpul pistolul dumneavoastră orizontal si paralel cu suprafața. Tineti duza la o distanta de 25 - 30 cm de la suprafața si pulverizați uniform de la o parte la cealaltă sau din sus in jos. Nu pulverizați sub unghi deoarece acest lucru va face vopseaua sa curgă pe suprafața. Faceți miscari line si echilibrate. Atunci când pulverizați spații



e-mail: info@valerii.com www.valerii.com
Сервиз: тел. 02/ 942 34 70 (национален)

Централен офис: София 1517
кв. "Сухата река" бул. "Ботевградско шосе" 44
тел.: 02/ 942 34 00, факс.: 02/ 945 4634
GSM 0889/ 444 991

Пловдив, с.Труд 4199
ул. "Строевско шосе" 3
тел./факс 032/ 953 666
GSM 0885/ 808 003

Варна 9000, кв. "Владиславово"
бул. "Атанас Москов" 13
тел.: 052/ 504 514
GSM 0885/ 808 004

София 2227, кв."Божурице"
бул. "Европа" 180, склад 33
тел.: 02/ 925 22 37
GSM 0889/ 334 692



mai mari, folosiți fluxul încontinuu așa cum este arătat.

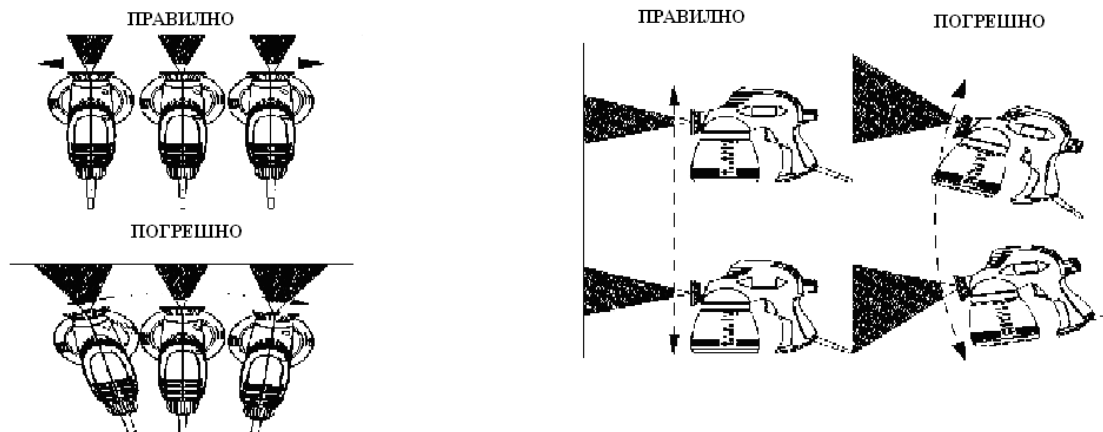

Imagine D

Imagine E

Niciodată nu porniți sau nu opriți pistolul de pulverizare atâta timp cat el este îndreptat spre suprafața care urmează sa fie vopsita. Controlați in mod uniform viteza de mișcare a pistolului de pulverizare. Viteza mare de mișcare deasupra suprafeței va sigura un strat de acoperire subțire iar viteza mica va asigura un strat de acoperire mai gros. Adăugați straturile unul după celalalt. In cazul in care este necesar un strat suplimentar, asigurați-va ca urmăriți recomandările producătorului privind timpul de uscare necesar, înainte sa adăugați al doilea strat. Atunci când vopsiți spatii mici fixați controlul debitului la nivel mic. In modul acesta veți evita folosirea unei cantitati de vopsea prea mari si va fi evitata pulverizarea excesiva. Acolo unde acest lucru este posibil evitați oprirea si pornirea, atunci când vopsiți un obiect. Acest lucru poate sa duca la un consum excesiv sau insuficient de vopsea. Nu inclinați pistolul de pulverizare la mai mult de 45°.

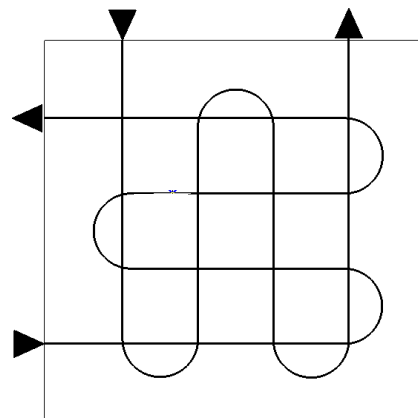

Imagine

4. INTRETINERE

Asigurați-va ca fisa este îndepărtata din sursa de alimentare atunci când efectuați întreținerea motorului.

Mașinile sunt proiectate sa lucreze pe o perioada de timp îndelungata, cu o întreținere minima. Funcționarea îndelungata satisfăcătoare depinde de întreținerea corecta a mașinii si curatare cu regularitate.

Îndepărtarea problemelor

Defecțiune	Cauze	Soluție
Motorul bazaie dar nu stropește sau stropește neuniform.	<ul style="list-style-type: none"> ● Cap rotativ deteriorat. ● Tubul flexibil nu este pozitionat in 	<ul style="list-style-type: none"> ● Înlocuiți capul rotativ deteriorat. ● Poziționați tubul flexibil



e-mail: info@valerii.com www.valerii.com
 Сервиз: тел. 02/ 942 34 70 (национален)

Централен офис: София 1517
 кв. "Сухата река" бул. "Ботевградско шосе" 44
 тел.: 02/ 942 34 00, факс.: 02/ 945 4634
 GSM 0889/ 444 991

Пловдив, с.Труд 4199
 ул. "Строевско шосе" 3
 тел./факс 032/ 953 666
 GSM 0885/ 808 003

Варна 9000, кв. "Владиславово"
 бул. "Атанас Москов" 13
 тел.: 052/ 504 514
 GSM 0885/ 808 004

София 2227, кв."Божурице"
 бул. "Европа" 180, склад 33
 тел.: 02/ 925 22 37
 GSM 0889/ 334 692



	<p>poziția corectă.</p> <ul style="list-style-type: none">● Tub flexibil blocat.● Filtru blocat● Butonul de comanda necesita reglare	<ul style="list-style-type: none">● Curatati cu diluant● Curatati duza● Curatati cu diluant● Setați
Pulverizarea nu este buna	<ul style="list-style-type: none">● Reglarea puterii nu este corectă.● Vopseaua este foarte densa.	<ul style="list-style-type: none">● Setați● Verificați densitatea vopselii.
Supravopsire.	<ul style="list-style-type: none">● Pistolul de pulverizare nu este curat sau nu este uns, ceea ce duce la blocarea supapei in cilindru.● Foarte multa vopsea.● Densitate foarte mica.	<ul style="list-style-type: none">● Dezasamblați pistolul de pulverizare si curatati cu diluant.● Setați volumul in sensul acelor de ceasornic ca sa reduceți pulverizarea. Doua straturi subțiri sunt mai bune decât unu.● Verificați densitatea.
Motorul este mai zgomotos ca de obicei.	<ul style="list-style-type: none">● Pistolul de pulverizare nu este curat sau nu este uns, ceea ce duce la blocarea supapei in cilindru.	<ul style="list-style-type: none">● Dezasamblați pistolul de pulverizare si curatati cu diluant.
Nu pulverizează, nu are sunet.	<ul style="list-style-type: none">● Nu este electricitate.	<ul style="list-style-type: none">● Verificați sursa de alimentare.
Zgomotul de funcționare nu este normal.	<ul style="list-style-type: none">● Setare proasta a debitului.● Cantitatea insuficienta de vopsea in rezervorul pentru vopsea duce la aspirarea de aer.● Diluarea necorespunzătoare duce la trecerea incompleta prin tubul flexibil.	<ul style="list-style-type: none">● Resetare● Umpleți din nou cu vopsea.● Verificați tubul flexibil si nivelul de densitate.
“Piele portocalie” foarte întunecat	<ul style="list-style-type: none">● Este folosit un diluant nepotrivit.● Pistolul de pulverizare este foarte departe de suprafața.● Vopseaua este foarte densa.	<ul style="list-style-type: none">● Folosiți diluantul potrivit.● Tineti pistolul aproape de obiect.● Diluați vopseaua.





Curatare si întreținere

Imagine G.

Niciodată nu uitați să deconectați de la sursa de tensiune înainte să curățați pistolul de pulverizare sau rezervorul pentru vopsea.

Este foarte important ca pistolul de pulverizare să fie curățat după fiecare folosire. Dacă nu va fi curățat, aproape cu siguranță el va fi blocat și nu va mai putea să funcționeze atunci când doriți să-l folosiți! Garanția nu acoperă curățarea pistolului care nu a fost curățat de către utilizator.

După fiecare folosire trebuie să fie făcut următorul:

1. Goliți materialul care a rămas în rezervor.
2. Curățați cu atenție rezervorul cu diluantul pe care l-ați folosit.
3. Turnați puțin diluant în rezervor și pulverizați prin pistolul de pulverizare până când din duza începe să iasă numai diluant curat.
4. Curățați cu atenție, cu diluant, tubul de evacuare a vopselei și filtrul.
5. Curățați coșul și duza și îndepărtați depunerile sau vopseaua rămasă.
6. Întoarceți invers pistolul și adăugați câteva picături de ulei de ungere la cele două orificii (F). Acest lucru va unge supapa și cilindrul.

Dacă pistolul de pulverizare dumneavoastră necesită o curățare suplimentară în interior, atunci este necesar să-l dezmembrați.

Dacă veți face acest lucru atunci e nevoie să faceți următorul:

1. Îndepărtați fișa din priză de alimentare.
2. Îndepărtați rezervorul pentru vopsea, țeava de evacuare și filtrul.
3. Îndepărtați asamblarea pompei.
4. Eliberați duza (H), protectorul duzei (I), valva (J), supapa (K) și arcul (L).
5. Curățați cu atenție cilindrul (M) și toate părțile cu diluant.
6. Adăugați câteva picături de ulei de ungere ușor pe supapă, pe arc și cilindru.
7. Asamblați pistolul de pulverizare.

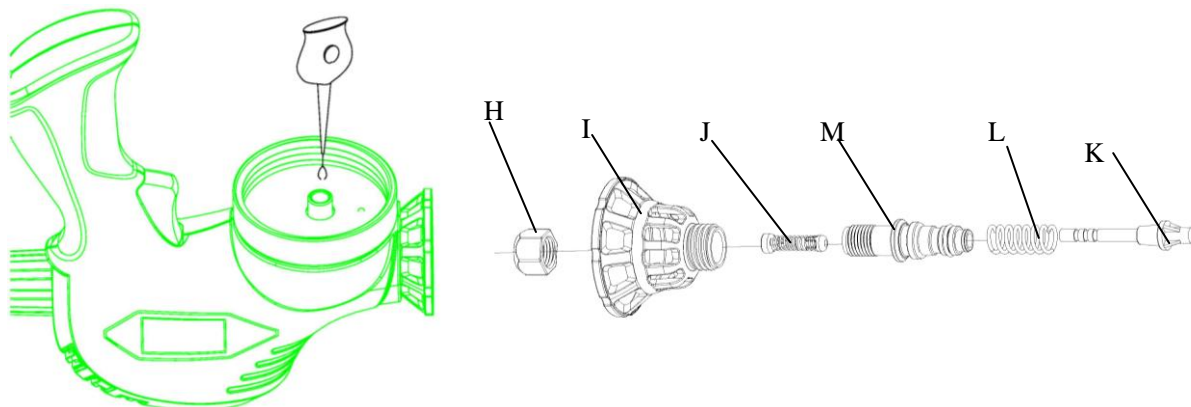

Fig. G



e-mail: info@valerii.com www.valerii.com
Сервиз: тел. 02/ 942 34 70 (национален)

Централен офис: София 1517
кв. "Сухата река" бул. "Ботевградско шосе" 44
тел.: 02/ 942 34 00, факс.: 02/ 945 4634
GSM 0889/ 444 991

Пловдив, с.Труд 4199
ул. "Строевско шосе" 3
тел./факс 032/ 953 666
GSM 0885/ 808 003

Варна 9000, кв. "Владиславово"
бул. "Атанас Москов" 13
тел.: 052/ 504 514
GSM 0885/ 808 004

София 2227, кв."Божурище"
бул. "Европа" 180, склад 33
тел.: 02/ 925 22 37
GSM 0889/ 334 692



Semnificația coșului de gunoi tăiat cu un X:



Nu aruncați echipamentele electrice împreună cu deșeurile din gospodărie nesortate; folosiți dispozitivele pentru colectării separate.

Luați legătura cu autoritățile locale pentru informație privind sistemul de colectare disponibil.

Daca echipamentele electrice se arunca in găuri in pamant sau centuri de depozitare a deșeurilor, substanțele nocive pot sa se scurgă in apele subterane si sa ajungă la rețeaua de alimentare, dăunând sănătatea si bunăstarea dumneavoastră.

Atunci când înlocuiți echipamentele vechi cu unele noi, distribuitorul este obligat prin lege sa preia echipamentul dumneavoastră vechi spre aruncare, fara sa va ceara taxa.

AVERTIZARE! Acesta mașina produce câmp electromagnetic in timpul folosirii. Acest câmp, in unele situații, poate sa intre in interacțiune cu implantelor medicale active sau pasive. Ca sa reduceți riscul de rănire serioasa, fatala, noi recomandam oamenilor cu implante medicale, sa se consulte cu medicul sau cu producătorul implantului, înainte sa înceapă lucru cu mașina.



e-mail: info@valerii.com www.valerii.com
Сервиз: тел. 02/ 942 34 70 (национален)

Централен офис: София 1517
кв. "Сухата река" бул. "Ботевградско шосе" 44
тел.: 02/ 942 34 00, факс.: 02/ 945 4634
GSM 0889/ 444 991

Пловдив, с.Труд 4199
ул. "Строевско шосе" 3
тел./факс 032/ 953 666
GSM 0885/ 808 003

Варна 9000, кв. "Владиславо" бул. "Атанас Москов" 13
тел.: 052/ 504 514
GSM 0885/ 808 004

София 2227, кв."Божурице" бул. "Европа" 180, склад 33
тел.: 02/ 925 22 37
GSM 0889/ 334 692



ПРЕВОД НА ОРИГИНАЛНА ИНСТРУКЦИЯ ЗА

УПОТРЕБА

ЕЛЕКТРИЧЕСКИ ПИСТОЛЕТ ЗА БОЯДИСВАНЕ

PREMIUM

Модел : 0503JS-981PQ

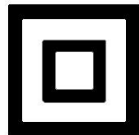

www.tuv.com
ID 1000000000

Тази инструкция за употреба е издадена от производителя: FRIENDLY WATER LTD.

NINGBO, Rm1001-1, 10th floor, Yaojiang Xindu, Китай

Вносител за България: „ВАЛЕРИЙ С и М ГРУП” АД, София, бул. Ботевградско шосе 44

Тел.: 02/ 942 34 00, Факс: +359 2 942 34 40, www.valerii.com

Преди употреба на машината, внимателно прочетете тази инструкция за употреба. Уверете се, че



e-mail: info@valerii.com www.valerii.com
Сервиз: тел. 02/ 942 34 70 (национален)

Централен офис: София 1517
кв. "Сухата река" бул. "Ботевградско шосе" 44
тел.: 02/ 942 34 00, факс.: 02/ 945 4634
GSM 0889/ 444 991

Пловдив, с.Труд 4199
ул. "Строевско шосе" 3
тел./факс 032/ 953 666
GSM 0885/ 808 003

Варна 9000, кв. "Владиславово"
бул. "Атанас Москов" 13
тел.: 052/ 504 514
GSM 0885/ 808 004

София 2227, кв."Божурище"
бул. "Европа" 180, склад 33
тел.: 02/ 925 22 37
GSM 0889/ 334 692



знаете как работи машината и как се оперира с нея. Поддържайте машината съгласно инструкциите и се уверете, че машината функционира правилно. Пазете тази инструкция за употреба и другата приложена с машината документация.

Функционално Описание на Електрическия пистолет за боядисване

Електрическият пистолет за боядисване всмуква впръскваните материали. Безвъздушната автоматизация се осъществява когато впръсквания материал е изпомпван под високо налягане през вихровата система и отвора на струйника.

5. ТЕХНИЧЕСКИ СПЕЦИФИКАЦИИ

Модел	0503JS-981PQ
Напрежение	220-240V~
Измерена номинална мощност	110W
Капацитет на контейнера	800мл
Ниво на звуково налягане	L_{pA} : 91 dB(A), K_{pA} : 3,0 dB(A)
Ниво на звукова мощност	L_{wA} : 102 dB(A), K_{wA} : 3,0 dB(A)
Излъчваните вибрации са под:	a : 11,53 м/сек ² , K : 1,5 м/сек ²

Общата стойност на обявената вибрация е измерена съгласно стандартизиран метод за тестване и може да се използва за сравнение на една машина с друга.

Обявената обща стойност на вибрацията може също да се използва предварителна преценка за излагане.

Предупреждение

Излъчваните вибрации по време на употреба на работната машина могат да се различават от обявената стойност в зависимост от начина по който машината се използва.

Необходимо е да се установят мерки за безопасност, които да се основават на оценката за излагане в реални условия на употреба (вземайки в предвид всички части на работния процес като периодите през които машината е изключена и когато е включена, но не се използва, в добавка и времето през което се натиска спусъка), за да се предпази работещият.

Информация за продукта:

Фиг. А.

1. Корпус на двигателя
2. Контрол на дебит
3. Спусъчен прекъсвач
4. Дръжка

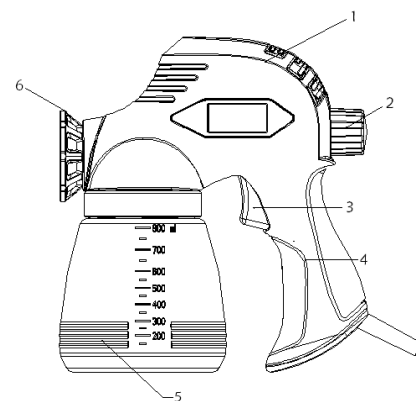
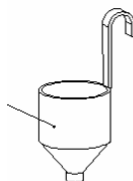

e-mail: info@valerii.com www.valerii.com
Сервиз: тел. 02/ 942 34 70 (национален)

Централен офис: София 1517
кв. "Сухата река" бул. "Ботевградско шосе" 44
тел.: 02/ 942 34 00, факс.: 02/ 945 4634
GSM 0889/ 444 991

Пловдив, с.Труд 4199
ул. "Строевско шосе" 3
тел./факс 032/ 953 666
GSM 0885/ 808 003

Варна 9000, кв. "Владиславово"
бул. "Атанас Москов" 13
тел.: 052/ 504 514
GSM 0885/ 808 004

София 2227, кв."Божурице"
бул. "Европа" 180, склад 33
тел.: 02/ 925 22 37
GSM 0889/ 334 692



- 5. Контейнер на боята
- 6. Впръскващ струйник във вид на кошница 7
- 7. Чашка за лепливост

6. ИНСТРУКЦИИ ЗА БЕЗОПАСНОСТ

Следните символи се използват в тази инструкция за употреба:

	Обозначава опасност от физическо нараняване, загуба на живот или повреда на машината в случай, че инструкциите в това ръководство не се съблюдават.
	Обозначава опасност от токов удар.
	Носете предпазни ръкавици.
	Носете противопрахова маска. При работа с дърво, метали и други материали може да се отделя прах, който е вреден за здравето. Не работете с материал, който съдържа азбест!
	Носете предпазни очила.

Основни за Работната Машина Предупреждения за Безопасност



ПРЕДУПРЕЖДЕНИЕ Прочетете всички предупреждения за безопасност и цялата инструкция. **Неспазването на всички предупреждения и инструкции може да доведе до токов удар, пожар и /или сериозно нараняване.**

Пазете всички предупреждения и инструкции за последваща справка

Терминът „работна машина“ в предупрежденията се отнася до вашата работна машина, която работи с електричество (с кабел) или работна машина, която функционира с батерия (акумулаторна).

5) Работна област

- a) Пазете работната зона чиста и добре осветена. *Областите в безпорядък и които не са добре осветени са предпоставка за инциденти.*
- f) Не оперирайте с работните машини в експлозивна среда, такава в която има възпламеними течности, газове и прах. *Работните машини създават искри,*



e-mail: info@valerii.com www.valerii.com
Сервиз: тел. 02/ 942 34 70 (национален)

Централен офис: София 1517
кв. "Сухата река" бул. "Ботевградско шосе" 44
тел.: 02/ 942 34 00, факс.: 02/ 945 4634
GSM 0889/ 444 991

Пловдив, с.Труд 4199
ул. "Строевско шосе" 3
тел./факс 032/ 953 666
GSM 0885/ 808 003

Варна 9000, кв. "Владиславово"
бул. "Атанас Москов" 13
тел.: 052/ 504 514
GSM 0885/ 808 004

София 2227, кв."Божурице"
бул. "Европа" 180, склад 33
тел.: 02/ 925 22 37
GSM 0889/ 334 692



които могат да възпламенят праха или изпаренията.

- g) Дръжте децата и наблюдателите далеч, докато работите с машината.
Разсейването може да доведе до загуба на контрол.

6) Електрическа безопасност

- a) Щепселът на работната машина, трябва да съвпада с контакта. Никога не модифицирайте щепсела по никакъв начин. Не използвайте преходен щепсел със заземени работни машини. *Липсата на модификации в щепселите и контактите намаляват опасността от токов удар.*
- b) Избягвайте контакт със заземени повърхности като тръби, печки и хладилници. *Съществува повишен риск от токов удар, ако тялото ви еземено.*
- c) Не излагайте работната машина на дъжд или влага. *Ако вода попадне в уреда, съществува повишена опасност от токов удар.*
- d) Не злоупотребявайте с кабела. Никога не използвайте кабела, за да носите, дърпате или вадите щепсела на машината от контакта. Пазете кабела от високи температури, масла, остри ръбове или движещи се машинни части. *Повредените или оплетени захранващи кабели повишават опасността от токов удар.*
- e) Когато работите с машината на открито, използвайте само удължаващи кабели подходящи за употреба на открито. *Употребата на подходящ удължаващ кабел намалява риска от токов удар.*
- f) Ако работата с машината на влажни места е неизбежна, използвайте устройство за остатъчен ток (RCD) за защитено захранване. *Употребата на RCD намалява опасността от токов удар.*

3) Лична безопасност

- a) Бъдете нащрек, внимавайте какво правите и бъдете разумни, когато използвате машината. Не работете с уреда, когато сте изморени или под влиянието на наркотици, алкохол или лекарства. *Момент на невнимание докато работите с машината може да причини сериозно физическо нараняване.*
- b) Използвайте лични предпазни средства. Винаги носете предпазни очила. *Употребата на лични предпазни средства като противопрахова маска, обувки които не се пързаят, твърда каска или антифони в съответните*



e-mail: info@valerii.com www.valerii.com
Сервиз: тел. 02/ 942 34 70 (национален)

Централен офис: София 1517
кв. "Сухата река" бул. "Ботевградско шосе" 44
тел.: 02/ 942 34 00, факс.: 02/ 945 4634
GSM 0889/ 444 991

Пловдив, с.Труд 4199
ул. "Строевско шосе" 3
тел./факс 032/ 953 666
GSM 0885/ 808 003

Варна 9000, кв. "Владиславово"
бул. "Атанас Москов" 13
тел.: 052/ 504 514
GSM 0885/ 808 004

София 2227, кв."Божурище"
бул. "Европа" 180, склад 33
тел.: 02/ 925 22 37
GSM 0889/ 334 692



условия, намалява опасността от физическо нараняване.

- c) Избягвайте инцидентно стартиране. Уверете се, че превключвателят е на позиция ИЗКЛЮЧЕН преди да поставите щепсела в контакта. *Ако носите машината с пръст върху прекъсвача или стартирането на уреда като включите щепсела, може да бъде причината за инциденти.*
- d) Преди да стартирате работната машина, отстранете всички ключове и гаечни ключове. *Ако оставите някакъв ключ по движещите се части на машината, това може да причини физическо нараняване.*
- e) Не се протягайте. Постоянно стойте стабилно и пазете равновесие. *Това осигурява по-добър контрол на работната машина при непредвидени ситуации.*
- f) Обличайте се подходящо. Не носете висящи дрехи или бижута. Пазете косата си, дрехи и ръкавици далеч от движещите се части. *Висящите дрехи, бижута или дълга коса могат да бъдат захванати от движещите се части на машината.*
- g) Ако устройствата са проектирани с външен екстрактор за прах и колектор, уверете се че са свързани и правилно използвани. *Употребата на тези устройства може да намали опасностите свързани с праха.*

4) Употреба и поддръжка на работната машина

- a) Не претоварвайте работната машина. Използвайте подходящ за целта уред. *Правилният избор на работна машина осигурява по-добра и безопасна работа при натоварването, за което е проектирана.*
- b) Не използвайте машината ако бутонът ВКЛЮЧЕН/ИЗКЛЮЧЕН е счупен. *Всяка работна машина, която не може да бъде включена или изключена е опасна и трябва да се ремонтира.*
- c) Извадете щепсела от източника на напрежение и /или отстранете батерията от работната машина преди да извършите някакви регулации, подмяна на аксесоари или съхранение. *Такива превантивни мерки за безопасност намаляват риска от инцидентно стартиране на работната машина.*
- d) Съхранявайте неизползвана работна машина на места недостъпни за деца и не позволявайте на лица незапознати с машината или не са прочели тази инструкция за употреба да работят с нея. *Работните машини могат да бъдат*



e-mail: info@valerii.com www.valerii.com
Сервиз: тел. 02/ 942 34 70 (национален)

Централен офис: София 1517
кв. "Сухата река" бул. "Ботевградско шосе" 44
тел.: 02/ 942 34 00, факс.: 02/ 945 4634
GSM 0889/ 444 991

Пловдив, с.Труд 4199
ул. "Строевско шосе" 3
тел./факс 032/ 953 666
GSM 0885/ 808 003

Варна 9000, кв. "Владиславово"
бул. "Атанас Москов" 13
тел.: 052/ 504 514
GSM 0885/ 808 004

София 2227, кв."Божурище"
бул. "Европа" 180, склад 33
тел.: 02/ 925 22 37
GSM 0889/ 334 692



опасни, когато се използват от необучено лице.

- e) Поддържайте работните машини. Проверявайте за разместване или изкривяване на движещите се части, счупване и други условия, които могат да повлияят върху функционирането на машината. Абсолютно необходимо е да ремонтирате работната машина преди употреба, ако е открита повреда. Много инциденти са причинени от неправилна поддръжка на машините.
- f) Поддържайте режещите инструменти чисти и остри. *Правилно поддържаните режещи части с остри режещи резци са по-малко вероятно да заседнат и са по-лесни за управление.;*
- g) Използвайте работната машина, аксесоари и накрайници, т.н., съгласно тази инструкция и по начин съответстващ на конкретния вид работна машина, имащи в предвид работните условия и работата, която ще се извършва. *Употребата на работната машина не по предназначение може да предизвика опасни ситуации.*

5) Сервиз

a) Вашата работна машина трябва да бъде обслужвана от квалифицирано за сервизна дейност лице, като използва само идентични резервни части. *Това ще осигури запазване на безопасността на работната машина.*

Допълнителни инструкции за безопасност

- **НИКОГА НЕ ПРЪСКАЙТЕ КЪМ ХОРА** – Никога не насочвайте струйника към друг човек или животно. Никога не позволявайте течността, която пръскате да влезе в директен контакт с кожата.
- **ТЕМПЕРАТУРА НА ВЪЗПЛАМЕНЯВАНЕ** – Този пистолет за пръскане не трябва да се използва за пръскане на възпламеними бои и разтворители с точка на възпламеняване по-малка от 32 °С.
- **ВЕНТИЛАЦИЯ** – Винаги се уверявайте, че има адекватна вентилация в работната зона, където пръскате.
- **СТРУЙНИК ВЪВ ФОРМАТА НА КОШНИЦА** – Винаги дръжте струйна с формата на кошница на мястото му по време на употреба.
- **ВЗЕМАЙТЕ В ПРЕДВИД СРЕДАТА НА РАБОТНАТА ЗОНА** – Не използвайте пръскащи пистолети, където съществува опасност от пожар или експлозия.
- **ВНИМАВАЙТЕ ЗА ВСЯКАКВИ ОПАСНОСТИ** – Внимавайте за всякакви опасности, произтичащи от пръскания материал и се консултирайте с маркировките върху контейнера или информацията предоставена от производителя.
- **НЕ ПРЪСКАЙТЕ** – Не пръскайте материал, там където опасността е неизвестна.



e-mail: info@valerii.com www.valerii.com
Сервиз: тел. 02/ 942 34 70 (национален)

Централен офис: София 1517
кв. "Сухата река" бул. "Ботевградско шосе" 44
тел.: 02/ 942 34 00, факс.: 02/ 945 4634
GSM 0889/ 444 991

Пловдив, с.Труд 4199
ул. "Строевско шосе" 3
тел./факс 032/ 953 666
GSM 0885/ 808 003

Варна 9000, кв. "Владиславово"
бул. "Атанас Москов" 13
тел.: 052/ 504 514
GSM 0885/ 808 004

София 2227, кв."Божурище"
бул. "Европа" 180, склад 33
тел.: 02/ 925 22 37
GSM 0889/ 334 692



- **ИЗПОЛЗВАЙТЕ ПРЕДПАЗНИ ОЧИЛА** – Винаги използвайте подходяща защита за очите, за да държите опасните изпарения или пари далеч от тях.
- **НОСЕТЕ МАСКА** – Никога не работете с пръскащия пистолет без да носите предпазна маска.
- **ЗАЩИТЕТЕ УШИТЕ СИ** – Носете ушни предпазители, ако нивото на шума надвишава 85 dB(A).
- **ПОДДЪРЖАЙТЕ ВАШИТЕ ИНСТРУМЕНТИ** – Поддържайте чисти вашия пръскащ пистолет контейнер за боя и струйник. Не почиствайте с възпламеними течности с точка на възпламеняване по-малка от 32 °С. Проверявайте захранващия проводник периодично и ако е повреден, то той трябва да бъде подменен от квалифицирано лице.
- **ОТКРИТИ ПЛАМЪЦИ** – Никога не пръскайте близо до открити пламъци или при използване на запалителни факли.
- **ПУШЕНЕ** – Не пушете докато пръскате.
- **РАЗРЕЖДАНЕ** - Винаги четете препоръките на производителя за разреждане на боята или инструкциите, преди употреба на боята или други материали.
- **ИЗКЛЮЧЕТЕ ОТ ИЗТОЧНИКА НА ЗАХРАНВАНЕ** - Винаги изключвайте от източника на захранване, когато пълните боя в контейнера или при почистване на пръскащия пистолет.
- **ИЗКЛЮЧЕТЕ, КОГАТО НЕ ПРЪСКАТЕ** – Избягвайте уредът да работи колкото и да е време с напълно затворено копче.

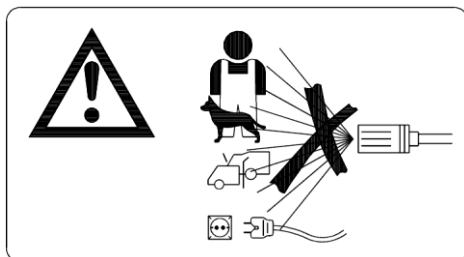

Пръскащите пистолети трябва да бъдат придружавани от лист с инструкцията, който да дава пълна информация за потенциалните опасности относно безопасността, дължащи се на високото налягане при струйника, в това число високо налягане при струйника,

пръскане на токсични материали и нуждата от употреба на предпазни дрехи.

Незабавно изключете пръскащия пистолет, когато:

- Прекъсване в захранващия щепсел, захранващия кабел или повреда в него.
- Дефектен превключвател.
- Пушек или зловоние от обгорена изолация.

3. ИНСТРУКЦИИ ЗА УПОТРЕБА

Подготовка

Фиг. В



e-mail: info@valerii.com www.valerii.com
Сервиз: тел. 02/ 942 34 70 (национален)

Централен офис: София 1517
кв. "Сухата река" бул. "Ботевградско шосе" 44
тел.: 02/ 942 34 00, факс.: 02/ 945 4634
GSM 0889/ 444 991

Пловдив, с.Труд 4199
ул. "Строевско шосе" 3
тел./факс 032/ 953 666
GSM 0885/ 808 003

Варна 9000, кв. "Владиславово"
бул. "Атанас Москов" 13
тел.: 052/ 504 514
GSM 0885/ 808 004

София 2227, кв."Божурище"
бул. "Европа" 180, склад 33
тел.: 02/ 925 22 37
GSM 0889/ 334 692



Не използвайте гъсти бои за стени или лакове, тъй като това ще блокира струйника.

За да получите най-добри резултати, важно е да подготвите повърхността, която ще се пръска и след това да боядисвате с правилната гъстота, преди да работите с вашия пръскащ пистолет. Винаги се уверявайте, че повърхностите, които ще се пръскат нямат прах, мръсотия и грес. Уверете се, че сте покрили зоните, които няма да се пръскат, използвайки маскираща лента с добро качество. Боята или течността, която ще се пръска трябва да бъде старателно смесена и без бучки или други частици. Много вещества могат да се пръскат с вашия пръскащ пистолет, но винаги проверявайте препоръките

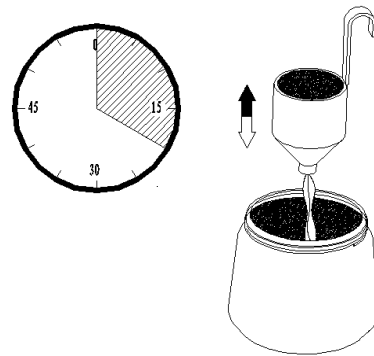

Фиг. В

на производителя, преди да закупите боя.

Разреждане



Винаги помнете да изключите от източника на захранване, преди да напълните боята в контейнера с годния за пръскане материал.

Повечето бои се доставят готови за боядисване с четка и ще имат нужда да се разреждат, преди да станат подходящи за пръскане. Следвайте инструкции за разреждане на боята от производителя, когато се използва с пръскащ пистолет. Чашата за гъстота ще ви помогне да определите точната гъстота на боята, която ще се използва. За да определите точната гъстота, напълнете чашата до ръба с боя. Измерете времето необходимо на чашата да се изпразни обратно в кутията. Долната таблица показва препоръчителното време за различните видове материал.

Пластични и латексови бои	24 - 28 секунди
Боя на водна основа	20 - 25 секунди
Грундове	24 - 28 секунди
Лакове	20 - 25 секунди
Бои на маслена основа	18 - 22 секунди
Емайлова бои	18 - 22 секунди
Алуминиеви бои	22 - 25 секунди
Изолиращ слой за коли	25 - 35 секунди
Изолиращ слой на дърво	28 - 35 секунди
Средство за запазване на дърво	Не се изисква разреждане
Политура за дърво	Не се изисква разреждане

Ако на боята й е необходимо по-дълго време от препоръчаното, за да се изтече следователно е необходимо допълнително разреждане. Смесете малко количество от подходящ разреждател и използвайте теста за гъстота, докато не постигнете коректна плътност. Някои материали за пръскане съдържат частици и бучки. Тези материали трябва да бъдат филтрирани преди да се напълнят в контейнера за боя.



e-mail: info@valerii.com www.valerii.com
Сервиз: тел. 02/ 942 34 70 (национален)

Централен офис: София 1517
кв. "Сухата река" бул. "Ботевградско шосе" 44
тел.: 02/ 942 34 00, факс.: 02/ 945 4634
GSM 0889/ 444 991

Пловдив, с.Труд 4199
ул. "Строевско шосе" 3
тел./факс 032/ 953 666
GSM 0885/ 808 003

Варна 9000, кв. "Владиславово"
бул. "Атанас Москов" 13
тел.: 052/ 504 514
GSM 0885/ 808 004

София 2227, кв."Божурице"
бул. "Европа" 180, склад 33
тел.: 02/ 925 22 37
GSM 0889/ 334 692



Пръскане

Фиг. С

Напълнете контейнера за боя с правилно разредена и филтрирана боя. Свържете пръскащия пистолет към източник на захранване. Насочете пистолета към парче от материал за изхвърляне и натиснете спусъчния прекъсвач докато не пръсне боя. Нагласете управляващия лост за дебита (2) докато пистолетът не започне да пръска желаното количество боя. Завъртете лоста за управление на дебита по посока на часовниковата стрелка, за да намалите струята и обратно на часовниковата стрелка, за да увеличите струята. Настройката на лоста за управление на дебита ще окаже влияние върху линията на пръскане. Лошата линия на пръскане ще концентрира боята в центъра и накрая ще изглежда като покрит с петна. Добрата линия на пръскане ще осигури равномерно наслявяване на боята.

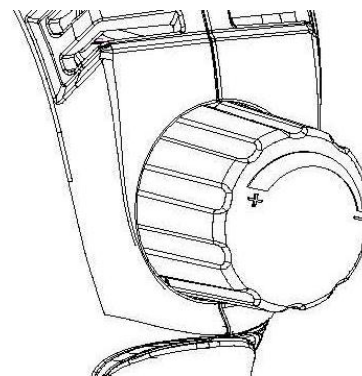

Фиг. С

Техники на пръскане

Фиг. D

За да постигнете най-добри резултати, през цялото време пазете вашия пръскащ пистолет хоризонтално и успоредно на повърхността. Дръжте струйника на 25 - 30 см от повърхността и пръскайте равномерно от една страна към друга или от горе на долу. Не пръскайте под ъгъл, тъй като това ще накара боята да се стече по повърхността. Използвайте плавни и равномерни движения. Когато пръскате големи зони, използвайте пресечена струя както е показано.

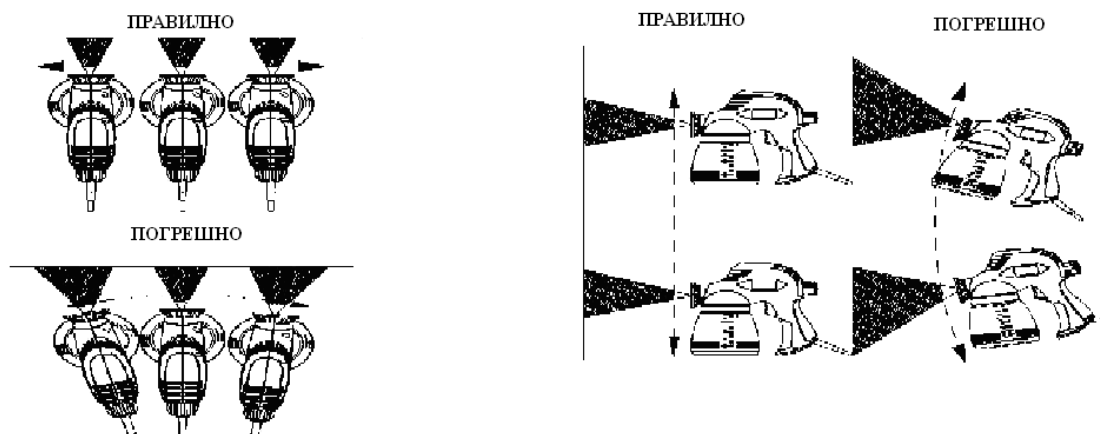

Фиг. D

Фиг. E

Никога не стартирайте или спирайте пръскащия пистолет, докато у насочен срещу повърхността, която ще се пръска. Контролирайте равномерно скоростта на движение на пръскащия пистолет. Бързата скорост на движение над повърхността ще осигури тънко покритие, а ниската скорост ще осигури плътно покритие.

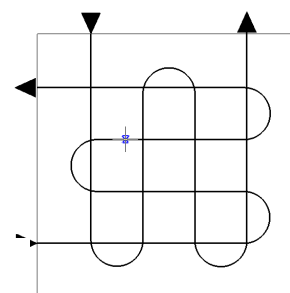

e-mail: info@valerii.com www.valerii.com
Сервиз: тел. 02/ 942 34 70 (национален)

Централен офис: София 1517
кв. "Сухата река" бул. "Ботевградско шосе" 44
тел.: 02/ 942 34 00, факс.: 02/ 945 4634
GSM 0889/ 444 991

Пловдив, с.Труд 4199
ул. "Строевско шосе" 3
тел./факс 032/ 953 666
GSM 0885/ 808 003

Варна 9000, кв. "Владиславово"
бул. "Атанас Москов" 13
тел.: 052/ 504 514
GSM 0885/ 808 004

София 2227, кв."Божурище"
бул. "Европа" 180, склад 33
тел.: 02/ 925 22 37
GSM 0889/ 334 692



Добавяйте само по един слой поетапно. Ако е необходим допълнителен слой се умерете, че съблюдавате препоръките на производителя относно времето за изсъхване преди да добавите втори слой. Когато пръскате малки зони, нагласете контрола на дебита на ниско равнище. Така ще се избегне употребата на прекалено голямо количество боя и се предотвратява прекалено много пръскане. Където е възможно, избягвайте спиране и започване когато пръскате обект. Това може да доведе до прекалено много или не достатъчна употреба на боя. Не наклонявайте пръскащия пистолет на повече от 45°.

4. ПОДДРЪЖКА

Уверете се, че щепселът е отстранен от източника на захранване, когато извършвате поддръжка на мотора.

Машините са проектирани да работят дълъг период от време с минимална поддръжка. Продължителното задоволително функциониране зависи от правилна поддръжка на машината и честото почистване.

Отстраняване на проблеми

Неизправна работа	Причини	Решение
Моторът бръмчи, но не пръска или пръска нехармонично.	<ul style="list-style-type: none"> ● Износена въртяща се глава ● Гъвкавата тръбата не е в правилната позиция ● Блокирана гъвкава тръба ● Блокиран филтър ● Бутонът за управление има нужда от настройка 	<ul style="list-style-type: none"> ● Подменете въртящата се глава. ● Нагласете гъвкавата тръба. ● Почистете с разреждател. ● Почистете струйника. ● Почистете с разреждател. ● Нагласете.
Пулверизирането не е добро.	<ul style="list-style-type: none"> ● Регулаторът на силата не е правилна. ● Боята е прекалено плътна 	<ul style="list-style-type: none"> ● Нагласете. ● Проверете гъстотата на боята..
Свръх боядисване.	<ul style="list-style-type: none"> ● Пръскащият пистолет не е чист или не е смазан, което води до засядане на клапата в цилиндъра. ● Прекалено много боя 	<ul style="list-style-type: none"> ● Разглобете пръскащия пистолет и почистете с разреждател. ● Нагласете обема по посока на часовниковата стрелка, за да намалите пръскането. Два тънки



e-mail: info@valerii.com www.valerii.com
Сервиз: тел. 02/ 942 34 70 (национален)

Централен офис: София 1517
кв. "Сухата река" бул. "Ботевградско шосе" 44
тел.: 02/ 942 34 00, факс.: 02/ 945 4634
GSM 0889/ 444 991

Пловдив, с.Труд 4199
ул. "Строевско шосе" 3
тел./факс 032/ 953 666
GSM 0885/ 808 003

Варна 9000, кв. "Владиславово"
бул. "Атанас Москов" 13
тел.: 052/ 504 514
GSM 0885/ 808 004

София 2227, кв."Божурище"
бул. "Европа" 180, склад 33
тел.: 02/ 925 22 37
GSM 0889/ 334 692



	<ul style="list-style-type: none">● Прекалено ниска гъстота	<p>слоя са по-добре от един.</p> <ul style="list-style-type: none">● Проверете гъстотата.
Двигателят е по-шумен от нормалното.	<ul style="list-style-type: none">● Пръскащият пистолет не е чист или не е смазан, което води до засядане на клапата в цилиндъра.	<ul style="list-style-type: none">● Разглобете пръскащия пистолет и почистете с разредител.
Не пръска, няма звук.	<ul style="list-style-type: none">● Няма електричество	<ul style="list-style-type: none">● Проверете източника на захранване.
Работният шум не е както трябва.	<ul style="list-style-type: none">● Лоша настройка на дебита● Не достатъчното количество боя в контейнера води до всмукване на въздух.● Неправилното разреждане или не минава напълно през гъвкавата тръба.	<ul style="list-style-type: none">● Пренастройка● Напълнете отново с боя.● Проверете гъвкавата тръба и нивото на гъстота.
“Оранжева кожа” прекалена мъглявина	<ul style="list-style-type: none">● Използван е неправилен разредител.● Пръскащият пистолет е прекалено далеч от повърхността.● Боята е прекалено плътна	<ul style="list-style-type: none">● Използвайте правилен разредител.● Дръжте пръскащия пистолет по-близо до обекта.● Разрежете боята.

Почистване и поддръжка

Фиг. G.

Помнете винаги да изключвате от източника на напрежение, преди почистване пръскащия пистолет или контейнера за боя.

Изключително важно е пръскащият пистолет да се почиства внимателно след всяка употреба. Ако не се почисти, той почти сигурно ще бъде блокиран и може да не работи, когато следващия път искате да го ползвате! Гаранцията не покрива почистване на пистолета, който не е бил добре почистен от потребителя.

След всяка употреба, трябва да се извършат следните действия:

1. Изпразнете остатъчния материал от контейнера.
2. Старателно почистете контейнера с разредителя, който сте използвали.
3. Изсипете малко разредител в контейнера и го пръснете през пръскащия пистолет, докато от струйника не излезе само чист разредител.
4. Старателно почистете тръбата за извеждане на боята и филтъра с разредител.
5. Почистете кошничката и струйника и отстранете всички останали наслоявания или боя, които са останали.
6. Обърнете пръскащия пистолет на обратно и добавете няколко капки леко смазващо масло към двата отвора (F).



e-mail: info@valerii.com www.valerii.com
Сервиз: тел. 02/ 942 34 70 (национален)

Централен офис: София 1517
кв. "Сухата река" бул. "Ботевградско шосе" 44
тел.: 02/ 942 34 00, факс.: 02/ 945 4634
GSM 0889/ 444 991

Пловдив, с.Труд 4199
ул. "Строевско шосе" 3
тел./факс 032/ 953 666
GSM 0885/ 808 003

Варна 9000, кв. "Владиславово"
бул. "Атанас Москов" 13
тел.: 052/ 504 514
GSM 0885/ 808 004

София 2227, кв."Божурище"
бул. "Европа" 180, склад 33
тел.: 02/ 925 22 37
GSM 0889/ 334 692



Това ще смаже клапата и цилиндъра.

Ако вашият пистолет за пръскане се нуждае от допълнително вътрешно почистване, може да е необходимо да го разглобите.

Ако ще правите това, трябва да спазвате следните действия:

1. Отстранете щепсела от захранващия контакт.
2. Отстранете контейнера за боя, тръбата за извеждане и филтъра.
3. Премахнете сглобката на помпата.
4. Освободете струйника (Н), предпазителя на струйника (I), вентила (J), клапана (K) и пружината (L).
5. Почистете старателно цилиндъра (M) и всички части с разреждател.
6. Добавете няколко капки леко смазващо масло към клапата, пружината и цилиндъра.
7. Сглобете пръскащия пистолет.

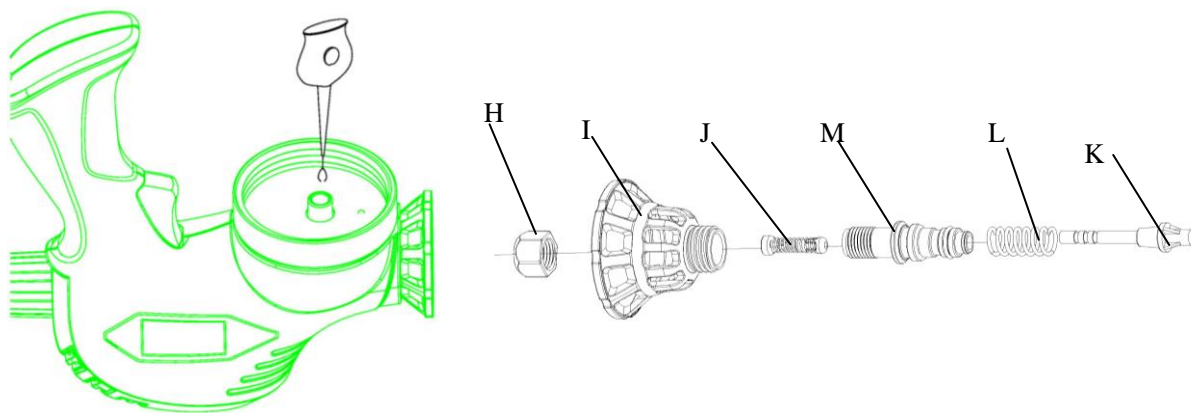

Фиг. G

Значение на зачеркнатата кофа за смет с колела:



Не изхвърляйте електрическите устройства като несортиран общински отпадък, използвайте съоръжение за разделно събиране.

Свържете се с местното правителство за информация относно наличната събирателна система.

Ако електрическите устройства се изхвърлят в земни ями или сметища, опасни субстанции могат да изтекат в подпочвени води и да достигнат до хранителната верига, увреждайки вашето здраве и благополучие.

Когато подменяте старите устройства с нови, разпространителят е законово задължен да вземе старото ви устройство за изхвърляне без да ви иска такса.



e-mail: info@valerii.com www.valerii.com
Сервиз: тел. 02/ 942 34 70 (национален)

Централен офис: София 1517
кв. "Сухата река" бул. "Ботевградско шосе" 44
тел.: 02/ 942 34 00, факс.: 02/ 945 4634
GSM 0889/ 444 991

Пловдив, с.Труд 4199
ул. "Строевско шосе" 3
тел./факс 032/ 953 666
GSM 0885/ 808 003

Варна 9000, кв. "Владиславово"
бул. "Атанас Москов" 13
тел.: 052/ 504 514
GSM 0885/ 808 004

София 2227, кв."Божурище"
бул. "Европа" 180, склад 33
тел.: 02/ 925 22 37
GSM 0889/ 334 692



ПРЕДУПРЕЖДЕНИЕ! Тази машина произвежда електромагнитно поле по време на употреба. Това поле може при някои обстоятелства, да влезе във взаимодействие с активни или пасивни медицински импланти. За да намалите опасността от сериозно фатално нараняване, ние препоръчваме хора с медицински импланти да се консултират със своя лекар и производителя на импланта, преди работа с машината.



e-mail: info@valerii.com www.valerii.com
Сервиз: тел. 02/ 942 34 70 (национален)

Централен офис: София 1517
кв. "Сухата река" бул. "Ботевградско шосе" 44
тел.: 02/ 942 34 00, факс.: 02/ 945 4634
GSM 0889/ 444 991

Пловдив, с.Труд 4199
ул. "Строевско шосе" 3
тел./факс 032/ 953 666
GSM 0885/ 808 003

Варна 9000, кв. "Владиславово"
бул. "Атанас Москов" 13
тел.: 052/ 504 514
GSM 0885/ 808 004

София 2227, кв."Божурище"
бул. "Европа" 180, склад 33
тел.: 02/ 925 22 37
GSM 0889/ 334 692