



ELECTRIC CHAIN SAW

SOLLEO Art.№ 0503CHS049C

ORIGINAL



INSTRUCTION MANUAL



Read the instruction manual before use it.



e-mail: info@valerii.com www.valerii.com
Сервиз: тел. 02/ 942 34 70 (национален)

Централен офис: София 1517
кв. "Сухата река" бул. "Ботевградско шосе" 44
тел.: 02/ 942 34 00, факс.: 02/ 945 4634
GSM 0889/ 444 991

Пловдив, с.Труд 4199
ул. "Строевско шосе" 3
тел./факс 032/ 953 666
GSM 0885/ 808 003

Варна 9000, кв. "Владиславово"
бул. "Атанас Москов" 13
тел.: 052/ 504 514
GSM 0885/ 808 004

София 2227, кв."Божурище"
бул. "Европа" 180, склад 33
тел.: 02/ 925 22 37
GSM 0889/ 334 692

Проверил: П.Ч./18.03.2015г.



Chain Saw

Technical characteristics:



Rated Voltage 230V/240V
Rated Frequency 50Hz
Rated Power 2000W
Cutting Length 16
Chain Speed 12 m/s
Oil Tank Volume 220ml
Brake Time <0.12s
Sound power level 105.9 dB(A)
Blade 405mm
Speed 400 r/min

Use for intended purpose

The chain saw is intended for

- cutting logs, branches, sawn timber and similar material,
- trimming trees and for
- felling trees and cutting branches off felled or fallen trees.

The user bears sole responsibility for any damage or injury that may result from use of the tool for any purpose other than that for which it is intended. Generally accepted accident-prevention regulations and the enclosed Safety instructions, for the avoidance of accidents when working with electric tools must be complied with.

Operating instructions

Operating voltage

Before putting the chain saw into operation, make sure that the voltage stated on the rating plate is the same as that of your electricity supply.

Fixing name-plates

The saw is double insulated. If you want to fix a name-plate to the drill through the motor housing of the saw as this could nullify the double-insulation safety feature.

Signification of the pictograms

The pictograms on the chain saw stand for:

Warning:

Risk of injury when working with the tool.

Read these Operating instructions **and the** enclosed * safety instructions " for the avoidance of accidents when working with electric tools (red booklet) carefully and thoroughly before the chain saw is used for the first time.

Use ear protectors when Working with the saw.



e-mail: info@valerii.com www.valerii.com
Сервиз: тел. 02/ 942 34 70 (национален)

Централен офис: София 1517

кв. "Сухата река" бул. "Ботевградско шосе" 44

тел.: 02/ 942 34 00, факс.: 02/ 945 4634

GSM 0889/ 444 991

Пловдив, с.Труд 4199

ул. "Строевско шосе" 3

тел./факс 032/ 953 666

GSM 0885/ 808 003

Варна 9000, кв. "Владиславово"

бул. "Атанас Москов" 13

тел.: 052/ 504 514

GSM 0885/ 808 004

София 2227, кв. "Божурище"

бул. "Европа" 180, склад 33

тел.: 02/ 925 22 37

GSM 0889/ 334 692

Проверил: П.Ч./18.03.2015г.



If the extension cord becomes damaged or is cut by the saw chain. **Pull the plug immediately from the socket outlet.**

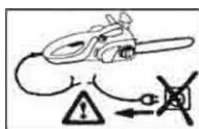

e-mail: info@valerii.com www.valerii.com
Сервиз: тел. 02/ 942 34 70 (национален)

Централен офис: София 1517
кв. "Сухата река" бул. "Ботевградско шосе" 44
тел.: 02/ 942 34 00, факс.: 02/ 945 4634
GSM 0889/ 444 991

Пловдив, с.Труд 4199
ул. "Строевско шосе" 3
тел./факс 032/ 953 666
GSM 0885/ 808 003

Варна 9000, кв. "Владиславово"
бул. "Атанас Москов" 13
тел.: 052/ 504 514
GSM 0885/ 808 004

София 2227, кв."Божурище"
бул. "Европа" 180, склад 33
тел.: 02/ 925 22 37
GSM 0889/ 334 692

Проверил: Р.Ч./18.03.2015г.



The chain saw should not be used **during rain, neither should** it be left outside by rainy weather.

Fitting the guide bar and Saw chain

If the chain saw is already connected To the power supply: **pull the plug From the socket outlet.**

Wear protective gloves whenever doing any work on saw chain.

the

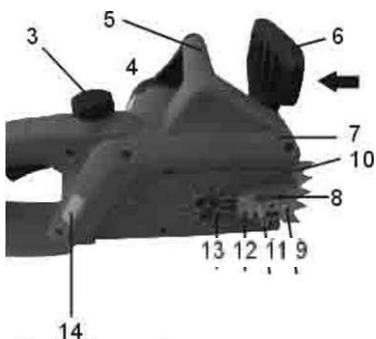

The chain must be so fitted over the guide bar that the cutting edges of the cutters (a) face in the direction that the chain runs.



Fig. 2

a
13 12 11
b

Hold the guide bar with the nose upwards and place the saw chain so on. Unscrew the nuts(2) and remove the drive-sprocket cover(1) (see the picture on the front page). Bring the chain tensioning pin(12) into its extreme left-hand position (when viewing the tool as in Fig.1) by turning the tensioning screw(9) anticlockwise as far as it will go.

The direction of rotation of the saw chain is indicated by two arrows on the drive-sprocket cover. the bar that the teeth(b) on the nose sprocket of the guide bar engage in to the chain links and the bottom sections of the drive links are situated in the groove of the bar.

Then put the saw chain round the drive Sprocket(13) and place the guide bar With its slot so onto the threaded studs (11) that the chain tensioning pin(12) engages in the hole(15) in the bar.

Replace the drive-sprocket cover(1) and screw on the nuts(2) but do not yet tighten them.



e-mail: info@valerii.com www.valerii.com
Сервиз: тел. 02/ 942 34 70 (национален)

Централен офис: София 1517
кв. "Сухата река" бул. "Ботевградско шосе" 44
тел.: 02/ 942 34 00, факс.: 02/ 945 4634
GSM 0889/ 444 991

Пловдив, с.Труд 4199
ул. "Строевско шосе" 3
тел./факс 032/ 953 666
GSM 0885/ 808 003

Варна 9000, кв. "Владиславово"
бул. "Атанас Москов" 13
тел.: 052/ 504 514
GSM 0885/ 808 004

София 2227, кв. "Божурище"
бул. "Европа" 180, склад 33
тел.: 02/ 925 22 37
GSM 0889/ 334 692



With the nose of the guide bar turned upwards turn the tensioning screw(12) clockwise to take up any slack in the saw chain.

The chain is correctly tensioned when it is still possible to raise it by 3-4 mm In the middle of the guide bar

Fig 3

After tensioning the saw chain turn the nose of the bar upwards and tighten the nuts (2) firmly.

Lubricating oil for the saw chain

When the chain saw is supplied new, there is **no oil in the oil container** and so the container **must be filled with chain-saw oil** before starting up.

Use for the first filling the chain-saw oil supplied with the tool This oil is biologically degradable. It allows operating the chain saw at Low as -15 *C.

Never use waste oil for lubricating To top the saw up with lubricating oil When switching the chain saw on, the unscrew the filler cap (3). Make sure hand-protection guard (6) must be in that no dirt gets into the oil container its normal position, i.e. be pressed in while filling up. The oil level can be checked through the gauge glass (14).

By means of the set screw (4) it is possible to vary the quantity of oil delivered, When sawing hard and dry timber and when using the entire useful length of the guide bar, set the screw to "+" For sawing soft and wet timber (or when the guide bar is only partially side of the switch handle, then in action) the oil-flow rate may be reduced by turning the screw in the direction of the "-" sign. Depending on the ambient temperature and the set rate of oil flow, it's possible to work for 15 to 40minutes with one filling of the oil container. (The capacity of the container is 0.2 litres.)

Power-supply connection

The chain saw has purposely been fitted with a comparatively short power lead to reduce the risk of the lead being cut by the saw chain while working with the tool.

It is best to fit the strain- relief strap supplied between the plug on the saws power lead and the coupler socked on the extension cord, to prevent the plug from being unintentionally pulled out of the coupler socket. Before plugging the extension cord into the supply socket check the cord for damage and deterioration. Never Operate the chain saw if the supply Lead is not in perfect order.

The electricity supply the chain saw is Connected to should be provided with An earth leakage or residual current of not more than 30Ma.

Switching on and off

When switching the chain saw on, the Hand-protection guard(6) must be in its normal position, i.e. be pressed in the direction of the arrow in Fig, 1 against the handle {5}.

The saw is provided with a safety device to prevent it being switched on accidentally. To switch on -grasp the handle (5) with the left hand .

- with the thumb of the right hand push the locking button at the left side of the switch handle, then
- with the locking button still depressed, squeeze the trigger and
- release the locking button.

To switch off release the trigger. (The locking button returns into the locked position.)

The noise that the chain saw not being fitted with the guide bar and chain makes while the tool is running down, is quite natural and has no ill effect on the function or service life of the saw.

Running the saw chain in



e-mail: info@valerii.com www.valerii.com
Сервиз: тел. 02/ 942 34 70 (национален)

Централен офис: София 1517

кв. "Сухата река" бул. "Ботевградско шосе" 44

тел.: 02/ 942 34 00, факс.: 02/ 945 4634

GSM 0889/ 444 991

Пловдив, с.Труд 4199

ул. "Строевско шосе" 3

тел./факс 032/ 953 666

GSM 0885/ 808 003

Варна 9000, кв. "Владиславово"

бул. "Атанас Москов" 13

тел.: 052/ 504 514

GSM 0885/ 808 004

София 2227, кв."Божурище"

бул. "Европа" 180, склад 33

тел.: 02/ 925 22 37

GSM 0889/ 334 692



Before starting to saw, a new saw chain should be run in for 2-3 minutes and then its tension should be checked as detailed under Fitting the guide bar and saw chain., and the chain be re-tensioned if necessary.

Checking the chain lubrication

Running the saw chain without chain lubrication will quickly damage the chain and the guide bar beyond repair and so you should **always check the oil level before starting up.**

Never run the saw without chain lubrication.

TO check the lubricating system switch on the chain saw and hold it with the guide bar and chain above some light coloured area (an open newspaper will. A steadily increasing stain caused spray shows that the lubricating system is working properly.

Chain brake

The saw is fitted with a chain brake that brings the saw chain to a stop a tenth of a second

- if the hand-protection guard (6) is brought into the tripping position
- either manually or.
- while operating the chain saw, as a result of a kickback, by the back of the operator's hand or
- if the chain saw is switched off by releasing the trigger.

When the chain brake has been tripped by actuating the hand-protection guard (6), **do not run the Motor of the saw unnecessarily long.** Set the guard immediately back to its normal position.

Before starting any work with the chain saw, be sure to check the proper functioning of the Chain brake (by actuating the hand-protection guard and by releasing the trigger).

Particular safety precautions when working with the chain saw

When working with the chain saw, protective gloves, suitable shoes, leg protectors, eye protectors and ear protectors should be used.

If the work involves any risk of head injury, a **safety helmet** must be worn When cutting down trees and cutting and cutting off branches of felled or fallen trees, in addition a **face protector** should be worn.

Always pull the plug from the socket outlet before attempting to check or adjust the chain or to correct some fault and whenever moving one workplace to another.

Never switch on the chain saw unless you have a firm hold of the tool, a **secure footing** and are sure that the guide bar and saw chain are **not touching anything.**

Always hold the saw with both hands (right hand on rear handle, left hand on handle 5). Never saw above shoulder height,

while standing on a ladder or In a tree or in any other insecure position

When sawing **timber that has split**, take particular care that no small pieces of wood are broken off and thrown by the saw chain.

During breaks, the saw should be laid down in such a way that there is no risk of injury to anyone from The saw chain.

The chain saw should never be lent to or be allowed to come into the hands of persons who are not familiar with the use of such a tool. The operating Instructions should also go with the saw.

Kickback



e-mail: info@valerii.com www.valerii.com
Сервиз: тел. 02/ 942 34 70 (национален)

Централен офис: София 1517

кв. "Сухата река" бул. "Ботевградско шосе" 44

тел.: 02/ 942 34 00, факс.: 02/ 945 4634

GSM 0889/ 444 991

Пловдив, с.Труд 4199

ул. "Строевско шосе" 3

тел./факс 032/ 953 666

GSM 0885/ 808 003

Варна 9000, кв. "Владиславово"

бул. "Атанас Москов" 13

тел.: 052/ 504 514

GSM 0885/ 808 004

София 2227, кв."Божурище"

бул. "Европа" 180, склад 33

тел.: 02/ 925 22 37

GSM 0889/ 334 692



object, a trunk, lying close to the one that is to be cut through, for instance, the saw with the guide bar may kick back and upwards against the operator in the direction of the arrow in Fig.4.

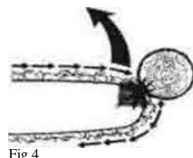

If the upper part of the guide-bar nose should inadvertently be allowed to Touch against some rigid objects, such as the bole of the tree when sawing off branches, or some immediately adjacent

Such dangerous kickbacks can largely be avoided by working quietly and with forethought in the following manner::

- While sawing, always watch the guide-bar nose
- Never attempt to cut with the nose of the guide bar.
- Take care when cutting thin and springy branches. The saw chain can easily catch against them.

Particular care must be taken when inserting the saw with the guide bar to complete an already started cut.

Push-back

Push-back will occur if an attempt is made to saw with the saw chain at the top the guide bar, if this part of the saw chain touches against some rigid object or if it jams in the cut

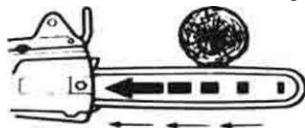

Fig 5

Pull-forward

If the spiked stop is not set against the timber that is to be sawn, the chain at the bottom of the guide bar will pull the saw forward if the chain jams or comes against some solid object in the timber.

F-g «



it Is thus important to saw with the spiked stop against the timber

whenever possible.

How to work with the chain saw

Each time you are about to start work, **check that the saw is perfect condition.** It is particularly important to ensure that the guide bar is properly fitted, that the chain is correctly tensioned and

that the chain brake is functioning correctly.

Before using the saw for the first time it is advisable to practise cutting logs on a saw-horse or the like.

When working with the chain saw, care should be taken to keep the extension cord away from the saw chain.

Cutting logs, branches, etc.

When cutting timber with the chain saw, the left arm should be kept almost straight Guide the saw so that no part of your body extends beyond the imaginary line «X» drawn through the guide bar.



e-mail: info@valerii.com www.valerii.com
Сервиз: тел. 02/ 942 34 70 (национален)

Централен офис: София 1517

кв. "Сухата река" бул. "Ботевградско шосе" 44

тел.: 02/ 942 34 00, факс.: 02/ 945 4634

GSM 0889/ 444 991

Пловдив, с.Труд 4199

ул. "Строевско шосе" 3

тел./факс 032/ 953 666

GSM 0885/ 808 003

Варна 9000, кв. "Владиславово"

бул. "Атанас Москов" 13

тел.: 052/ 504 514

GSM 0885/ 808 004

София 2227, кв. "Божурище"

бул. "Европа" 180, склад 33

тел.: 02/ 925 22 37

GSM 0889/ 334 692

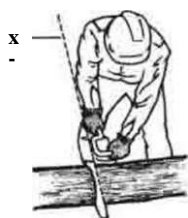

f« »

Press the spiked stop (10) on the saw against the timber and only then start cutting holding the tool by the handle

(3) and raising the switch handle.

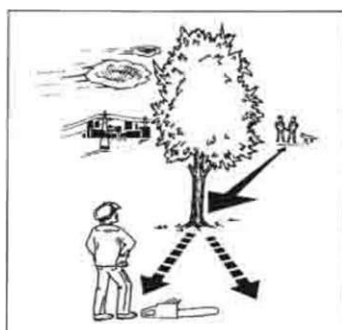
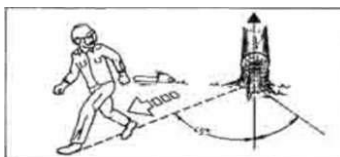

Fig 8

If you cannot cut the timber right Through with a single stroke::

- Apply light pressure to the handle(5) and continue sawing and
- Draw the chain saw back a little,then
- Apply the spiked stop a



little lower and

- finish the cut by raising the switch handle

Withdraw the saw from the cut while the chain is still running.

When cutting timber resting on the ground, never allow the saw chain to cut into soil under the timber; this would dull the chain immediately.

When cutting trunks resting on a slope, the operator should always stand uphill of the trunk.

Trimming trees

When trimming trees, always cut from above to allow the branch to drop away downwards It may however be useful to cut into the branch from below first.

When cutting off a branch the chain saw should be supported against the bole of the tree if at all Possible.

Never attempt to cut off branches with the nose of the guide bar.

Particular care should be taken when sawing through a branch that is under tension and that might spring up and hit you .

To fell a tree

Before commencing to cut down a tree,you must be clear where you want it to fall and be sure that there is nothing in the way.such as power lines ora building that could be damaged when the tree falls.NO person or

Fig. 9

animal must be within 2 1/2 tree lengths of the base of the tree concerned.

You should clear two escape routes. Each opening put at an angle of about 45 in the direction opposite to that in which you plan that the tree should fall (Fig. 10) These escape routes must be clear and free of obstruction.



e-mail: info@valerii.com www.valerii.com
Сервиз:тел. 02/ 942 34 70 (национален)

Централен офис: София 1517

кв. "Сухата река" бул. "Ботевградско шосе" 44

тел.: 02/ 942 34 00, факс.: 02/ 945 4634

GSM 0889/ 444 991

Пловдив, с.Труд 4199

ул. "Строевско шосе" 3

тел./факс 032/ 953 666

GSM 0885/ 808 003

Варна 9000, кв. "Владиславово"

бул. "Атанас Москов" 13

тел.: 052/ 504 514

GSM 0885/ 808 004

София 2227, кв."Божурице"

бул. "Европа" 180, склад 33

тел.: 02/ 925 22 37

GSM 0889/ 334 692

Проверил: Р.Ч./18.03.2015г.



First an undercut notch has to be cut in the trunk of the tree to determine the direction in which the tree is to fall. The undercut, which should have a depth equal to about a quarter of the diameter of the trunk, should first be sawn downwards at an angle and then horizontally across to meet the top cut (Fig. 11).

Fig 11

The felling cut © should be made slightly above the level of the bottom of the undercut. This cut should not extend right through but should leave an uncut breakage strip ®. Otherwise the tree could fall out of control. The breakage strip should have a width of about one tenth the diameter of the trunk.

Wedges should be driven into the felling cut in good time. Only wedges of wood, aluminium or plastic should be used never wedges of iron or steel.

Re-tensioning the saw chain

When working with the chain saw, the chain expands as a result of the wanning. It then becomes slack and may slip off the guide bar.

If the saw chain is tensioned in this condition, it is very important to release the tension once the saw work is finished, as otherwise the chain may contract so much on cooling that it will be excessively tight. **Insufficient**

chain lubrication

If after running the chain saw for about 20 minutes only a little lubricating oil has left the container, the cause may be blockage of the oil duct (8) in the saw and/or the oil hole (16) in the guide bar. If so, they should be cleaned.

To clean the oil duct (8) the cover plate (7) can be removed, if necessary, after unscrewing its fastening screw.

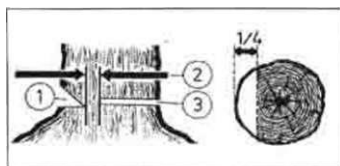

To carry the chain saw

After use, the guide bar and chain should be covered with the chain guard that is supplied with the tool.

Saw chains

Working with a blunt saw chain causes the chain, guide bar and drive sprocket to wear rapidly and may even lead to the chain

breaking and so it is important that the saw chain be sharpened in good time.

It is advisable to have the chain be resharpened by a competent workshop.

The relevant angles on the saw-chain cutters are::

side-plate filing angle 85°

top-plate cuffing angle 60°

top-plate angle 30°

A 4 mm dia. round file should be used for sharpening the chain.

Guide bar

A small amount of ball-bearing grease should be fed occasionally with a grease gun through the grease holes situated near the four rivets holding the nose sprocket on the guide bar.

The bottom edge of the bar is exposed to relatively heavy wear and so the bar should be turned top to bottom whenever the chain is sharpened and at the same time the groove in the bar and the oil holes (16) should be cleaned.

Drive sprocket

If the teeth of the drive sprocket (13) show any signs of wear, the sprocket should be replaced.

The drive sprocket should be changed with every second replacement of the chain.



e-mail: info@valerii.com www.valerii.com
Сервиз: тел. 02/ 942 34 70 (национален)

Централен офис: София 1517

кв. "Сухата река" бул. "Ботевградско шосе" 44

тел.: 02/ 942 34 00, факс.: 02/ 945 4634

GSM 0889/ 444 991

Пловдив, с.Труд 4199

ул. "Строевско шосе" 3

тел./факс 032/ 953 666

GSM 0885/ 808 003

Варна 9000, кв. "Владиславово"

бул. "Атанас Москов" 13

тел.: 052/ 504 514

GSM 0885/ 808 004

София 2227, кв. "Божурище"

бул. "Европа" 180, склад 33

тел.: 02/ 925 22 37

GSM 0889/ 334 692



Carbon brushes

When the chain saw's brushes are worn beyond a certain limit, a tripping device in the brushes Automatically stops the motor.

The brushes should be replaced by a specialist who has the right equipment. The saw can then be given a thorough inspection at the same time and the motor be cleaned.

Repairs to electric tools

should always be effected by a trained electrician..



Old electrical devices should not be treated as ordinary waste. It must be hand over to the recycle station for electric and electronic equipment. Disposal or recycling of parts of them should be in places with the appropriate equipment. For information on collection and use of old electrical equipment, contact your local authorities or dealer.

Ensuring product's proper disposal, you help to prevent negative consequences for environment and human health, which could appear if the product is disposal irregularly.

www.valerii.com



e-mail: info@valerii.com www.valerii.com

Сервиз: тел. 02/ 942 34 70 (национален)

Централен офис: София 1517

кв. "Сухата река" бул. "Ботевградско шосе" 44

тел.: 02/ 942 34 00, факс.: 02/ 945 4634

GSM 0889/ 444 991

Пловдив, с.Труд 4199

ул. "Строевско шосе" 3

тел./факс 032/ 953 666

GSM 0885/ 808 003

Варна 9000, кв. "Владиславово"

бул. "Атанас Москов" 13

тел.: 052/ 504 514

GSM 0885/ 808 004

София 2227, кв. "Божурице"

бул. "Европа" 180, склад 33

тел.: 02/ 925 22 37

GSM 0889/ 334 692



ЕЛЕКТРИЧЕСКИ ВЕРИЖЕН ТРИОН

SOLLEO Арт.№ 0503CHS049C

ПРЕВОД НА ОРИГИНАЛНА ИНСТРУКЦИЯ ЗА УПОТРЕБА



Преди употреба прочетете инструкцията за експлоатация.

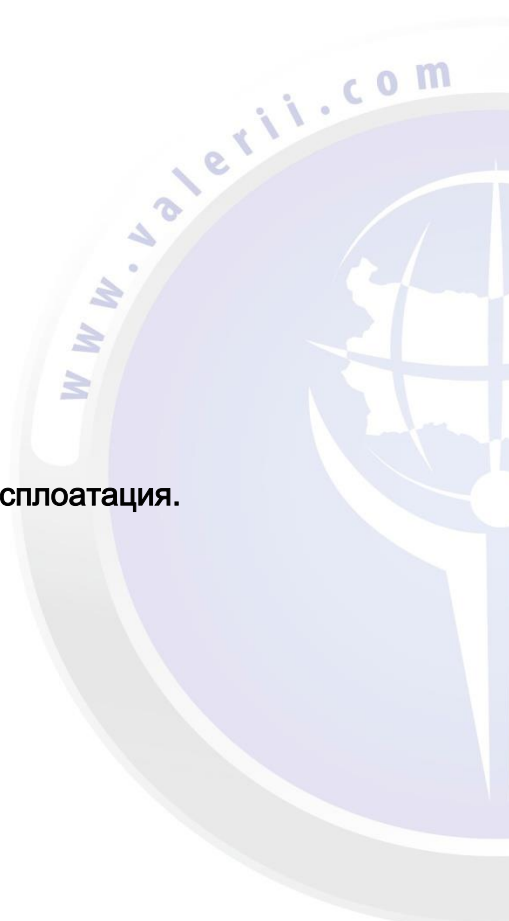

e-mail: info@valerii.com www.valerii.com
Сервиз: тел. 02/ 942 34 70 (национален)

Централен офис: София 1517
кв. "Сухата река" бул. "Ботевградско шосе" 44
тел.: 02/ 942 34 00, факс.: 02/ 945 4634
GSM 0889/ 444 991

Пловдив, с.Труд 4199
ул. "Строевско шосе" 3
тел./факс 032/ 953 666
GSM 0885/ 808 003

Варна 9000, кв. "Владиславово"
бул. "Атанас Москов" 13
тел.: 052/ 504 514
GSM 0885/ 808 004

София 2227, кв. "Божурице"
бул. "Европа" 180, склад 33
тел.: 02/ 925 22 37
GSM 0889/ 334 692

Проверил: Р.Ч./18.03.2015г.



Вериген Трион

Технически характеристики:

Номинално напрежение 230V/240V
Честота 50Hz
Номинална мощност 2000W
Дължина на рязане 16
Скорост на веригата 12 m/s
Обем на масления резервоар 220ml
Спирачно време <0.12s
Ниво на звукова мощност 105.9 dB(A)
Режеща повърхност 405mm
Скорост 400 r/min

Използвайте по предназначение

- рязане на дървени трупи, клони, бичен дървен материал и сходни материали
- подрязване на дървета и за
- отрязване на дървета и рязане на паднали клони или паднали дървета.

Потребителят носи лична отговорност за всяка повреда или нараняване, което може да се появи при употреба на инструмента не по предназначение.

Спазвайте основните и допълнителни правила за предотвратяване на инциденти.

Инструкциите за безопасност за избягване на инциденти, когато работите с електрически инструменти, трябва да бъдат спазвани.

Инструкции за работа

Работно напрежение

Преда да приведете верижния трион в употреба се уверете, че напрежение то отбелязано на информационната табела е в съответствие с това на електрическото захранване.

Фиксиране на информационни надписи

Трионът е двойно изолиран. Ако желаете да фиксирате информационна табела чрез отвор в корпуса на мотора, това може да унищожи двойната изолация.

Значение на пиктограмите

Пиктограмите върху верижния трион обозначават:



Предупреждение:

Опасност от нараняване, когато работите с инструмента.



e-mail: info@valerii.com www.valerii.com
Сервиз: тел. 02/ 942 34 70 (национален)

Централен офис: София 1517
кв. "Сухата река" бул. "Ботевградско шосе" 44
тел.: 02/ 942 34 00, факс.: 02/ 945 4634
GSM 0889/ 444 991

Пловдив, с.Труд 4199
ул. "Строевско шосе" 3
тел./факс 032/ 953 666
GSM 0885/ 808 003

Варна 9000, кв. "Владиславово"
бул. "Атанас Москов" 13
тел.: 052/ 504 514
GSM 0885/ 808 004

София 2227, кв. "Божурице"
бул. "Европа" 180, склад 33
тел.: 02/ 925 22 37
GSM 0889/ 334 692



Прочетете внимателно и задълбочено тези Инструкции за експлоатация и приложените „инструкции за безопасност“ относно избягването на инциденти, когато работите с електрически уреди (червена книжка), преди да използвате верижния трион за първи път.



Използвайте антифони, когато работите с триона.

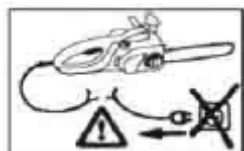

Ако захранващият кабел бъде повреден или срязан от верижния трион: Незабавно извадете щепсела от контакта.



Верижният трион не трябва да се използва при дъжд, нито трябва да бъде оставян на открито при дъждовно време.

Поставяне на направляващата ос и веригата

Ако верижният трион вече е свързан към източник на захранване: **извадете щепсела от контакта.**

Носете предпазни ръкавици, когато извършвате някаква дейност по верижния трион.

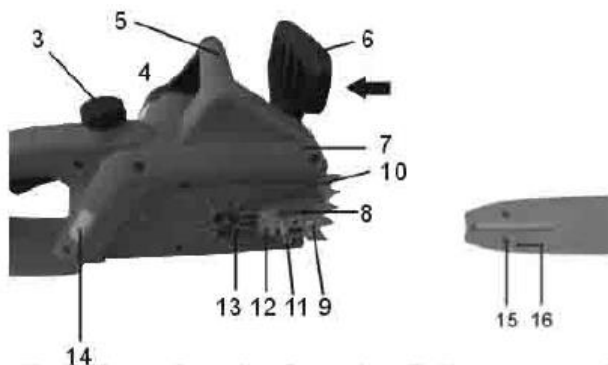

Веригата трябва да бъде поставена на направляващата шина, така че режещите ръбове на резците (а) трябва да сочат в посоката, в която веригата се движи.



e-mail: info@valerii.com www.valerii.com
Сервиз: тел. 02/ 942 34 70 (национален)

Централен офис: София 1517
кв. "Сухата река" бул. "Ботевградско шосе" 44
тел.: 02/ 942 34 00, факс.: 02/ 945 4634
GSM 0889/ 444 991

Пловдив, с.Труд 4199
ул. "Строевско шосе" 3
тел./факс 032/ 953 666
GSM 0885/ 808 003

Варна 9000, кв. "Владиславово"
бул. "Атанас Москов" 13
тел.: 052/ 504 514
GSM 0885/ 808 004

София 2227, кв."Божурице"
бул. "Европа" 180, склад 33
тел.: 02/ 925 22 37
GSM 0889/ 334 692



Фиг.2

Дръжте направляващата шина с връх сочещ нагоре и поставете веригата, както следва: Развийте гайките (2) и отстранете капака на задвижващото зъбчато колело (1) (вижте картината на първата страница).

Поставете обтягащия щифт на веригата (12) в позиция крайно ляво (когато видите инструмента както на фиг.1), като завъртите докрай обтягащия винт (9) в посока обратно на часовниковата стрелка.

Посоката на въртене на веригата е отбелязана върху капака на задвижващото зъбчато колело, чрез две стрелки. Мястото на шината където зъбите (b) на върха на зъбчатото колело на водещата шина прикачени към звената на веригата и долните области на задвижващите връзки са позиционирани в браздата на шината.

След това поставете веригата около задвижващото зъбчато колело (13) и позиционирайте водещата шина, като нейните отвори трябва да бъдат в шпилките (11), които опъващият кабел на веригата (12) свързва чрез отвора (15) в шината.

Отстранете капака на задвижващото зъбчато колело (1) и завийте гайките (2), но все още не ги затягайте.

С върха на направляващата шина обърната нагоре, завъртете обтягащия винт (12) по посока на часовниковата стрелка, за да отнемете всяка хлабавина на веригата.

Веригата е правилно обтегната, когато е възможно да я вдигнете на 3-4мм от средата на направляващата шина.



След като обтегнете веригата, завъртете върха на шината нагоре и здраво затегнете гайките (2).

Смазващо масло за веригата



e-mail: info@valerii.com www.valerii.com
Сервиз: тел. 02/ 942 34 70 (национален)

Централен офис: София 1517

кв. "Сухата река" бул. "Ботевградско шосе" 44

тел.: 02/ 942 34 00, факс.: 02/ 945 4634

GSM 0889/ 444 991

Пловдив, с.Труд 4199

ул. "Строевско шосе" 3

тел./факс 032/ 953 666

GSM 0885/ 808 003

Варна 9000, кв. "Владиславово"

бул. "Атанас Москов" 13

тел.: 052/ 504 514

GSM 0885/ 808 004

София 2227, кв."Божурище"

бул. "Европа" 180, склад 33

тел.: 02/ 925 22 37

GSM 0889/ 334 692



Когато верижният трион е нов **в масления контейнер няма масло** и затова той **трябва да бъде напълнен с масло за верига**, преди да бъде стартиран.

При първоначално пълнене с масло за верига, използвайте това предоставено с инструмента. Това масло е биологично разграждащо се. То позволява верижният трион да работи при ниски температури като -15°C .

Никога не използвайте отпадъчно масло за смазване. За да налеете масло за смазване, когато включите верижния трион, развийте капачката (3) на резервоара за масло. Уверете се, че предпазителя за защита на ръцете (6) е оставен в нормална позиция така, че в контейнера за масло да не попада прах т.е. да бъде натиснат, докато наливате. Нивото на маслото може да бъде проверено чрез водопоказателно стъкло (14).

Чрез застопоряващия винт (4) е възможно да се регулира количеството на сипваното масло. Когато се реже твърда и суха дървесина и се използва цялата работна дължина на направляващата шина, нагласете винта на „+“. За рязане на мека и мокра дървесина (или когато направляващата шина е само частично настрани на превключващата ръкохватка), тогава при дейност нивото на масления поток може да бъде намалено като завъртите винта в посока на знака „-“.

В зависимост от температурата на средата и нагласения поток на маслото е възможно да работите от 15 до 40 минути с едно напълване на масления контейнер. (Капацитетът на контейнера е 0,2 литра.)

Връзка със захранващ източник Верижният трион преднамерено е с поставен сравнително къс захранващ кабел, за да се намали опасността кабелът да бъде срязан от верижния трион докато работите с инструмента.

Най-добре е да поставите предоставената подпора за освобождаване на опъна между щепсела към захранващия кабел на триона и гнездото на удължаващия кабел, за да предотвратите непреднамерено изваждане на щепсела от гнездото на контакта.

Преди да включите удължаващия кабел в източник на захранване, проверете е кабела за повреда и износване. Никога не работете с верижния трион, ако захранващият кабел не е напълно наред.

Електрическият източник към който е свързан верижният трион, трябва да бъде снабден със заземяване или остатъчен разряд от не повече 30Ma.

Включване и изключване



e-mail: info@valerii.com www.valerii.com
Сервиз: тел. 02/ 942 34 70 (национален)

Централен офис: София 1517

кв. "Сухата река" бул. "Ботевградско шосе" 44

тел.: 02/ 942 34 00, факс.: 02/ 945 4634

GSM 0889/ 444 991

Пловдив, с.Труд 4199

ул. "Строевско шосе" 3

тел./факс 032/ 953 666

GSM 0885/ 808 003

Варна 9000, кв. "Владиславово"

бул. "Атанас Москов" 13

тел.: 052/ 504 514

GSM 0885/ 808 004

София 2227, кв. "Божурице"

бул. "Европа" 180, склад 33

тел.: 02/ 925 22 37

GSM 0889/ 334 692



Когато включвате верижния трион, предпазителя за защита на ръката (6) трябва да бъде в нормална позиция, т.е. да бъде натиснат в посока на стрелката на Фиг.1 срещу ръкохватката (5).

Трионът е снабден с обезопасяващо устройство, за да предотврати инцидентно стартиране.

За да включите:

- хванете ръкохватката (5) с лявата ръка.
- с палеца на дясната ръка, натиснете застопоряващия бутон от лявата страна на превключващата дръжка, след което
- с все още натиснат застопоряващ бутон, стиснете спусъка и
- освободете заключващия бутон

За да изключите, освободете спусъка. (Застопоряващият бутон се връща в позиция на заключване.)

Шумът, ако верижният трион не е с поставена направляваща шина и верига, издаван докато инструментът спира да се движи е напълно нормален и няма лош ефект върху функционирането или жизнения цикъл на трион.

Задвижване на режещата верига

Преди да започнете да режете, новата режеща верига трябва да се движи 2-3 минути, след което нейният опън трябва да бъде проверен, както детайлно е описано в „Поставяне на направляващата шина и веригата” и ако е необходимо веригата да бъде отново обтегната.

Проверка смазването на веригата

Движението на веригата без смазване, бързо ще повреди нея и направляващата шина, като направи невъзможна поправката ѝ, като затова трябва винаги преди да започнете работа да проверявате нивото на маслото.

Спирачка на веригата

Трионът е снабден със спиращка на веригата, която кара режещата верига да спре за секунда.

- ако предпазителят за защита на ръката (6) е в изключена позиция
- независимо дали ръчно или
- докато работите с верижния трион, в резултат на откат или
- ако верижният трион изключен чрез освобождаване на спусъка



e-mail: info@valerii.com www.valerii.com
Сервиз: тел. 02/ 942 34 70 (национален)

Централен офис: София 1517

кв. "Сухата река" бул. "Ботевградско шосе" 44

тел.: 02/ 942 34 00, факс.: 02/ 945 4634

GSM 0889/ 444 991

Пловдив, с.Труд 4199

ул. "Строевско шосе" 3

тел./факс 032/ 953 666

GSM 0885/ 808 003

Варна 9000, кв. "Владиславово"

бул. "Атанас Москов" 13

тел.: 052/ 504 514

GSM 0885/ 808 004

София 2227, кв."Божурице"

бул. "Европа" 180, склад 33

тел.: 02/ 925 22 37

GSM 0889/ 334 692



Когато спирачката на веригата е включена при задействане на предпазител за защита на ръката (6), **не оставяйте мотора на триона да работи ненужно дълго**. Незабавно преместете предпазителя назад в нормалната му позиция.

Преди да започнете работа с верижния трион, винаги проверявайте дали спирачката на веригата функционира добре (като задействате предпазителя за защита на ръката и освободите спусъка).

Специфични предупреждения за безопасност при работа с верижния трион

При работа с верижния трион трябва да се използват **предпазни ръкавици, подходящи обувки, средства за предпазване на краката, предпазни очила и антифони**.

Ако работата е свързана с опасност от нараняване на главата, трябва да се носи предпазна каска. Когато се режат дървета и се отстраняват клони, пречупени клони или паднали дървета в допълнение трябва да се носи средство за предпазване на лицето.

Винаги изваждайте щепсела от контакта, преди да проверите или нагласяте веригата или да отстраните неизправност, когато сменяте едно работно място с друго.

Никога не включвайте верижния трион, ако не сте го хванали здраво, заели сте стабилна позиция и сте сигурни, че направляващата шина и веригата **не докосват нещо**.

Винаги дръжте триона с две ръце (дясната ръка на задната ръкохватка, лявата ръка на дръжка 5).

Никога не режете над височината на раменете, докато стоите на стълба или на дърво или сте заели друга нестабилна позиция.

Когато режете дървен материал, който се е разцепил, специално внимавайте е малки парченца дърво да не се отчупят и да бъдат изстреляни от режещата верига.

По време на почивките, трионът трябва да бъде положен на земята, така че да не съществува опасност някой да бъде наранен от веригата.

Верижният трион никога не трябва да бъде предоставян или да попадне в ръцете на лица, които не са запознати с употребата на такъв инструмент. Инструкциите за употреба, също трябва да бъдат предоставяни с триона.



e-mail: info@valerii.com www.valerii.com
Сервиз: тел. 02/ 942 34 70 (национален)

Централен офис: София 1517
кв. "Сухата река" бул. "Ботевградско шосе" 44
тел.: 02/ 942 34 00, факс.: 02/ 945 4634
GSM 0889/ 444 991

Пловдив, с.Труд 4199
ул. "Строевско шосе" 3
тел./факс 032/ 953 666
GSM 0885/ 808 003

Варна 9000, кв. "Владиславово"
бул. "Атанас Москов" 13
тел.: 052/ 504 514
GSM 0885/ 808 004

София 2227, кв."Божурище"
бул. "Европа" 180, склад 33
тел.: 02/ 925 22 37
GSM 0889/ 334 692



Откат

Ако горната част от върха на направляващата шина за момент случайно докосне някакви твърди предмети, такива като ствол на дърво, когато отрязват е клони или

някакво внезапно приближен предмет, лежащ наблизо дънер до този, който ще бъде срязан, трионът с направляваща шина може да отскочи и да се насочи срещу работещия в посока на стрелката на Фиг. 4.



Фиг.4

Такива опасни откати могат да бъдат избегнати като се работи спокойно и предвидливо по следния начин:

- Докато режете, **винаги наблюдавайте върха на направляващата шина.**
- **Никога не се опитвайте да режете с върха на направляващата шина.**
- **Внимавайте когато режете тънки и жилави клони.** Верижният трион може лесно да бъде захванат от тях.

Трябва да се обръща **специално внимание**, когато трионът с направляващата шина се вкарва в отвор, за да се довърши вече започнат разрез.

Отблъскване назад

Отблъскване назад ще се появи при опит да се реже с веригата в горната част на направляващата шина, ако тази част на режещата верига се докосне до някакъв твърд предмет или ако заседне в разреза.

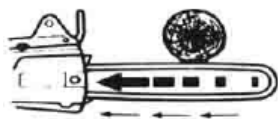

Фиг.5

Издърпване напред

Ако шиповидната спирачка не е поставена срещу трупите, които ще се режат, веригата в долната част на направляващата шина ще дръпне триона напред, ако трионът заседне или пресрещне някакъв твърд предмет в дървени я материал.



e-mail: info@valerii.com www.valerii.com
Сервиз: тел. 02/ 942 34 70 (национален)

Централен офис: София 1517

кв. "Сухата река" бул. "Ботевградско шосе" 44

тел.: 02/ 942 34 00, факс.: 02/ 945 4634

GSM 0889/ 444 991

Пловдив, с.Труд 4199

ул. "Строевско шосе" 3

тел./факс 032/ 953 666

GSM 0885/ 808 003

Варна 9000, кв. "Владиславово"

бул. "Атанас Москов" 13

тел.: 052/ 504 514

GSM 0885/ 808 004

София 2227, кв."Божурице"

бул. "Европа" 180, склад 33

тел.: 02/ 925 22 37

GSM 0889/ 334 692

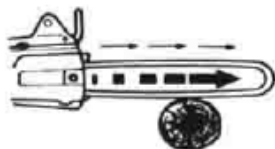

Фиг.6

Затова е толкова важно да се реже с шиповидна спирачка срещу дървения материал, когато е възможно.

Как се работи с верижния трион

Всеки път, когато ще започвате работа, **проверете дали трионът е в перфектно състояние**. Особено е важно да се уверите, че направляващата шина е правилно поставена, че веригата е правилно обтегната и че спирачката на веригата функционира правилно.

Преди да използвате триона за първи път е препоръчително да се упражнявате и рязането на трупи върху магаре за рязане на дърва или подобно.

Когато работите с верижния трион, трябва да се внимавате като пазите захранващият кабел далеч от режещата веригата.

Рязане на трупи, клони, др.

Когато режете трупи с верижния трион, лявата ръка трябва да бъде почти и зпавена. Направлявайте триона, така че никоя част от тялото ви да не се простира отвъд въображаемата линия „X“ нарисувана по продължение на направляващата шина.



Фиг.7

Натиснете шиповидната спирачка (10) на триона в посока срещу дървения материал и едва след това започнете да режете, държейки инструмента за ръкохватката (5) и повдигайки превключващата ръкохватка.



Фиг.8

Ако не можете на отрежете дървения материал напреки с един удар:

- Приложете лек натиск върху ръкохватката (5) и продължете да режете и
- Леко изтеглете верижния трион, след това
- Поставете шиповидната спирачка малко надолу и
- Довършете разреза повдигнете превключващата ръкохватка



e-mail: info@valerii.com www.valerii.com
Сервиз: тел. 02/ 942 34 70 (национален)

Централен офис: София 1517
кв. "Сухата река" бул. "Ботевградско шосе" 44
тел.: 02/ 942 34 00, факс.: 02/ 945 4634
GSM 0889/ 444 991

Пловдив, с.Труд 4199
ул. "Строевско шосе" 3
тел./факс 032/ 953 666
GSM 0885/ 808 003

Варна 9000, кв. "Владиславово"
бул. "Атанас Москов" 13
тел.: 052/ 504 514
GSM 0885/ 808 004

София 2227, кв. "Божурице"
бул. "Европа" 180, склад 33
тел.: 02/ 925 22 37
GSM 0889/ 334 692



Отдръпнете триона от разреза, докато веригата все още се движи.

Когато дървеният материал е положен на земята, никога не позволявайте веригата да опре в почвата под трупите, това незабавно ще затъпи веригата.

Когато режете дънери поставени на склон, работещият трябва винаги да стои в горната част на склона спрямо дънера.

Подкастриане на дървета

Когато подкастрирате дървета, винаги режете от отгоре, за да позволите клон да се отдели надолу. Може да бъде полезно, първо да направите прорез в клона от долната страна.

Когато отрязвате клон, верижният трион трябва да бъде подпрян срещу ствола на дървото, ако е възможно.

Никога не се опитвайте да отрежете клони с върха на направляващата шина.

Трябва да се внимава повече, когато се реже клон, който е под натиск и може да отскочи и да ви удари.

За да повалите дърво

Преди да започнете да режете дърво, трябва да разчистите мястото, където искате то да падне и се уверете, че на пътя му няма нищо, като например електрически жици или сграда, която може да бъде повредена, когато дървото пада. В обсега от 2 ½ дървесни дължини спрямо основата на дървото не трябва да има човек или животно.

Трябва да разчистите два пътя за бягство. Всеки отвор поставен под ъгъл от около 45° в посока обратна на тази в която планирате дървото да падне (Фиг.10). Тези пътища за бягство, трябва да бъдат разчистени и свободни от препятствия.

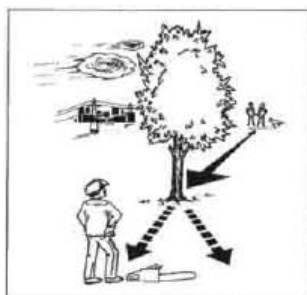

Фиг.9

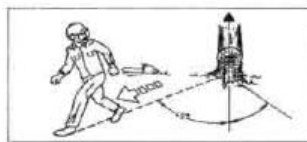

Фиг.10

Първо трябва да бъде направен разрез с обратен наклон в основата на дървото, за да се определи посоката в която дървото ще падне. Разрезът с обратен наклон, който трябва да бъде с дълбочина равна на около четвърт от диаметъра на ствола, първо трябва да бъде направен надолу под ъгъл и след това хоризонтално напречно, за да се срещне с горния разрез (Фиг.11).



e-mail: info@valerii.com www.valerii.com
Сервиз: тел. 02/ 942 34 70 (национален)

Централен офис: София 1517
кв. "Сухата река" бул. "Ботевградско шосе" 44
тел.: 02/ 942 34 00, факс.: 02/ 945 4634
GSM 0889/ 444 991

Пловдив, с.Труд 4199
ул. "Строевско шосе" 3
тел./факс 032/ 953 666
GSM 0885/ 808 003

Варна 9000, кв. "Владиславово"
бул. "Атанас Москов" 13
тел.: 052/ 504 514
GSM 0885/ 808 004

София 2227, кв."Божурище"
бул. "Европа" 180, склад 33
тел.: 02/ 925 22 37
GSM 0889/ 334 692

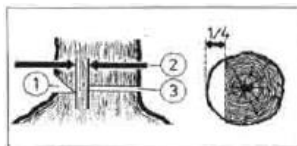

Фиг.11

Разрезът, чрез който дървото ще бъде повалено (3), трябва да бъде направен над нивото на долната част на разреза в основата на ствола. Този разрез не трябва да се простира напреки, а трябва да оставя неотрязана ивица (2). В противен случай дървото може да падне неконтролируемо. Тази неотрязана ивица трябва да бъде с ширина около една десета от диаметъра на ствола.

Клинът трябва да бъде поставен в разреза за поваляне на дървото в подходящия момент. Трябва да се използват само колове от дърво, алуминий или пластмаса, никога от желязо или стомана.

Последващо обтягане на веригата

Докато работите с верижния трион, веригата увисва в резултат на нагряването. След което тя става хлабава и може да се изхлузи от направляващата шина.

Ако в това положение веригата бъде обтегната, много е важно да освободите опъна след като свършите с рязането, в противен случай веригата може да се свие толкова много при охлаждане, че да се обтегне прекалено много.

Недостатъчно смазване на веригата

Ако след като верижният трион е работил около 20 минути се появи смазачно масло по корпуса, причина може да бъде запушване на канала за масло (8) в триона и/или отвора за наливане на масло (16) в направляващата шина. Ако това е така, те трябва да бъдат почистени.

За да почистите канала за масло (8) външното покритие (7) може да бъде отстранено, ако е необходимо, след като се развият фиксиращите винтове.

Грижа за верижния трион

След употреба, направляващата шина и веригата трябва да бъдат покрити с предпазителя, който е предоставен с инструмента.

Вериги

Работата с изтъпена верига води до бързо износване на направляващата шина и зъбците на зъбното колело, което задвижва веригата, дори може да доведе до счупване на веригата и затова е важно веригата да бъде подостряна в подходящ момент.



e-mail: info@valerii.com www.valerii.com
Сервиз: тел. 02/ 942 34 70 (национален)

Централен офис: София 1517
кв. "Сухата река" бул. "Ботевградско шосе" 44
тел.: 02/ 942 34 00, факс.: 02/ 945 4634
GSM 0889/ 444 991

Пловдив, с.Труд 4199
ул. "Строевско шосе" 3
тел./факс 032/ 953 666
GSM 0885/ 808 003

Варна 9000, кв. "Владиславово"
бул. "Атанас Москов" 13
тел.: 052/ 504 514
GSM 0885/ 808 004

София 2227, кв."Божурище"
бул. "Европа" 180, склад 33
тел.: 02/ 925 22 37
GSM 0889/ 334 692



Препоръчително е веригата да бъде подостряна в компетентна работилница.

Съответните ъгли на резците на веригата са:

Ъгъл на изпиляване на страничната пластина 85°

Ъгъл на рязане на горната пластина 60°

Ъгъл на горната пластина 30°

Трябва да се използва пила с 4мм диаметър, за да се подостри веригата.

Направляваща ос

Малко количество грес за лагери трябва да бъде поставено с помощта на пистолет за грес през отворите за смазване позиционирани в близост до четирите нита, задържащи върха на зъбното колело задвижващо веригата на направляващата ос.

Долният край на направляващата шина е изложен на постоянно тежко износване и затова тя трябва да бъде обръщана отгоре – надолу, винаги когато веригата е подострена и в същото време браздата в оста и отворите за масло (16) трябва да бъдат почиствани.

Задвижващо зъбчато колело

Ако по зъбите на задвижващото зъбчато колело (13) има признаци за износване, колелото трябва да бъде подменено.

Задвижващото зъбчато колело, трябва да бъде подменено с всяка втора смяна на веригата.

Карбонови четки

Когато четките на верижния трион са износени повече от допустимото ниво, изключващо устройство в четките Автоматично изключва мотора.

Четките трябва да бъдат подменени от специалист, който притежава съответно оборудване. По този начин едновременно с това, трионът може да бъде инспектиран и моторът да бъде почистен.

Поправки на електрически инструменти.

Те трябва винаги да бъдат извършвани от обучен електротехник.



Този продукт не трябва да се третира като домакински отпадък. Трябва да се предаде на съответния пункт за рециклиране на електрическо и електронно оборудване. Като осигурите правилното изхвърляне на продукта, съдействате за предотвратяването на отрицателни последици за околната среда и човешкото здраве, които иначе биха могли да възникнат при неправилно изхвърляне на този продукт. За повече информация относно рециклирането на продукта, моля обърнете се към



e-mail: info@valerii.com www.valerii.com
Сервиз: тел. 02/ 942 34 70 (национален)

Централен офис: София 1517
кв. "Сухата река" бул. "Ботевградско шосе" 44
тел.: 02/ 942 34 00, факс.: 02/ 945 4634
GSM 0889/ 444 991

Пловдив, с.Труд 4199
ул. "Строевско шосе" 3
тел./факс 032/ 953 666
GSM 0885/ 808 003

Варна 9000, кв. "Владиславово"
бул. "Атанас Москов" 13
тел.: 052/ 504 514
GSM 0885/ 808 004

София 2227, кв."Божурице"
бул. "Европа" 180, склад 33
тел.: 02/ 925 22 37
GSM 0889/ 334 692



ВАЛЕРИЙ С&М ГРУП АД

ИНСТРУМЕНТИТЕ В БЪЛГАРИЯ

съответната общинска служба, пункта за събиране на отпадъци или магазина, откъдето сте го закупили.



e-mail: info@valerii.com www.valerii.com
Сервиз: тел. 02/ 942 34 70 (национален)

Централен офис: София 1517
кв. "Сухата река" бул. "Ботевградско шосе" 44
тел.: 02/ 942 34 00, факс.: 02/ 945 4634
GSM 0889/ 444 991

Пловдив, с.Труд 4199
ул. "Строевско шосе" 3
тел./факс 032/ 953 666
GSM 0885/ 808 003

Варна 9000, кв. "Владиславово"
бул. "Атанас Москов" 13
тел.: 052/ 504 514
GSM 0885/ 808 004

София 2227, кв. "Божурице"
бул. "Европа" 180, склад 33
тел.: 02/ 925 22 37
GSM 0889/ 334 692

Проверил: Р.Ч./18.03.2015г.