

МИКРОВЪЛНОВА ФУРНА

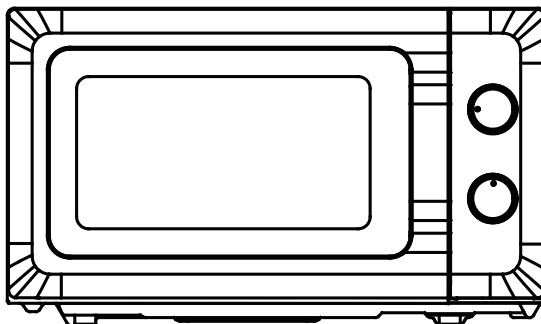

CROWN
Модел: CDMO-2066B

Инструкция за употреба

Уважаеми клиенти, моля прочетете внимателно Инструкцията, за да избегнете неправилна употреба на уреда. Моля, обърнете специално внимание на правилата за безопасност. Ако предавате уреда на трето лице, то тогава се уверете, че Инструкцията за употреба съпътства уреда.

Мерки за избягване на възможното излагане на прекомерна микровълнова енергия:

1. Не се опитвайте да работите с този фурна при отворена врата, тъй като това може да доведе до опасно излагане на микровълнова енергия. Важно е да не се опитвате да промените или поправяте сами уреда и да следвате предпазните мерки.
2. Не поставяйте предмети между предната част на микровълновата и вратата ѝ и не позволявайте да се натрупват мръсотии върху повърхността и отворите ѝ.
3. Не използвайте фурната, ако е повредена. Особено важно е вратата на микровълновата да се затваря както трябва и да няма следните повреди:
 - a. Врата (огъната)
 - б. Панти и ключалки (счупени или разхлабени)
 - в. Повреда на уплътненията на вратата и по повърхността на фурната
4. Фурната не трябва да се приспособява или ремонтира от никой друг, освен квалифицирания за това сервизен персонал.

СЪДЪРЖАНИЕ

Мерки за избягване на възможното излагане на прекомерна микровълнова енергия	1
ВАЖНИ ИНСТРУКЦИИ ЗА БЕЗОПАСНОСТ	2
ИНСТАЛАЦИЯ	4
РАДИО СМУЩЕНИЯ	4
ГОТВЕНЕ В МИКРОВЪЛНОВАТА ФУРНА: ПРИНЦИПИ.....	5
ЗАЗЕМЯВАНЕ	5
ПРЕДИ ДА СЕ ОБАДИТЕ В СЕРВИЗА	5
СЪДОВЕ ЗА МИКРОВЪЛНОВАТА ФУРНА	6
СПЕЦИФИКАЦИИ	6
НАИМЕНОВАНИЯ НА ЧАСТИТЕ	6
КОНТРОЛЕН ПАНЕЛ	7
БУТОН ЗА МОЩНОСТ	7
БУТОН ЗА РАБОТА НА ТАЙМЕРА	7
ГОТВЕНЕ В МИКРОВЪЛНОВАТА ФУРНА	7
НАЧИН НА РАБОТА	8
ГРИЖИ И ПОДДРЪЖКА	8
ВАЖНО	9
ИЗХВЪРЛЯНЕ	9

ВАЖНИ ИНСТРУКЦИИ ЗА БЕЗОПАСНОСТ

При използване на електрически уреди основните мерки за безопасност трябва да се следват стриктно, включително следното: **ВНИМАНИЕ**: За да намалите риска от изгаряния, токов удар, пожар, нараняване или прекомерно излагане на микровълнова енергия:

1. Прочетете всички инструкции, преди да използвате уреда.
2. Използвайте уреда само за предназначението му, както е описано в тази Инструкция за употреба. Не използвайте разяждащи химикали или пари в този уред. Този тип фурна е специално предназначена за нагриване, готвене или изсушаване на храна. Тя не е предназначена за промишлени или лабораторни цели.
3. Не използвайте фурната, когато е празна.
4. Не използвайте този уред, ако е с повреден кабел или щепсел, ако не работи правилно или ако е бил повреден или изпускан на земята. Ако захранващият кабел е повреден, той трябва да бъде подменен от производителя или неговия сервизен агент или подобно квалифицирано лице, за да се избегне опасност.
5. **ВНИМАНИЕ**: Не позволявайте на децата да използват фурната без надзор.
6. За да се намали рискът от пожар във вътрешността на фурната: - При загряване на храна в пластмасови или хартиени контейнери, проверявайте фурната често, защото има вероятност от възпламеняване. -Махнете металните/телените връзки от хартиените или пластмасови торбички, преди поставянето им във микровълновата. -Ако забележите дим, изключете микровълновата и извадете кабела от контакта и дръжте вратата затворена, за да се попречи на пламъците и дим да изгорят някого. -Не използвайте фурната като място за съхранение. Не оставяйте хартиени торбички или други продукти, прибори за готвене или храна в нея, когато не се използва.
7. **ВНИМАНИЕ**: Течна или друга храна не трябва да се нагрива в затворени съдове, тъй като те могат да се взривят.
8. Затоплянето на напитки в микровълновата фурна може да доведе до завиране им, затова трябва да се внимава, когато се борави с тях и се оставят в нея.
9. Забранява се пърженето на храна в микровълновата. Горещото олио може да повреди частите ѝ, както и съдовете и дори да доведе до изгаряния на кожата.
10. Яйца в черупка и цели твърдо сварени яйца не трябва да се нагриват в микровълновата фурна, тъй като те могат да се взривят, дори и след като подгриването е приключило.
11. Храни с твърда кожа като картофи, пълнозърнести тикви, ябълки и кестени трябва да бъдат обелени преди готвенето им в микровълновата фурна.
12. Съдържанието на бутилки и детски бурканчета трябва да се разбърква или те да се разклащат и температурата им трябва да бъде проверена преди сервиране, за да се избегнат изгаряния.
13. Посудата, в която се готви може да се загрее заради топлината от фурната. Трябва да се използват ръкавици, за да се извади после от микровълновата фурна. 14. Съдовете трябва

да бъдат проверени, за да сте сигурни, че те са подходящи за използване в микровълнова фурна.

15. **ВНИМАНИЕ:** Опасно е за всеки, различен от обучените сервизни лица да извършва какъвто и да е ремонт или поддръжка, която включва отстраняването на всяко покритие, осигуряващо защитата от излагане на микровълнова енергия. 16. Този продукт е от Група 2 Клас В ISM оборудване. Определението на Група 2-група, която съдържа всички ISM (Индустриално, Научно и Медицинско оборудване) и в която радиочестотна енергия се генерира целенасочено и / или използва под формата на електромагнитна радиация.

Оборудването от клас Б е оборудване, подходящо за използване в домашни условия и в предприятия, пряко свързани с ниско - мрежово захранващо напрежение, което се доставя за сгради, използвани за битови цели.

17. Този уред не е предназначен за употреба от лица (включително деца) с намалени физически, сетивни или умствени способности, или липса на опит и познания, освен ако те не са били наблюдавани или инструктирани относно използването на уреда от лице, отговорно за тяхната безопасност.

18. Децата трябва да бъдат наблюдавани, за да се гарантира, че те не си играят с уреда.

19. Микровълновата фурна се използва само в свободно- стоящ вид.

20. **ВНИМАНИЕ:** Да не се инсталира микровълновата фурна върху плот или друго средство за производство на топлинна енергия .Ако е инсталирана по този начин, може да се повреди и в този случай гаранцията няма да важи.

21. Микровълновата фурна не се поставя в шкаф.

22. Вратата или външната повърхност може да станат горещи, когато уредът работи.

23. Температурата на достъпните външни части на уреда може да се повиши, когато уредът работи. Децата трябва да бъдат наблюдавани да не си играят с уреда.

24. Температурата на достъпните външни части на уреда може да се повиши, когато уредът работи.

25. Уредът не трябва да се използва от деца или хора с ограничени физически, сетивни или умствени способности, или липса на опит и познания, освен ако те не са били наблюдавани или инструктирани

26. **ВНИМАНИЕ:** Ако уплътненията на вратата са повредени, фурната не трябва да се използва, докато не бъде поправена от компетентно лице.

27. Този уред не може да се използва чрез външен таймер или отделна система за дистанционно управление.

28. Микровълновата фурна е само за домашна употреба, а не за промишлена употреба.

29. Никога не сваляйте дръжките за носене на гърба или от двете страни на фурната, тъй като те осигуряват минимално разстояние от стената, за да може да има циркулация на въздуха.

30. Моля махнете чинията от микровълновата, преди да преместите уреда, за да се избегнат повреди.

31. *Внимание:* Опасно е да се ремонтира или поддържа уреда от неспециалист защото при такъв ремонт трябва да бъде махнат капака, който осигурява защита срещу микровълновата радиация. Това се отнася както за смяна на хранящия кабел, така и на осветлението. В този случай трябва да се изпрати уреда в оторизиран сервизен център.
32. Микровълновата фурна е предназначена за размразяване, готвене и задушаване *само* на храна.
33. Използвайте ръкавици, когато изваждате нагрятата храна отвътре.
34. **Внимание!** Излиза пара, когато отворите капака на съда или махате фолиото.
35. Ако излиза дим от фурната, изключете я и дръжте вратата затворена, за да се задуши дима.

Инсталация

1. Уверете се, че всички опаковъчните материали са отстранени от вътрешната страна на микровълновата фурна.
2. **ВНИМАНИЕ:** Проверете фурната за всякакви повреди, като разместена или огъната врата, повредени уплътнения на вратите и запечатване на повърхността, счупени или разхлабени панти и ключалки и вдлъбнатини вътре във вътрешността ѝ или върху вратата ѝ. Ако има някаква повреда, не използвайте фурната и се свържете с квалифициран сервиз.
3. Тази микровълнова фурна трябва да бъде поставена на равна, стабилна повърхност, за да задържи теглото си и на най-тежката храна, която се готви в нея.
4. Не поставяйте фурната на места, на които има топлина, влага или висока влажност на въздуха и в близост до лесно запалими материали.
5. За правилната работа на фурната, трябва около нея да има достатъчно въздух. Оставят се 20 см. пространството над фурната, 10 см. зад нея и по 5 см. от двете страни. Не покривайте и не блокирайте отворите на уреда. Не сваляйте крачетата ѝ.
6. Не използвайте фурната без стъклената чиния и прилежащите ѝ валове.
7. Уверете се, че хранящият кабел не е повреден и не е затиснат от фурната и не се намира над или под горещи или остри повърхности.
8. Контактът, в който се включва трябва да е лесно достъпен, така че да може лесно и бързо да се изважда в случай на авария.
9. Не използвайте фурната на открито.

Радио- смущения

Употребата на микровълновата печка може да доведе до смущения на вашето радио, телевизия или друго подобно оборудване. Когато има смущения, те могат да бъдат намалени или елиминирани чрез предприемане на следните мерки:

1. Почистете вратата и повърхността на фурната.
2. Променете ориентацията на приемащата антена на радиото или телевизора.
3. Преместете микровълновата фурна на друго място спрямо другите приемници.
4. Преместете микровълновата фурна далеч от приемниците.

5. Включете микровълновата фурна към друг изход, така че микровълнова фурна и приемника да са на различни електрически вериги

Готвене в микровълнова фурна: Принципи

1. Подредете храната внимателно. Поставете в средата на чинията най-трудно сготвяемите храни.
2. Гледайте времето за готвене. Гответе за най-кратък период от време, както е посочено и добавете повече време, ако е необходимо. Храни ,които са пре- готвени, може започнат да пушат или да се възпламенят.
3. Покривайте храната по време на готвене. Това помага да се предотврати разпликване и храната да се сготви равномерно.

Заземяване

Този уред трябва да бъде заземен. Тази фурна е снабдена с кабел, който има заземителен проводник с щепсел за заземяване. Тя трябва да бъде включена в контакта на стената, че е правилно инсталиран и заземен. В случай на късо съединение, заземяването намалява риска от токов удар, като по този начин осигурява проводник за електрическия ток. Препоръчително е да се предвиди отделна верига, която да е само фурната. Използването на високо напрежение е опасно и може да доведе до пожар или друг инцидент ,както и да причини щети на фурната. **ПРЕДУПРЕЖДЕНИЕ:** Неправилното използване на щепсела за заземяване може да доведе до риск от токов удар. Забележка: 1. Ако имате някакви въпроси относно заземяването на електрическите уреди, консултирайте се с квалифициран електротехник. 2. Нито производителят, нито дилърът могат да носят отговорност за щети на фурната или телесна повреда, възникнала в резултат от неспазване на процедурите за електрическа връзка. Проводниците са оцветени в съответствие със следните кодове: Зелен и жълт = EARTH, Син = NEUTRAL, Кафяв = LIVE

Преди да се обадите в сервиса

Ако фурната не работи:

1. Проверете и се уверете, че фурната е инсталирана безопасно. Ако не е, извадете щепсела от контакта, изчакайте 10 секунди и я включете отново както трябва.
2. Проверете за изгорял по схемата предпазител или изключил главен прекъсвач. Ако те са наред, тествайте контакта с друг уред.
3. Проверете, за да сте сигурни, че контролния панел е програмиран правилно и таймерът е настроен както трябва.
4. Проверете, за да се уверите, че вратата е добре затворена и е обезопасена. В противен случай, микровълновата енергия няма да се влиза в микровълновата. АКО някой от горните проблеми е налице, тогава се свържете с квалифициран техник. Не се опитвайте да приспособявате или ремонтирате фурната сами.

Съдове за микровълновата фурна

1. Идеален материал за микровълновата фурна е прозрачния съд, позволяващ енергията да премине през него и да загрее храната.
 2. Микровълновата не може да проникне в метала, така че не трябва да се използват метални съдове или съдове с метални декоративни елементи.
 3. Не използвайте рециклирани продукти от хартия при готвене в микровълнова фурна, тъй като те могат да съдържат малки метални фрагменти, които да предизвикат искри и / или пожар.
 4. Кръгли / овални ястия, а не квадратни / правоъгълни -те се препоръчват, като трябва да се има предвид, че храната в ъглите има тенденция да се преварява.
 5. Тесни ленти от алуминиево фолио могат да бъдат използвани, за да се предотврати прегаряне на откритите участъци. Но бъдете внимателни да не се използва твърде много и да се държи на разстояние от 1 инч (2,54 см) между фолиото и стените на микровълновата.
- Списъкът по-долу е общо ръководство, за да ви помогне за избора на правилните съдове.

Термоустойчиво стъкло –Да / НЕ-термоустойчиво стъкло- Не / Топлоустойчива керамика- Да
Пластмасова чиния, издържаща в микровълнова фурна- Да / Кухненска хартия- Да
Метална тава- Не / Алуминиево фолио- Не

Спецификации:

Консумирана мощност	220-240V,50/60Hz,1200W(Microwave)
Номинална микровълнова мощност	700W
Честота:	2450MHz
Външни размери	262mm(H)×452mm(W)×344mm(D)
Вътрешни размери	178mm(H)×315mm(W)×296mm(D)
Капацитет	20 литра
Тегло	10.4 kg

Наименование на частите

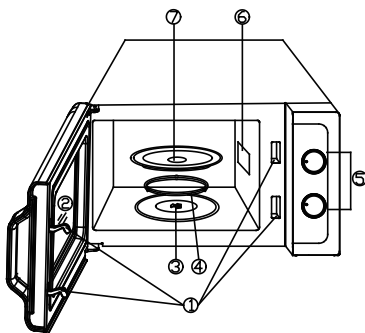

1. Заклучване на вратата
2. Прозорец
3. Вал
4. Въртящ се ринг
5. Контролен панел
6. Проводник на вълните

(Моля не премахвайте пластината покриваща проводника)

7. Стъклена тава

Контролен панел

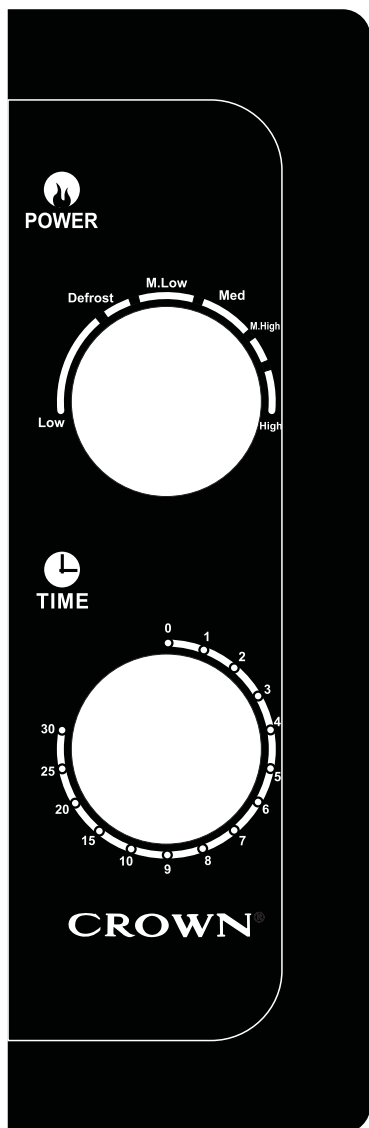

Контролният панел се състои от две функционални копчета. Едно е копчето на таймера, а другото е копчето за мощност.

POWER (Бутон за мощност) Можете да използвате този бутон, за да изберете нивото на мощност за готвене. Това е първата стъпка, за да започнете да готвите.

TIMER (Бутон за таймера) Оттук можете да изберете желаното време за готвене с възможност за избор до 30 минути.

ГОТВЕНЕ В МИКРОВОЪЛНОВАТА ФУРНА

Тази микровълнова има шест нива на мощност, от които да се избере едно.

Нивото на мощност се увеличава със завъртане на бутона по посока на часовниковата стрелка.

Нивата на мощност могат да бъдат следните:

	Power Output	Description
1	100%	Висока
2	88%	Средно висока
3	73%	Средна
4	52%	Средно ниска
5	42%	Размразяване
6	20%	Ниска

Начин на работа

За да започнете готвенето:

1. Поставете храната във фурната и затворете вратата ѝ.
2. Включете захранването и бутона за мощност, за да изберете ниво на мощност.
3. Използвайте таймера за задаване на времето за готвене.

ЗАБЕЛЕЖКА: Веднага след като таймерът се включи, фурната започва да готви.

ВНИМАНИЕ: Винаги връщайте бутона за таймер обратно към нулево положение, ако храната се маха от фурната, преди да е изтекло зададеното време за готвене. За да спрете фурната по време на процеса на готвене, натиснете бутона за освобождаване на вратата или отворете вратата, хващайки я за дръжката.

Грижи и поддръжка

1. Изключете фурната и извадете щепсела от контакта преди почистването ѝ.
2. Поддържайте вътрешността на фурната чиста. Когато има пръски от храна или разлети течности по стените на фурната, избършете ги с влажна кърпа. Когато фурната се замърси много, може да използвате мек почистващ препарат. Избягвайте използването на спрей и други остри почистващи препарати, тъй като те могат да оцветят или да наранят повърхността на вратата на фурната.
3. Външните повърхности трябва да се почистват с влажна кърпа. За да се предотврати повреда на работните части във вътрешността на фурната, водата не трябва да прониква във вентилационните отвори.
4. Избършете вратата и прозореца от двете страни, уплътненията на вратите и прилежащите части често бършете с влажна кърпа, за да се отстранят всички разливи и пръски. Не използвайте абразивни материали.
5. Да не се допуска намокряне на контролния панел. Почиствайте го с мека, влажна кърпа. При почистване на контролния панел оставете вратата отворена, за да се избегне случайно включване на фурната.
6. Ако се натрупва пара вътре или около външната страна на вратата на фурната, избършете я с мека кърпа. Това може да се случи, когато микровълновата фурна работи при условия с висока влажност на въздуха. И е нормално.
7. Необходимо е от време на време да се маха стъклената чиния, за да се почисти. Измийте я в топла сапунена вода или в миялната машина.
8. Въртящият се пръстен и дъното на фурната трябва да се почистват редовно, за да се избегне прекомерен шум при работата на фурната. Просто избършете долната повърхност на фурната с мек почистващ препарат. Въртящият се пръстен може да се измие в леко сапунена вода или в миялна машина.

9. Може да премахнете миризми от фурната чрез комбиниране на чаша вода със сока и кожата на един лимон в дълбока купа в продължение на 5 минути в микровълновата. Избършете внимателно след това и подсушете с мека кърпа.

10. Когато става необходимо да се замени светлината на фурната, моля консултирайте се с оторизиран сервиз, за да я замени.

11. Фурната трябва да се почиства редовно и да се отстраняват всякакви хранителни остатъци от нея. Неподдържането на фурната в чисто състояние, може да доведе до влошаване на повърхността, което пък да повлияе неблагоприятно на живота на уреда и може да доведе до опасност.

12. Моля, не изхвърляйте този уред в домашното ви кошче за боклук; той трябва да се изхвърли на специално за това място.

ВАЖНО:

Този уред не е предназначен за използване от лица (включително деца) с ограничени физически, сетивни или умствени способности, или с недостатъчен опит и познания, освен ако те са наблюдавани или инструктирани относно използването на уреда от лице, отговорно за тяхната безопасност; Децата трябва да бъдат наблюдавани да не играят с уреда!

ИЗХВЪРЛЯНЕ

Можете да помогнете за опазване на околната среда! Моля, не забравяйте да спазвате местните наредби: изхвърляйте неработещи електрически съоръжения в подходящия център за обезвреждане на отпадъци
ПРОЧЕТЕТЕ И ЗАПАЗЕТЕ ТЕЗИ ИНСТРУКЦИИ

