

FINLUX

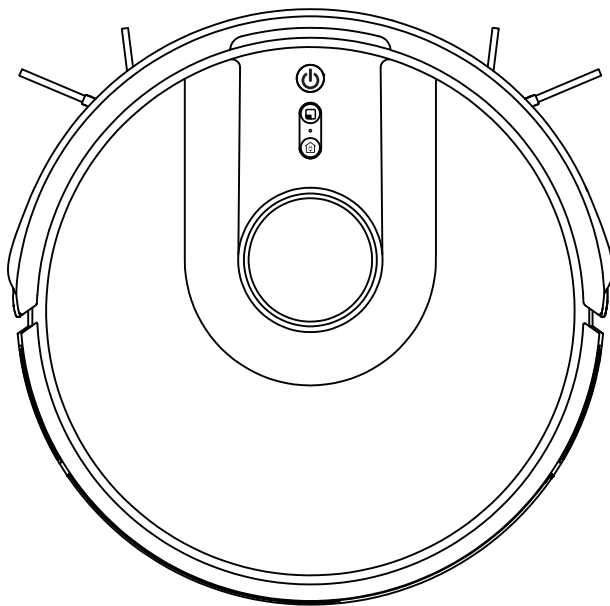

: ROBOT PRO - 777WIFI

Прочетете инструкцията за употреба
преди да използвате уреда и я запазете
за бъдеща употреба

Съдържание

1.	Важни инструкции за безопасност.....	2
	Съдържание на кутията.....	5
2.	Преглед на продукта.....	6
2.1	Части	6
3.	Подготовка и инсталация.....	7
3.1	Премахване на защитите и монтаж на аксесоарите.....	7
3.2	Зареждане на уреда.....	8
3.3	Поставяне на контейнери за вода и прах.....	9
3.4	Използване на магнитна лента(опция).....	10
3.5	Свързване на приложение.....	10
4.	Приложение на продукта.....	11
4.1	Предупреждения.....	11
4.2	Включване / Пауза / Режим готовност.....	12
4.3	Работа с робота	12
4.4	Работа с приложение и функции.....	13
5.	Поддръжка	14
5.1	Почистване и поддръжка на вградения контейнер за вода и прах	14
5.2	Почистване и поддръжка на големия контейнер за вода и прах	15
5.3	Почистване и поддръжка на главната четка, странични четки и колела	15
5.4	Почистване и поддръжка на зарядна станция, сензори и предпазители.....	16
6.	Отстраняване на неизправности.....	17
7.	Възможни грешки.....	21
8.	Параметри на продукта.....	22
9.	Рестартиране на робота.....	22
10.	Инструкции за опазване на околната среда.....	22

1. Важни инструкции за безопасност

Моля прочетете инструкцията преди да започнете работа с уреда..

Уреда е предназначен за домакинска употреба. Моля използвайте с внимание и следвайте инструкциите.

1. Ако не използвате за повече от 1 месец, моля изключете от захранването.
2. След като завършите почистването, моля включете уреда да се зарежда.
3. За да избегнете проблеми по време на работа, моля следвайте инструкциите по-долу: ① Премахнете кабели и малки предмети от пода за да избегнете задръстване на продукта или повреда; ② Завийте ресните на килимите под тях и повдигнете завесите и покривките далече от земята при нужда; ③ Махнете леки и ниски обекти от пода, като чехли или малки играчки, за да не пречат на работата на уреда.
4. Ако има препятствия като стълби например, моля проверете дали уреда може да ги засече и да не падне при преминаване. Защитна мрежа трябва да бъде поставена, ако уреда не засича препятствията. Уверете се, че защитната мрежа няма да причинява спъвания.
5. Моля използвайте продукта в съответствие с инструкцията за употреба. Моля използвайте само аксесоари препоръчани от производителя.
6. Уверете се, че мрежовото напрежение е в съответствие с указаното на зарядната станция на работа.
7. Уверете се, че филтрите и контейнерите за прах и вода са поставени правилно, преди употреба на уреда.
8. Ако кабела е повреден, за да избегнете опасност той трябва да бъде заменен от оторизиран техник.
9. Преди почистване и поддръжка на уреда, моля изключете от електрическата мрежа.
10. Преди разглобяване на уреда, моля изключете от електрическата мрежа и извадете батерията.
11. Преди да изхвърлите уреда, моля извадете батерията и предайте за рециклиране в съответствие с местните регулации.
12. Този уред може да бъде използван от деца над 8 години и хора с намалени физически, сетивни или ментални способности, или с недостатъчен опит и познания, само ако те са наблюдавани или инструктирани за използването на уреда от лице, отговорно за тяхната безопасност. Децата не трябва да играят с уреда. Почистването и поддръжката не трябва да се прави от деца без наблюдение.
13. Използвайте само за домакинска употреба. Не използвайте навън, като и за търговски и професионални цели.
14. Не използвайте в стаи, докато там спят бебета.

16. Не използвайте уреда, ако той не може да работи нормално, поради падане, повреда, използване навън или поливане с вода. За да избегнете нараняване, уреда трябва да бъде поправен от оторизиран техник.
17. Моля използвайте продукта както е описано в инструкцията.
Не носим отговорност за загуби, причинени от неправилна употреба.

ПРЕДУПРЕЖДЕНИЯ

1. Използвайте само зарядната станция, предоставена от производителя.
Потребителите не биват да сменят сами батерията на уреда. Ако подозирате, че батерията е повредена, моля свържете се с производителя или търговеца или техен оторизиран сервиз.
2. Забранено е използването на продукта в среда с открит огън или чупливи предмети. Забранено е използването при екстремно високи или ниски температури. (над 40 °C) или (под 0 °C) .
3. Докато робота работи, пазете косата си, дрехите, пръсти и други части на тялото далече от отворите и движещите се части на прахоскукачката.
4. Забранено е използването на мокри повърхности.
5. Моля не позволявайте робота да поглъща предмети, които да го задръстят като камъни, хартия и подбни.
6. Моля не позволявайте робота да поглъща запалими материали, като газ, бензин, тонери и други подобни. Не използвайте на места с такива предмети и течности.
7. Моля не позволявайте робота да поглъща запалени премети като цигари, клечки кибрит, пепел и други предмети, които могат да причинят пожар.
8. Забранено е да поставяте предмети директно в четката на робота. Не използвайте, ако четката е блокирала. Почиствайте я редовно от косми, конци и други предмети, за да подигурите добро почистване.
9. Използвайте внимателно кабела. Забранено е да повдигате или дръпате уреда, използвайки кабела на зарядната станция. Не дърпайте кабела покрай остри предмети, ъгли и го пазете от прищипване с врати. Пазете кабела от нагорещени повърхности.
10. Не използвайте, ако кабела е наранен. Ако зарядната станция е повредна, за да избегнете опасност, тя трябва да бъде ремонтирана или заменена от оторизиран техник.
11. Забранено е продукта да се изгаря, батерията може да експлоадира при контакт с огън.
12. Не използвайте моп, ако почиствате килими.
13. Забранено е обновяването на софтуера на уреда, ако батерията е по-малко от 50%.
14.  Използвайте зарядно устройство със следните спецификации: CH-01&TS-A011-190060E2.

ЗАПАЗЕТЕ ТЕЗИ ИНСТРУКЦИЯ

Изхвърляне на употребено оборудване



Тази маркировка показва, че уреда не може да бъде изхвърлян заедно с други домашни отпадъци. За да предотвратите възможно замърсяване на околната среда или човешко нараняване от неконтролираните отпадъци, отнесете за рециклиране и повторно използване на материалите. За да върнете използвано и непотребно оборудване, моля свържете се с търговеца, от който е закупено или с фима, занимаваща се с рециклиране на електрическо оборудване.

Описание на символите

	Class II оборудване
	Външно зарядно устройство
	Прочетете инструкцията
	Напрежение
	Променлив ток
	Само за домашна употреба

Съдържание на пакета

Може да бъде различно, за различните конфигурации

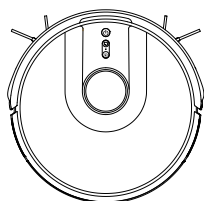

Праходмукачка робот

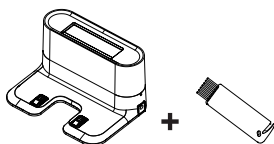

Зарядна станция + четка
за почистване

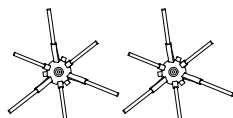

Странични четки
(лява, дясна)



Инструкция

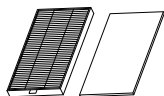

Филтър и гъба

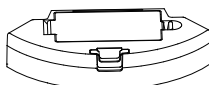

Контейнер за прах

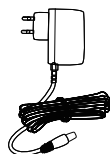

Адаптор за
зарядна станция

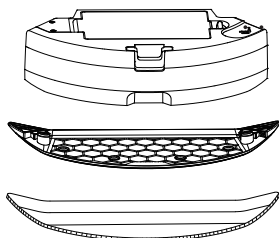

Вграден контейнер за
вода и прах (с перащ се
моп и държач)

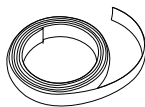

Магнитна лента



Въртяща се четка

2. Представяне на продукта

2.1 Части

Робот

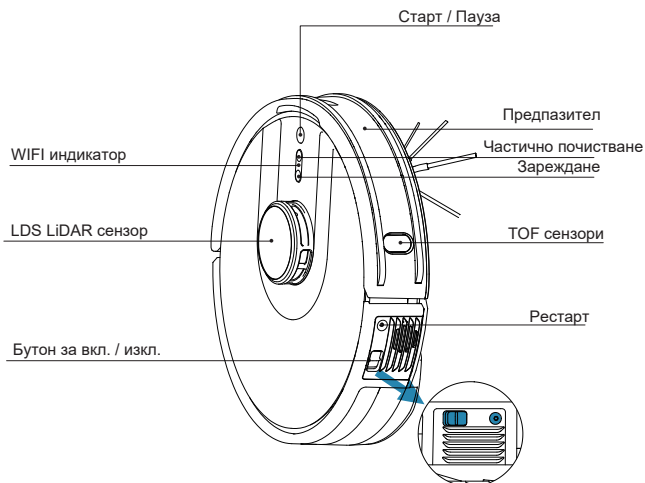

Изглед отдолу

Сензори против падане

Универсално колело

Контактни пластини

Сензори против падане

Странични четки

Сензор за килим

Батерия

Бутон за сваляне на четката

Колела

Главна четка

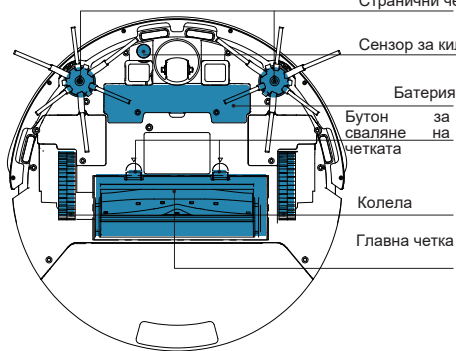
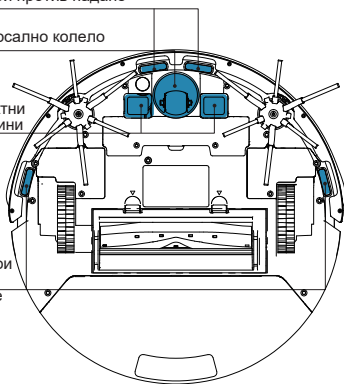

Вграден контейнер за прах и вода

Отвор за вода

Вграден контейнер за вода и прах

Държач за mop

Перящ се mop

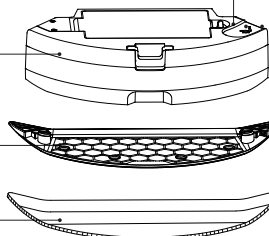

Високо ефективен филтър

Филтър гъба

Главен филтър

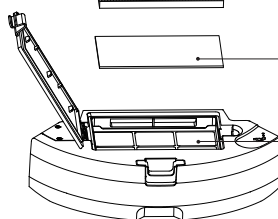

Голям контейнер за прах

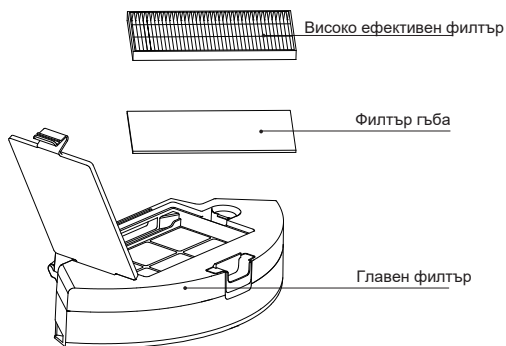

Зарядна станция

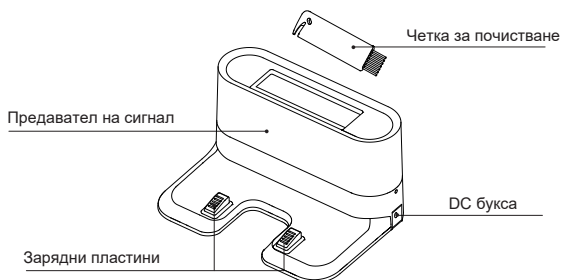

3. Подготовка и инсталация

3.1 Премахнете предпазните елементи и поставете аксесоарите

- Преди да използвате уреда, моля премахнете предпазните елементи от робота и зарядната станция

Премахнете предпазните елементи

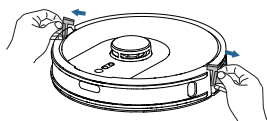

Премахнете предпазните елементи

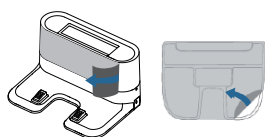

Поставете страничните четки и закрепете с болтове (L for L, R for R)

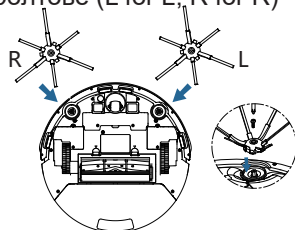

3.2 Зареждане на робота

-
- * ;
- * Поставете зарядната станция до стената. Не трябва да има стълби или други обекти на 1 метър в ляво и дясно, както и на 2 метра отред. Не трябва има и обекти с рефлектираща повърхност като огледала.
- *

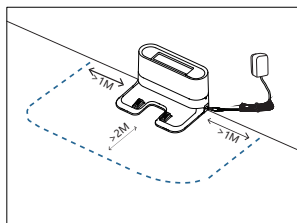
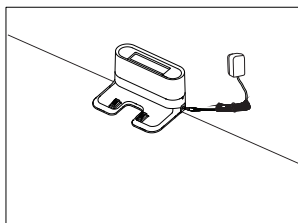

- , сложете го на зарядната станция като нагласите контактните пластини на уреда и зарядната станция да съвпадат

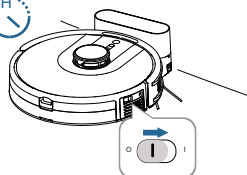
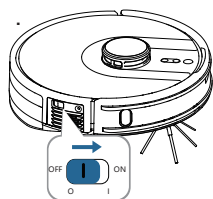

■ Зареждане на робота

- * . По време на зареждане  бутон свети в бяло; Светлината ще загасне, когато зареждането завърши. Времето за зареждане е около 4-5 часа.

Зареждане

- * По време на работа, ако заряда е прекалено нисък, робота се връща към зарядната станция автоматично, за да се зареди.
- * В режим на покой или по време на работа, натиснете бутон за зареждане в проложението или на робота, робота ще се върне към станцията за зареждане.
- * Когато почистването завърши, робота започва активно да търси зарядната станция, за да се зареди отново.

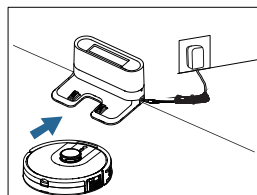

Напомняне

1. При всекидневна употреба, моля поставяйте робота на зарядната станция и се уверете, че тя е включена в електрическата мрежа. Уверете се, че робота е включен, за да се зарежда.
2. При всекидневна употреба, моля уверете се, че контактните пластини са винаги почистени, за да не пречи на нормалното зареждане.
3. Ако не използвате робота за продължително време, моля заредете напълно и изключете от бутона от страни. Пазете уреда на сухо място.
4. Ако батерията е напълно разредена или уреда не е използван за много дълго време, възможно е да не може да бъде зареден. Моля свържете се с оторизиран сервиз. Не ремонтирайте уреда сами.

3.3 Поставяне на контейнера за прах и вода

Съвети:

1. За да бъде винаги в изправност контейнера за вода, моля използвайте пречистена или мека вода.
2. Не използвайте функцията моп върху килими.
3. След използване на мопа, моля изпразнете контейнера и махнете държача за мопа.
4. След поставяне на държача, може да се избере режим на почистване с моп, или режим на почистване с моп и четка.
5. Без държача, робота ще работи в режим почистване с четка, засмукване без моп.

1. Отворете капака и напълнете контейнера с вода.

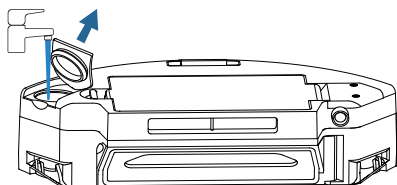

2. Затворете капака за вода. (Уверете се, че е затворен плътно и няма стърчащи части)

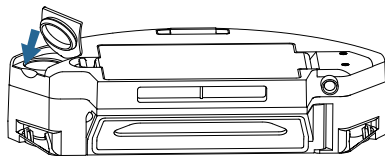

3. Поставете държача и мопа.

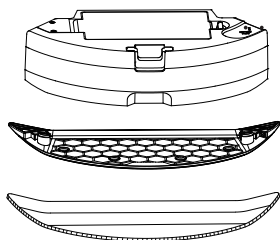

4. Поставете контейнера обратно на мястото му

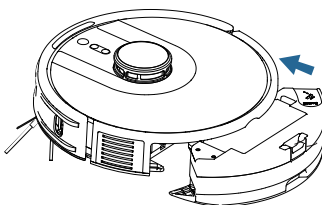

3.4 Използване на магнитна лента(опция)

Магнитната лента може да бъде използвана за ограничаване на място, където робота не трябва да почиства, като място за куче или определена стая, или килим когато е в режим mop.

Step 1: Изберете мястото, където уреда не трябва да почиства

Step 2: Измерете дължина и широчина на мястото, след това отрежете магнитната лента с подходяща дължина.

Step 3: Поставете лентата на ръба на избраното място.

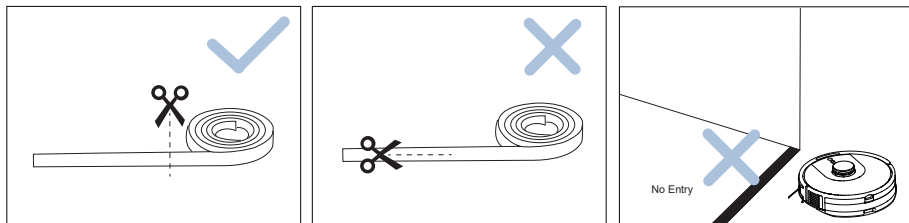

① Уверете се, че лентата е поставена на същата повърхност, която робота чисти.

② Пазете магнитната лента от нагряване.



3.5 Свързване на приложение

*Свалете приложението и свържете робота, за да получите по-добро изживяване.

① Сваляне на приложение

Сканирайте QR кода, поставен на зарядната станция, свалете и инсталирайте приложението.

② Рестартирайте WIFI

Натиснете и задръжте бутон зареждане  и бутон частично зареждане  докато не чуете глас 'Reset WIFI, entering WIFI connection mode'. WIFI индикатора ще започне да мига в синьо.

След като се свърже, свети постоянно в синьо

③ Добавяне на устройство

Следвайте инструкциите: Моля следвайте инструкциите на приложението, за да се регистрирате и влезете в профила си.

Напомняне:

1. Приложението изисква мобилна система с версия по-висока от : IOS 9.0 / Android 5.0. Моля, обновете системната версия на мобилния телефон.

2. Преди да стартирате свързване към WIFI, уверете се, че телефона и домашната ви мрежа са свързани.

3. Преди конфигуриране на WIFI, моля почистете кеш паметта на приложението

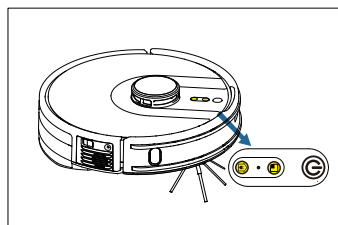

4. Когато сменяте рутера, забравите паролата или по други причини мобилния телефон не може да се свърже с робота, моля рестартирайте WiFi и конфигурирайте мрежата наново.

5. За места без WiFi връзка, моля използвайте вашата мобилна мрежа и персонален HOT spot, за да направите връзка.

4. Използване на продукта

4.1 Внимание

Моля прегледайте помещението, която ще почиствате. Приберете столове, премахнете предмети, които могат да пречат на почистването.

Махнете или покрийте ниски предмети по пода, като кантарчета или стойката на вентилатора, за да не пречат на работата на уреда.

Ако имате ресни на килима, моля подпъхнете ги под него.

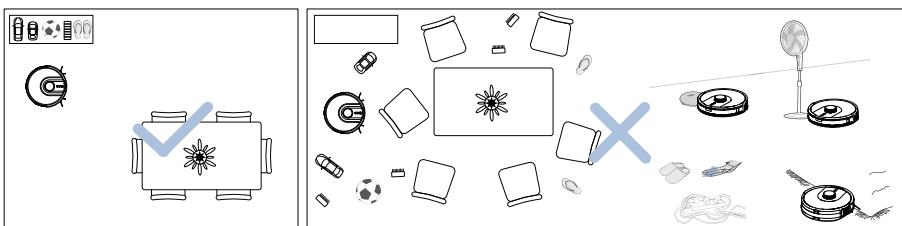

Предпазване на робота от падане

Ако робота чисти в близост до стълби, моля уверете се, че няма опасност да падне от стълбите и поставете препятствие, което да не позволи падане.

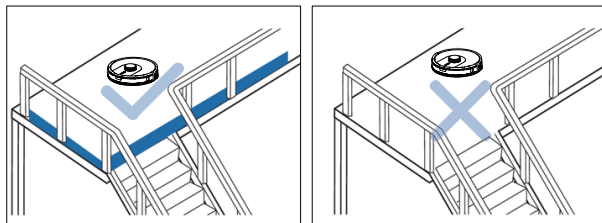

Премахнете всички предмети, които могат да се омотаят около четките като кабели, въжета и други. Внимавайте за средно високи препятствия, могат да причинят заклещване на робота

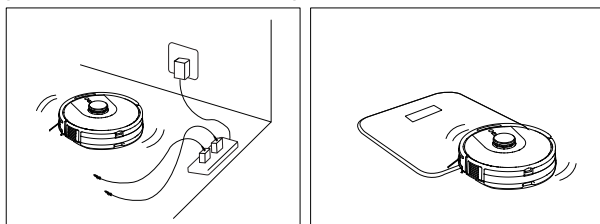

Съвет: При първа употреба моля наблюдавайте робота, за да може да премахнете препятствията пред него и да се осигури правилно и цялостно почистване. Моля не заставайте пред робота.

4.2 Включване / Режим готовност / Режим сън

Почистване: Робота е включен, бялата светлина на бутона Start/Pause свети постоянно, и робота почиства.

Режим готовност: Робота е включен, бялата светлина на бутона Start/Pause свети постоянно, и робота е в статично положение.

Режим сън: Робота е включен, светлината на бутона Start/Pause не свети, и робота е в статично положение.



① Включване



Уверете се, че бутона за включване отстрани на уреда в включен.

Натиснете Старт бутон на уреда  за да започнете почистване.

Натиснете бутона в приложението за да смените режима на чистене (3 режима: Пълно почистване, Почистване на стая или Зонално почистване)

② Режим готовност

Докато робота работи, натиснете Start  или Пауза  бутона в приложението, за да поставите уреда в режим на готовност.

Натиснете Start  на робота или Start  S бутона в приложението, за да продължите чистенето.

③ Режим сън

Ако робота не работи повече от 10 минути, автоматично влиза в режим сън.

Ако робота не е на зарядната станция и е в режим сън за повече от 5 часа, ще се изключи автоматично.

4.2 Работа с робота

(Start/pause бутон) За пълно почистване 

1. Натиснете бутона, за да започне пълно почистване. Робота ще сканира стаята, ще я раздели на квадрати, ще почисти първо ъглите на стаята и след това на зиг-заг ще почисти в квадрата. След това ще се премести на следващия квадрат и ще продължи докато не бъде почиствена всяка стая. След като завърши работа, ще се върне към зарядната станция

2. За да спрете робота на пауза, натиснете Старт бутона отново.

Частично почистване: 

Натиснете този бутон, за да стартирате частично почистване. То се използва за почистване на места с размери 1.5m*1.5m. Когато завърши, робота се връща на зарядната станция и минава в режим на готовност

Зареждане: 

Натиснете този бутон и робота ще се върне на зарядната станция

4.3 Работа с приложението

➤ Настройки на карта

Преди употреба, препоръчително е да се включи режим Map Save Mode за по-добро почистване.

■ Изключване на Map Save Mode

Изберете режим Пълно почистване, робота автоматично сканира заобикалящата го среда и почиства всички зони.

Почистващите параметри(сила на всмукване, вода за мопа) могат да бъдат настроени от приложението.

■ Включване на Map Save Mode

1.Изграждане на карта: Изберете режим Пълно почистване, робота започва почистване от зарядната станция и се връща при нея след завършване. Изгражда карта съобразно помещенията и я запазва в приложението.

*Ако робота не запомни картата автоматично, вие можете ръчно да я запазите в приложението след като завърши почистването.

2.Редакция на карта: След изграждането на карта и запазването и, можете да и зададете име и зададете забранени зони.

➤ Пълно почистване

Робота ще почисти всички зони. Той планира пътя си след сканиране на стаите, след това разделя стаите на квадрати, чисти ъглите и след това квадратите на зиг-заг. След това се мести към следващия квадрат, докато всички зони не бъдат почистени. Когато завърши, се връща към зарядната станция.

➤ Почистване на стая

Робота ще почисти само стаите, избрани на приложението

Съвети:

1. Необходимо е да включите Map Save Mode в приложението и да запазите картата преди да стартирате режим Почистване на стая.

2. Режим Почистване на стая може да бъде използван само за почистване на стаи, а не за избягване на препятствия. Моля премахнете препятствията, преди да започнете.

➤ Почистване на зони

Робота ще почисти зони, указани в приложението

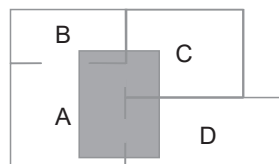
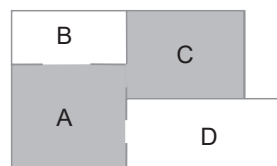

Съвет:

Почистване на зони може да бъде използвано за определяне на зони за почистване, а не за избягване на препятствия.Робота може да излезе извън зоната по време на почистване. Моля премахнете препятствията, преди да започнете.

➤ Отбележете точка за старт

Изберете определена точка на картата, робота ще отиде до нея и ще започне части почистване от нея.

➤ Възстановяване на работа

Включете режим Възстановяване на работа от настройки. Когато батерията спадне под определено ниво, робота автоматично ще отиде до зарядната станция; След като зареждането е завършено, робота ще продължи почистването от където е прекратил.

Съвет:1. Робота няма да продължи чистенето в режим Do Not Disturb

2. При ръчно зареждане робота няма да продължи чистенето.

➤ Забранени зони

Създайте забранени зони и виртуални стени в приложението за да предотвратите достъп до тях. По подразбиране, зони бе mop ще са активни само ако е поставен държач за mop.

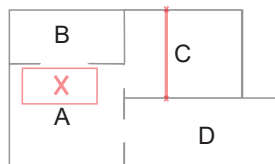

Съвет:

1. Включете Map Save Mode в приложението и запазете картата преди да зададете Забранени зони.
2. Забранени зони могат да бъдат зададени за определяне на зони на почистване, а не избягване на препятствия.
3. Преместването на робота или промяна на мебели могат да направят картата невалидна, и забранените зони да бъдат загубени.

➤ Почистване по график.

Настройте почистване по график в приложението. Робота ще почиства по зададеното време и ще се върне към зарядната станция.

➤ Допълнителни функции

Real-Time Map View	Carpet Boost	Positioning Robot	Remaining Power
Cleaning mode settings	Cleaning History	Firmware Updates	Voice settings
Maintenance Schedule	Remote Mode	Do Not Disturb (DND) mode

5. Поддръжка и почистване

5.1 Почистване и поддръжка на вградения контейнер

1. Натиснете и задръжте бутон за да извадите контейнера

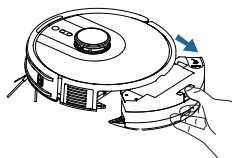

2. Извадете държача на мопа и самия mop.

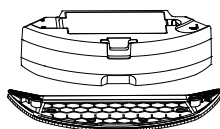

3. Изперете и изсушете мопа.

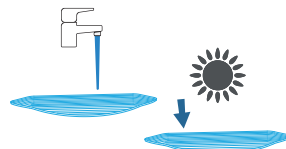

4. Отворете контейнера с лек натис и изпразнете

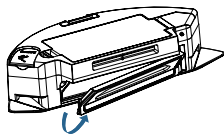

5. Извадете двата филтъра и изступайте, за да почистите

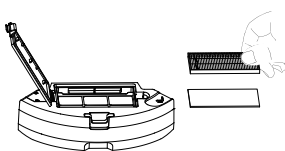

6. Почистете праха по контейнера с четка, Почистете отвън и отвътре.

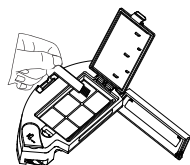

7. Измийте контейнера с вода. **Главния филтър не може да се мие с вода.** Ако инцидентно се намокри, моля изсушете преди употреба.

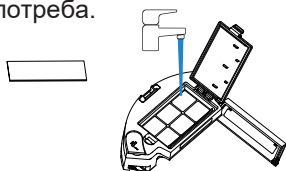

8. Изпразнете останалата вода от контейнера за вода. Изсушете контейнера за вода, за прах и филтъра-гъба преди употреба

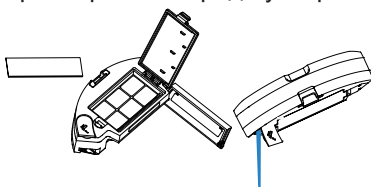

5.2. Почистване и поддръжка на контейнера

1. Натиснете и задръжте бутона, след това издърпайте контейнера

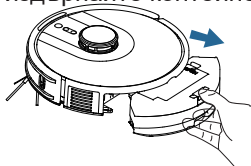

2. Отворете контейнера както е показано на картинката и изпразнете

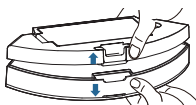

3. Отворете контейнера, извадете филтъра и гъбата и леко изтръскайте за да почистите

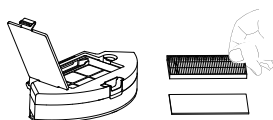

4. Почистете контейнера с четката за прах. Почистете отвън и отвътре.

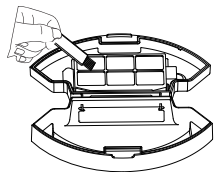

5. Измийте контейнера и филтъра-гъба. Главния филтър не трябва да се мокри или пере. Ако инцидентно се наморки, изсушете преди употреба

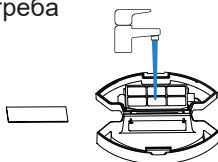

6. Изсушете филтъра-гъба и контейнера преди употреба

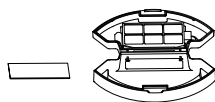

5.3 Почистване и поддръжка на главната четка, страничните четки и колелата

■ Почистване на главната четка и страничните четки

1. Натиснете бутончетата за да освободите четката

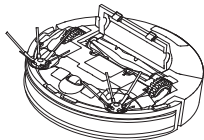

2. Повдигнете я за да я извадите

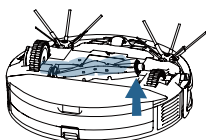

3. Почистете я с приложеното приспособление

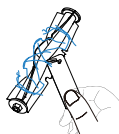

4. Почистете страничните четки.

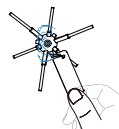

1. Използвайте приложеното приспособление, за да премахнете косми и боклук от колелата

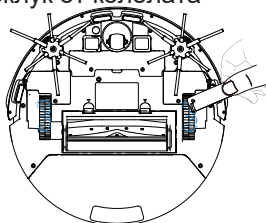

2. Ако колелото е заседнало, натиснете в обратна посока за да изпадне боклука от там

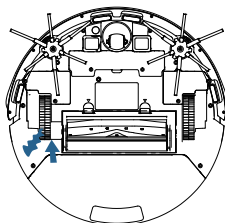

3. Използвайте приспособлението, за да почистите главното колело

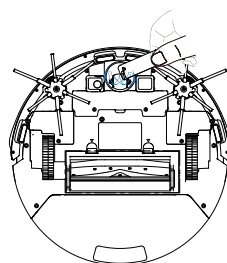

5.4 Почистване и поддръжка на зареждащите пластини, сензорите против падане и TOF сензори.

Почистете зареждащите пластини

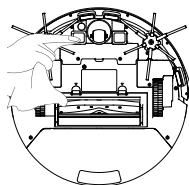

Почистете зареждащите пластини на зарядната станция



Почистете сензорите против падане

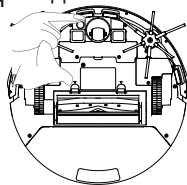

Почистете TOF сензорите

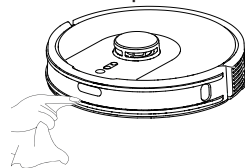

Съвет:

* Зареждащите пластини, сензорите против падаен и TOF сензорите има чувствителни електронни елементи. Моля използвайте суха кърпа за почистването им, за да избегнете попадане на вода в тях.

6. Отстраняване на неизправности

По време на употреба на робота, може да се получат различни проблеми, които могат да бъдат решени от потребителя.

No	Проблем	Причина	Какво да направим
01	Робота не може да се свърже с приложението	Паролата или потребителското име на рутера не са верни	Конфигурирайте рутера и се уверете че паролата и потребителското име са вярно изписани
		Робота не е в покритието на мрежата	Уверете се, че робота е обсега на WIFI мрежата
		Робота не е настроен за връзка с приложението	След като робота е включен, натиснете едновременно бутони RECHARGE & PARTIAL Cleaning за 5 секунди, докато чуе "Resetting WIFI". WIFI LED започва да премигва в синьо, показвайки че робота е готов за свързване с WIFI.
		Не се използва 2.4G мрежа	Робота не поддържа 5G мрежи. Моля изберете 2.4G мрежа
		Приложението не поддържа съответния рутер	Моля прегледайте поддържаните модели описани в приложението
02	Не може да се инсталира приложението	Версията на мобилния апарат е прекалено стара	Минимални изисквания за приложението - IOS 9.0 или по-висока и Android 5.0 или по-висока оп. система
03	Робота не може да бъде включен	Главния бутон е изключен Батерията е прекалено слаба. Температурата не е подходяща	Моля включете главния бутон отстрани на уреда на позиция "I" . Моля заредете робота. Използвайте в температурен диапазон от 0-40°C.
04	Робота не може да бъде зареден	Главния бутон е изключен. Използван е грешен адаптер Зарядната станция не е свързана към ел. мрежа	Моля включете главния бутон отстрани на уреда на позиция "I" . Моля проверете адаптора Моля уверете се, че зарядната станция е включена и всички светлини работят
		Зарядните пластини на уреда и станцията не са правилно свързани или да мръсни	Уверете се, че зарядните пластини на уреда и станцията са свързани нацяло и бутоната START премигва. Проверете дали зарядните пластини на робота и станицията са чисти и ако не - моля почистете.
		Температурата не е подходяща	Моля заредете робота при температура в диапазона 0-40°C
		Ако батерията не е ползвана дълго време, тя се празна напълно	Моля използвайте продукта редовно. Ако не е ползван дълго време и не може да се зареди, моля свържете се с оторизиран сервис

No	Проблем	Причина	Какво да направим
05	Робота не работи	Ниска мощност. Страничната и главната четка са замърсени. Контейнера и филтъра може да бъдат пълни с прах.	Заредете робота. Проверете и почистете страничната четка, главната четка, главното колело и филтъра
06	Робота върви назад	Има препятствие пред робота. Предния сензор може да е блокирал. Има прах по сензорите за ръбове.	Премахнете препятствието пред робота. Проверете предния сензор, както и сензорите за ръбове.
07	Контейнера пада от мястото си	Контейнера не е поставен правилно	Моля извадете и поставете обратно на място контейнера, докато чуете "клик".
08	Има малко вода в контейнера за вода	Водата в контейнера е свършила Извода на контейнера е запушен Държача на мопа не е поставен	Добавете вода в контейнера. Почистете извода за вода Уверете се, че държача на мопа е монтиран
09	Робота не се връща на зарядната станция	Зарядната станция не е свързана към ел. мрежа	Моля проверете и свържете зарядната станция към ел. мрежа
		Зарядната станция е блокирана от много обекти около нея	Моля поставете зарядната станция на открито място и осигурете достъп на робота до нея
		Зарядната станция е прекалено далече от робота	Моля поставете ръчно робота на зарядната станция, за да се зареди
10	Почистването не е завършено, а робота се връща на зарядната станция	Зарядна на робота е прекалено нисък	Робота ще се зареди сам и ще възстанови работата си
		Подредбата на мебелите може да оказва влияние на времето на работа на робота	Подредете така мебелите, че да е лесно на робота да се движи по между им
11	По време на чистене се чуват странни звуци	Главната четка, страничните четки или колелата може да са блокирали по време на почистване	Моля почистете ги, след като спрете уреда. Препоръчва се да ги свалите и почистите.
12	Уреда е шумен	Капак на отворите за всмукване или изходящите отвори са запушени	Отворете контейнера за прах и нагласете капака на отвора за всмукване да се движи свободно.

No	Грешка	Причина	Какво да направим
13	Робота се затруднява по време на работа	Робота се затруднява от кабели, въжета, пердетата или ресни на килими	Робота ще се опита да се справи с препятствията, ако не успее, моля премахнете ги
		Робота се затруднява от мебели или големи предмети.	Робота ще се опита да се справи с препятствията, ако не успее, моля премахнете ги
14	Водещото колело е спряло	Водещото колело е срещнало препятствие и е спряло да работи или блокирано	Изключете робота и обърнете обратно. Завъртете колело обратно на движението за да освободите от натрупвания или предмети. След това натиснете колелото наляво и надясно и опитайте да го завъртите.
15	Робота не почиства или пада прах след него	Контейнера е пълен Мрежата на филтъра е блокирана Главната четка е задръстена	Почистете контейнера Почистете мрежата на филтъра Почистете главната четка
16	Докато работи, робота изпитва проблеми като загуба на посоката, повтаряне на почистени повърхности, непочистени повърхности	Кабели, чехли или други предмети, поставени на пода пречат на робота	Преди да включите робота, моля премахнете от пода от кабели, чехли или други големи предмети. Ако има непочистени зони, робота ще ги почисти. Моля не повдигайте робота и не го местете на ръка
		Ако робота преминава през стълби, прагове или первази, предното колело се удря в тях и е възможно да промени възприятието си за картата на стаята.	Препоръчително е да затворите вратата и да почистите помещението отделно. След почистване, робота ще се върне в начално положение
		При работа на прясно полиран под или плочки, възможно е да намалее сцеплението на предното колело с пода	Препоръчително е да изчакате пода да изсъхне, преди да почистите с робота
		Поради различни препятствия, робота не може да почисти навсякъде	Препоръчително е да преместите всички големи препятствия, за да може робота да почисти навсякъде
17	Не почиства по предварително зададеното време	Настроеното време е прекъснато поради слаба батерия. Робота е в режим "Не безпокой"	Рестартирайте робота и заредете напълно. В режим "Не безпокойте" робота няма да следва настроеното време. От приложението ще можете да промените режима на робота

No	Грешка	Причина	Какво да направим
18	LDS не работи нормално	Лазерния сензор е зацапан или задръстен с нещо	Изключете уреда и почистете сензора
19	Не възстановява почистването от точката на прекъсване	Робота е в режим "Не безпокойте"	В режим "Не безпокойте" робота не възстановява работа след прекъсване. От приложението можете да смените режима на робота
		Робота не се е върнал до зарядната станция при прекъсването	Зареждането или поставянето на робота на зарядната станция ръчно ще прекъсне режима и няма да започне отново работа от същата точка
20	TOF сензора не работи нормално	По повърхността на TOF сензора има натрупан прах	Моля почистете с мека кърпа

Ако проблема не може да бъде отстранен с посочените операции, моля свържете се с оторизиран сервиз

8. Параметри на продукта

Robot Vacuum Cleaner	
Model No	ROBOT PRO-777 WIFI
Robot Size	33*32.5*10CM
Robot Rated Input	19V === 0.6A 11.4W
Battery	14.8V/3200mAh Li-ion battery
Charging Time	4-5 Hours
Net Weight	2.65KG
Charging Base	
Size	18*13.5*9.6CM
Input	19V === 0.6A
Output	19V === 0.6A

9. Връщане към фабричните настройки

Натиснете продължително(около 10 секунди) RESET бутона, намиращ се отстрани на робота докато чуete потвърждение" reset system succeeded", робота ще се рестартира и всички настройки ще се върнат към фабричните

10. Защита на околната среда

Поради химическите съставки във вградената батерия, робота може да замърси околната среда при изхвърлянето му. Моля извадете батерията, преди да изхвърлите уреда и изхвърлете батерията в съответствие със законовите разпоредби.

1. Махнете робота от зарядната станция и го изключете от бутона
2. Махнете капака на батерията.
3. Натиснете бутончето, за да извадите батерията.

Съвети:

- * Уверете се, че уреда е изключен преди да извадите батерията.
- * Моля извадете цялата батерия, не я разглобявайте на части за да не предизвикате изтичане на химикали. Ако имате досег с химикали, моля използвайте обилно вода за измиването им и потърсете лекарски съвет.

