

Rohnson[®]

Инструкция за употреба
Сандвич тостер R-2751



За ваша безопасност и продължително удоволствие от този продукт прочетете внимателно инструкциите, преди да я използвате

Важни предохранителни мерки

Когато използвате електрически уреди, винаги трябва да се спазват основните мерки за безопасност, включително следното:

- **Прочетете всички инструкции**
- Използвайте само на AC 220-240 волта, 50/60 Hz. Използвайте само за домашна употреба.
- Не докосвайте горещи повърхности. Използвайте дръжки и копче.
- За да се предпазите от риск от токов удар, не потапяйте кабела, щепсела или устройството във вода или друга течност.
- Необходим е строг надзор, когато някой уред се използва от деца или в близост до деца.
- Уредът не е предназначен за използване от малки деца или немощни лица без надзор.
- Малките деца трябва да бъдат под наблюдение, за да се гарантира, че не играят с уреда.
- Изключете щепсела от контакта, когато не го използвате и преди почистване. Оставете да се охлади преди да поставите или свалите частите и преди почистване на уреда.
- Не работете с уреда ако е неизправен или повреден по някакъв начин. За да избегнете риск от токов удар, никога не се опитвайте сами да ремонтирате уреда. Занесете го в оторизиран сервиз за проверка и ремонт или електрическа или механична настройка. Неправилното повторно сглобяване може да представлява риск от токов удар при използване на тостера.
- Използването на аксесоари, които не се препоръчват от производителя, може да доведе до пожар, токов удар или риск от нараняване.
- Не използвайте на открито или за търговски цели.
- Не позволявайте захранващия кабел да виси над ръба на масата или плота или не докосвайте горещи повърхности.
- Не поставяйте върху или близо до горещ газ или електрическа горелка или отоплена фурна.
- Трябва да бъдете изключително внимателни при преместване на уреда, съдържащ горещо масло или други горещи вещества.
- За да изключите, извадете щепсела от контакта.

- Не използвайте уред, освен по предназначението му.
- Ако хранващият кабел на този уред е повреден, той трябва да бъде заменен от производителя или неговия сервизен агент или подобно квалифицирано лице, за да се избегне опасност.
- Този уред не е предназначен за употреба от лица (включително деца) с намалени физически, сензорни или умствени способности или липса на опит и знания, освен ако не са наблюдавани или инструктирани относно използването на уреда от лице, отговорно за тяхната безопасност. Децата трябва да бъдат под наблюдение, за да се гарантира, че не играят с уреда.
- Този уред не е предназначен за работа с външен таймер или отделна система за дистанционно управление

Запазете инструкциите за употреба

Уредът е предназначен само за домашна употреба.

Вътре няма части за обслужване от потребителя. Обърнете се към обслужване на квалифициран сервизен персонал.

Осигурен е къс хранващ кабел, за да се намалят опасностите, произтичащи от заплитането или препъването на дълъг кабел. Удължителният кабел може да се използва внимателно, но маркираният електрически рейтинг трябва да бъде поне толкова голям, колкото електрическата оценка на този уред. Удължителният кабел не трябва да се оставя да драпира върху плота, където той може да бъде изтеглен от деца или да се спъне някой в него.

Внимание: Не потапяйте уреда във вода или друга течност

Забележка: Когато използвате уреда за първи път, може да се появи лек дим или миризма.

Това е нормално и скоро ще отшуми. Позволява достатъчно вентилация около тостера за сандвичи.

Описание на уреда

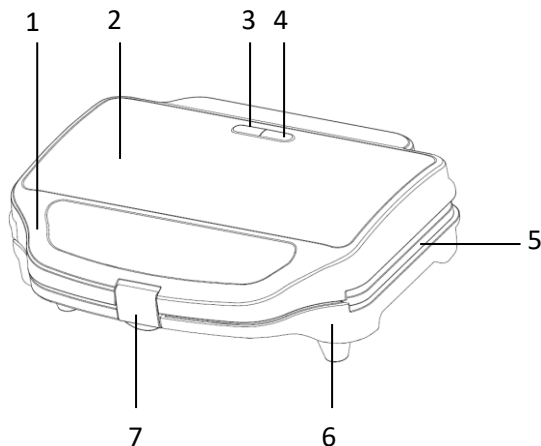

1. Горен капак
2. Декорация от неръждаема стомана
3. Индикатор за хранване (Червен)
4. Индикатор за готовност (Зелен)
5. Грил плоча
6. Долен капак
7. Закопчалка

Как да си направите сандвичи.

- Когато използвате за първи път, избършете повърхността на плочите с влажна кърпа и подсушете с кърпа. След това намажете плочата с масло, маргарин или мазнина за готвене.
- Включете щепсела в контакта.
- Затворете тостера и пригответе сандвич, докато тостерът се нагрива.
- Когато сандвичът е готов след около 5 минути, индикатора за готовност ще светне. (или светлината ще изгасне, ако тостерът има само една лампа)
- Отворете тостера. Поставете филия хляб в долната половина с намазаната с масло страна към плочата.

- Напълнете сандвича, като натиснете долната половина в плочата.
- Поставете отгоре филия с намастената страна нагоре и внимателно затворете двете части на тостера. Не затваряйте насила. Парата ще се излиза между плоскостите, докато правите това и трябва да се внимава пръстите да не влизат в контакт със същите.
- Заклучете двете половини, докато се препича. Забележка - По време на препичането предупредителната лампа ще включи и изгасне, докато термостатът поддържа тостера при правилната температура.
- Вашият сандвич ще бъде препечен за 2-3 минути или по-дълго, за да отговаря на вашия вкус. Отворете тостера и отстранете сандвича, като използвате пластмасова или дървена шпатула. Никога не използвайте метален нож, тъй като това може да повреди незалепващото покритие.
- Затворете капака, за да запазите топлината до готовност, за да препечете следващите сандвичи.
- Пригответе допълнителни сандвичи, ако е необходимо, докато този се готви.
- След употреба изключете щепсела от контакта.

Съвети

- Винаги подгрявайте преди употреба. Включете кабела в контакта, докато подготвяте пълнежа.
- За меки или течни пълнежи използвайте средно нарязан хляб, бял или кафяв. Ако малки количества пълнеж, използвайте препечен хляб.

- Може да се използват и овкусени масла.
- Препоръчани гарнитурни за сандвичи: маруля, магданоз, мента, крес, пълнени маслинови половинки, лук, домати и т.н..

Една чаена лъжичка захар, поръсена отвън, прави препечените сандвичи похрупкави (особено с плодови пълнежи).

Почистване

- След употреба и преди почистване извадете щепсела и изчакайте тостерът да изстине.
- Избършете вътрешността и краищата на плочите с кухненска ролка, абсорбираща хартиена кърпа или мека кърпа.
- Ако някой пълнеж е трудно да се отстрани, изсипете малко олио за готвене и избършете след 5 минути, когато пълнежът омекне.
- Избършете външната страна само с леко навлажнена кърпа, като гарантирате, че влагата, маслото или мазнините не влизат в отворите за охлаждане.
- Не почиствайте отвътре или отвън с абразивна почистваща подложка или стоманена вата, тъй като това ще повреди покритието.

Не потапяйте корпуса на тостера във вода или друга течност!

Спесификации: 220-240V~50-60Hz, 900W



Внимание: повърхностите могат да се нагреят по време на употреба

ВАЖНА ИНФОРМАЦИЯ ЗА ПРАВИЛНОТО ИЗХВЪРЛЯНЕ НА ПРОДУКТА В СЪОТВЕТСТВИЕ С ДИРЕКТИВА 2002/96/ЕС.

В края на експлоатационния живот продуктът не трябва да се изхвърля с домакинските отпадъци.

Необходимо е да се отнесе в специален местен център за разделно събиране на отпадъци или на предлагащ подобна услуга търговец.

Разделното изхвърляне на домакинските електроуреди води до избягване на възможните отрицателни последици за околната среда и здравето, които произтичат от неподходящото изхвърляне, и позволява повторно използване на ценни материали за постигане на значителни спестявания на енергия и ресурси. Продуктът е обозначен със задраскано кошче за отпадъци като предупреждение за разделното му изхвърляне.

