

Rohnson

Еспресо кафемашина R-98010

Инструкция за употреба

М



Прочетете внимателно тези инструкции преди да го използвате и го запазете за бъдещи справки.

Важни предпазителни мерки

Преди да използвате електрическия уред, винаги трябва да се спазват следните основни предпазни мерки, включително следните:

1. Прочетете всички инструкции.
2. Преди да използвате, проверете дали напрежението съответства на номиналното напрежение, отбелязано на табелата на уреда.
3. Този уред е вграден със заземен щепсел. Моля, уверете се, че контакта в къщата ви е заземен.
4. За да се предпазите от пожар, токов удар и наранявания, не потапяйте кабела, щепсела във вода или друга течност.
5. Извадете щепсела от контакта преди почистване и когато не го използвате. Оставете уреда да се охлади напълно преди съхранение, поставяне на компоненти или преди почистване.
6. Не работете с уред с повреден кабел или щепсел или след като уредът не работи, или е изпускан или повреден по какъвто и да е начин. Върнете уреда в най-близкия оторизиран сервиз за проверка, ремонт или електрическа или механична настройка.
7. Използването на аксесоари за аксесоари, които не се препоръчват от производителя на уреда, може да доведе до пожар, токов удар или нараняване.
8. Поставете уреда върху равна повърхност или маса, не оставяйте захранващия кабел да виси над ръба на масата или плота.
9. Уверете се, че захранващият кабел не докосва горещата повърхност на уреда.
10. Не поставяйте кафемашината на гореща повърхност или до огън, за да не я повредите.
11. За да изключите, извадете щепсела от контакта. Винаги дръжте щепсела. Но никога не дърпайте кабела.
12. Не използвайте уред за употреба, различна от предназначението, и го поставете на сухо място.
13. Необходимо е наблюдение, когато уредът се използва в близост до деца.
14. Внимавайте да не се изгорите от парата.
15. Не докосвайте горещата повърхност на уреда (например дюза за пара и ръкохватката). Използвайте дръжка или копчета.
16. Не позволявайте на кафемашината да работи без вода.
17. Не отстранявайте ръкохватката, когато се използва за приготвяне на кафе или приготвяне на пара.
18. Включете щепсела към контакта преди да използвате и изключете, преди да извадите щепсела от контакта.
19. Този уред не е предназначен за употреба от лица (включително деца) с намалени физически, сензорни или умствени способности или липса на опит и знания, освен ако не са наблюдавани или инструктирани относно използването на уредите от лице, отговорно за тяхната безопасност.
20. Децата трябва да бъдат наблюдавани, за да се гарантира, че не играят с уреда.
21. Този уред е предназначен за използване в домакинството и подобни приложения като:
 - кухни на персонала в магазини, офиси и други;
 - ферми;
 - от клиенти на хотели, мотели и други типове настаняване;
 - настаняване на база нощувка със закуска.
22. Не използвайте на открито.
23. Запазете инструкциите.
25. Ако не използвате продукта дълго време, трябва да включите захранването и след това да освободите пара за 3 минути, преди да съхраните този продукт.
26. Ако изключите захранването по време на освобождаването на пара, остатъчната топлина ще накара продукта да продължи да отделя пара за дълго време, продуктът ще спре да отделя пара веднага след като изключите копчето за пара.

Описание на уреда

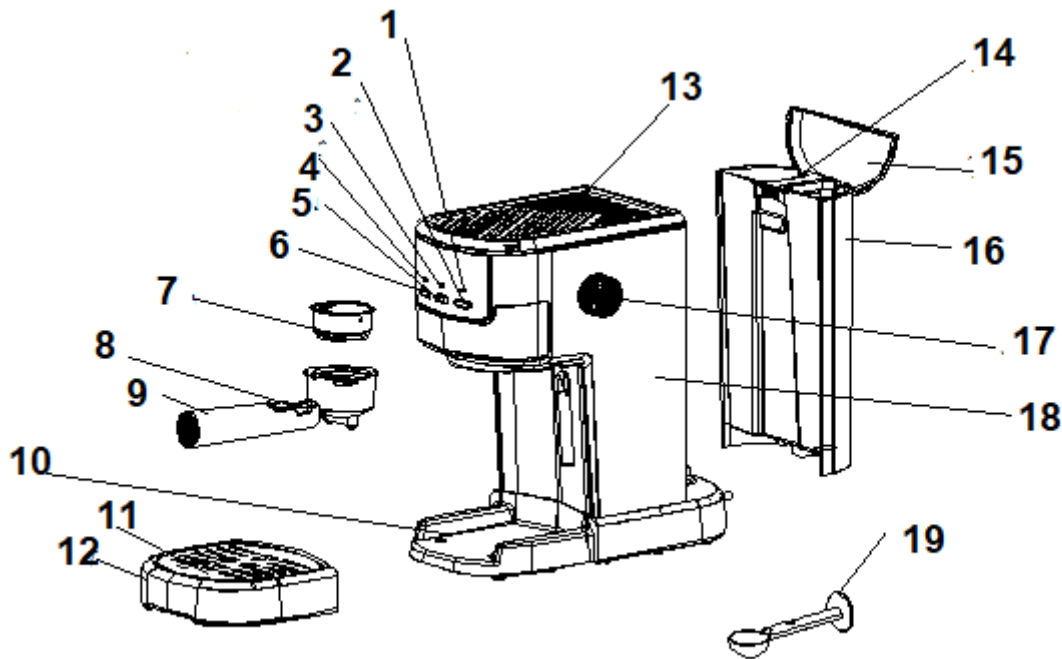

- | | |
|--------------------------|------------------------|
| 1.Бутон за пара | 14.Горна част |
| 2.Индикатор за пара | 15.Дръжка |
| 3.Бутон за кафе | 16.Капак на резервоара |
| 4.Индикатор за кафе | 17.Резервоар |
| 5.Бутон за захранване | 18.Корпус |
| 6.Индикатор захранване | 19.Регулатор на парата |
| 7.Метална цедка | 20.Мерителна лъжица |
| 8.Държач на цедката | |
| 9.Дръжка на ръкохватката | |
| 10.Основа | |
| 11.Решетка за оттичане | |
| 12.Тавичка за оттичане | |
| 13.Декорация | |

Преди първа употреба

1. За да сте сигурни, че първата чаша кафе има отличен вкус, трябва да изплакнете кафемашината с топла вода, както следва
2. Налейте вода в резервоара за вода, нивото на водата не трябва да надвишава отметката "MAX" в резервоара. След това поставете капака на резервоара за вода.
Забележка: Уредът е снабден с подвижен резервоар за лесно почистване, може първо да зареди резервоара с вода и след това да постави резервоара в уреда.
3. Поставете цедката в метална ръкохватка (без кафе на прах в цедката).
Поставете кана на поставката. Уверете се, че копчето за управление на пара е в положение "OFF".
Забележка: Уредът не е оборудван с кана, моля, използвайте кана или чашата за кафе.
4. Включете в захранването, натиснете бутона  един път червеният индикатор ще свети.
5. Натиснете превключвателя за кафе, помпата ще изпомпва вода, когато водата изтича и затвори помпата чрез натискане на превключвателя за кафе, натиснете селектора на превключвателя за пара и изчакайте за момент, уредът започва да се нагрява индикатора свети, това показва, че предварителното загряване е завършено. Натиснете превключвателя за кафе и водата ще изтече.

6. След като вече не изпуска повече вода, можете да излеете водата във всеки контейнер, след което да го почистете добре, сега можете да започнете варенето.

Забележка: Възможно е да има шум при помпата на водата за първи път, нормално е, уредът освобождава въздуха в уреда. След около 20 секунди шумът ще изчезне.

Там индикаторът за кафе може да предупреждава при първото използване на кафемашината, нормално е, натиснете превключвателя за кафе. След около 20 секунди предупреждението ще изчезне.

Предварително загряване

1. За да направите чаша добро горещо кафе еспресо, ние ви препоръчваме да загреете уреда преди да направите кафе, включително ръкохватката, цедката и чашата, така че ароматът на кафето да не може да бъде повлиян от студените части.
2. Свалете подвижния резервоар за вода, отворите капака на резервоара, за да го напълните с желаното количество вода. Нивото на водата не трябва да надвишава знака "MAX" в резервоара. След това поставете резервоара обратно в уреда.
3. Поставете цедката в метална ръкохватка, издърпайте държача назад, уверете се, че ръкохватката е подравнена с канала в уреда, след това поставете ръкохватката в уреда от позиция "Insert" и поставете в кафемашината здраво чрез завъртане обратно на часовниковата стрелка, докато дойде в позиция за заключване.
4. Сложете чаша за еспресо или друг вид чаша на поставката за чаши.
5. След това свържете уреда към захранването. Уверете се, че копчето за управление на пара е в положение "OFF".
6. Натиснете бутона  веднъж, синият индикатор свети. Натиснете превключвателя за кафе, когато водата изтича, незабавно затворете помпата. Целта на стъпката е да изпомпате водата на резервоара в корпуса.
7. Когато индикаторът кафе свети, трябва да натиснете бутона за кафе ще изтича гореща вода. Когато индикаторът изгасне, затворете помпата. Предварителното загряване е завършено

Приготвяне на еспресо

1. Отстранете ръкохватката, като я завъртите по посока обратна на часовниковата стрелка. Добавете смляното кафе в цедката с помощта на мерителната лъжичка. Една лъжичка смляно кафе може да направи около една чаша първокласно кафе. След това натиснете смляното кафе плътно с обратната страна на мерителната лъжичка.
2. Поставете цедката в метална ръкохватка, издърпайте държача назад, уверете се, че ръкохватката е подравнена с канала в уреда, след това поставете ръкохватката в уреда от позиция "Insert" и " " и поставете в кафемашината здраво чрез завъртане обратно на часовниковата стрелка, докато дойде в позиция за заключване.
3. Излейте горещата вода от чашата. След това поставете горещата чаша на поставката за чаши.
4. По това време индикатора за кафе трябва да свети и да е готова за приготвяне на кафе. Натиснете превключвателя за кафе, машината започва да работи и индикатора ще продължи да мига. Натиснете отново когато се получи необходимото количество, и след това водната помпа спира да работи, индикатора ще изгасне.

Внимание:

1. Не оставяйте кафемашината без надзор по време на приготвянето на кафе, тъй като понякога е необходимо да работите ръчно!
2. След приключване, можете да свалите металната ръкохватка като я завъртите по посока на часовниковата стрелка, след което изсипете остатъка от кафе от цедката, като натискате държача на

ръкохватката.

3. Оставете ги да се охладят напълно, след това изплакнете под течаща вода.

4. Времето за приготвяне на една чаша кафе е най-много 60 секунди, а водната помпа ще спре да работи, ако работното време надвиши 60 секунди. И работното време може да се регулира, като следвате операцията, както е посочено по-долу. Задръжте и натиснете бутона за кафе за 3 секунди в режим на готовност и индикаторът за кафе мига. По това време натиснете отново превключвателя за кафе в рамките на 5 секунди, след което водната помпа започва да работи. Натиснете бутона за кафе и водната помпа спира да работи. Настройката е завършена. А регулируемото работно време варира между 15 секунди и 60 секунди.

Приготвяне на гореща вода

Когато предварителното загряване приключи, индикаторът за кафе свети постоянно. След това натиснете превключвателя за кафе и водната помпа започва да изпомпва вода. Завъртете копчето на "Hot water" и тогава гореща вода ще изтече от тръбата за пара. За да спрете да правите гореща вода, натиснете отново превключвателя за кафе. Топлата вода се използва за затопляне на чаша, приготвяне на чай или охлаждане на уреда.

Моля, вижте операцията, описана в раздела „Приготвяне на еспресо“, когато трябва да коригирате времето за приготвяне на топла вода.

Разпенване на мляко/приготвяне на капичино

Можете да получите чаша капучино, когато допълвате, чашата с еспресо с мляко на пяна.

Метод

1. Подгответе чаша за еспресо достатъчно голяма според част "Приготвяне на Еспресо", уверете се, че копчето за управление е в "0".
2. Натиснете селектора за пара, лампата в превключвателя за кафе ще светне, изчакайте, докато индикаторът в селектора на превключвателя за пара свети.

Забележка: По време на работа индикаторът в селектора за пара ще включи и изключи, за да поддържа желаната температура.

3. Напълнете кана с около 100 грама мляко за всяко капучино, което ще бъде приготвено. Препоръчва се използването на пълномаслено студено мляко (не горещо!).

Забележка: При избора на размер на кана, се препоръчва диаметърът да не е по-малък от 7 ± 5 мм. Имайте предвид, че млякото увеличава своя обем до 2 пъти. Уверете се, че височината на каната е достатъчна.

4. Завъртете копчето за контрол на пара бавно обратно на часовниковата стрелка, пара ще излезе от устройството за разпенване.

Забележка: Никога не включвайте контрол парата бързо, тъй като парата ще се натрупа бързо в кратък период от време, което може да увеличи потенциала от риска от експлозия.

5. Поставете устройството за разпенване на млякото на около два сантиметра навътре в чашата, движете бавно с кръгови движения от горе надолу.
6. Когато постигнете желаната цел, можете да завъртите копчето за управление на парата в положение „0“.

Забележка: Почистете чучура за пара веднага с мокра гъба след спиране на работа, но внимавайте да не се нараните и изгорите!

7. Изсипете млякото на пяна в приготвеното еспресо, капучиното е готово. Подсладете на вкус и ако желаете, поръсете пяната с малко какао на прах.
8. Натиснете бутона за захранване, за да изключите източника на захранване. Всички индикатори ще изгаснат.

Внимание: След като приключите с функцията „Пара“, натиснете превключвателя за кафе, ако индикаторът за кафе и индикаторът за пара мигат бързо, това означава, че температурата на уреда е твърде висока и уредът трябва да бъде изключен и да си починете повече от 5 минути или можете да активирате функцията „Гореща вода“, за да охладите уреда. И водната помпа ще спре да изпомпва вода автоматично, ако температурата е нормална. И кафето ще изгори и ще има преливане във фунията, ако уредът приготви кафе директно, без да се охлажда.

Функция за автоматично изключване

Ако няма операция в рамките на 25 минути, уредът ще се изключи автоматично.

Поддръжка и почистване

1. Преди почистване извадете щепсела от контактната мрежа и оставете кафемашината да се охлади.
2. Почистете корпуса на кафемашината с кърпа. Редовно почиствайте резервоара за вода и тавата за отцеждане като след това ги оставете да изсъхнат добре.

Забележка: Никога не почиствайте с агресивни или абразивни почистващи препарати. Никога не потапяйте уреда във вода докато го почиствате..

3. Откачете металната ръкохватка като я завъртите по посока на часовниковата стрелка, почистете остатъците от кафе. След това почистете с препарат за почистване и най-накрая изплакнете с чиста вода.
4. Почистете всички приставки с вода и подсушете добре.

Отстраняване на неизправности

Проблем	Причина	Решение
Отрезервоара изтича вода или вода изтича от капака на резервоара	Резервоарът не е поставен правилно	Оставете централната линия на резервоара да е в съответствие с отвора за изтичане на цедката.
	Нивото на водата в резервоара надвишава отметката MAX.	Нивото на водата в резервоара трябва да бъде в рамките на скалата MIN и MAX.
Изтича вода от дъното на кафемашината.	Може да има много вода в тавичката за отцеждане.	Моля, почистете тавичката за отцеждане.
	Кафемашината е в неизправност.	Моля да се свържете с оторизиран сервиз за ремонт.
Тече вода от външната страна на цедката.	Има кафе на прах по ръба на филтъра.	Отстранете го.
Вкус на киселина (оцет) се усеща в Еспресото.	Машината не е почистена правилно след почистване на котлен камък.	Почистете машината както е описано в „преди първоначална употреба“ няколко пъти.
	Сместа за кафето е съхранявана на топло и влажно място за дълго време. По този начин качеството на кафето се разваля.	Моля, използвайте прясно смляно кафе, съхранявайте на хладно и сухо място. След отваряне на пакета кафе, затворете плътно и го съхранявайте в хладилник за да запази своята свежест

Кафемашината не може да работи повече.	Щепсела не е включен добре.	Включете захранващия кабел в контакта правилно, ако уредът все още не работи, моля свържете се с оторизиран сервиз за ремонт.
Парата не прави каймак.	Индикаторът за готовност не свети	Само след като индикатор за готовност е осветен, тогава парата може да прави каймак.
	Контейнерът е твърде голям или формата не е точна.	Използвайте висока и тясна чаша.
	Използвали сте обезмаслено мляко.	Използвайте пълномаслено мляко или полу-обезмаслено мляко



ВАЖНА ИНФОРМАЦИЯ ЗА ПРАВИЛНОТО ИЗХВЪРЛЯНЕ НА ПРОДУКТА В СЪОТВЕТСТВИЕ С ДИРЕКТИВА 2002/96/ЕС.

В края на експлоатационния живот продуктът не трябва да се изхвърля с домакинските отпадъци.

Необходимо е да се отнесе в специален местен център за разделно събиране на отпадъци или на предлагач подобна услуга търговец.

Разделното изхвърляне на домакинските електроуреди води до избягване на възможните отрицателни последици за околната среда и здравето, които произтичат от неподходящото изхвърляне, и позволява повторно използване на ценни материали за постигане на значителни спестявания на енергия и ресурси. Продуктът е обозначен със задраскано кошче за отпадъци като предупреждение за разделното му изхвърляне.