

Rohnson[®]

Инструкция за употреба
Сандвич тостер R-2107

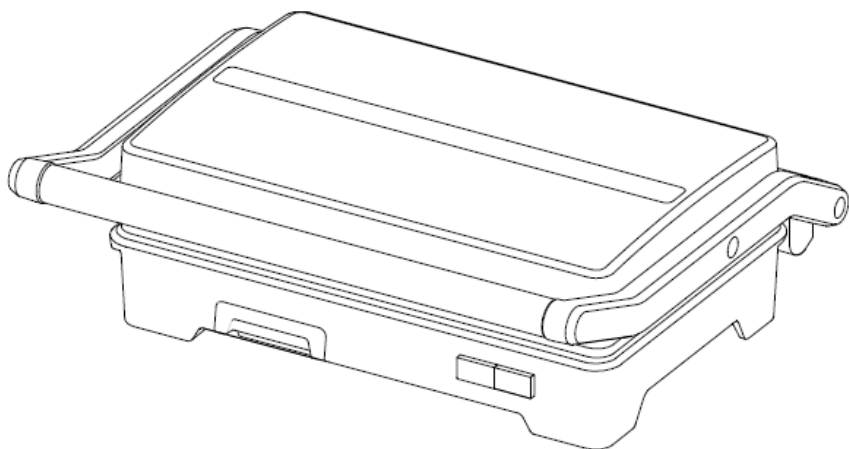

За ваша безопасност и продължително използване на този продукт винаги прочетете внимателно книгата с инструкции, преди да я използвате

Важни предохранителни мерки

Когато използвате електрически уреди, винаги трябва да се спазват основните мерки за безопасност, включително следното:

- **Прочетете инструкциите за употреба**
- Използвайте захранване 220-240 Volt, 50/60 Hz. Само за домашна употреба.
- Не докосвайте горешите повърхности. Използвайте дръжки.
- За да се предпазите от риск от токов удар, не потапяйте кабела, щепсела или уреда във вода или друга течност.
- Необходимо е наблюдение, когато някой уред се използва от деца или в близост до деца.
- Уредът не е предназначен за употреба от малки деца или инвалиди без надзор.
- Малките деца трябва да бъдат под наблюдение, за да се гарантира, че не си играят с уреда.
- Изключете щепсела от контакта, когато не се използва и преди почистване. Оставете да се охлади преди да сложите или свалите части и преди да почистите уреда.
- Не работете с уреди с дефект или повредени по някакъв начин. За да избегнете риска от токов удар, никога не се опитвайте сами да ремонтирате уреда. Занесете го в оторизиран сервиз за преглед и ремонт или електрическа или механична настройка. Неправилното сглобяване може да създаде риск от токов удар.
- Използването на аксесоари, които не се препоръчват от производителя, може да доведе до пожар, токов удар или риск от нараняване.
- Не използвайте на открито или за търговски цели.

- Не позволявайте захранващият кабел да виси над ръба на масата или плота или да докосва горещата повърхност.
- Не поставяйте върху или близо до горещата газова или електрическа горелка или отопляема фурна.
- Трябва да бъдете внимателни при преместване на уред, съдържащ горещо масло или други горещи вещества.
- За да изключите, извадете щепсела от контакта.
- Не използвайте уреда, не по предназначението му.
- Не работете посредством външен таймер или отделна система за дистанционно управление.
- При преместване на уреда трябва да бъдете изключително внимателни.
- Ако външният кабел или кабел на този уред са повредени, той трябва да бъде заменен от производителя или неговия сервизен агент или подобно квалифицирано лице, за да се избегне опасност.
- Този уред не е предназначен за употреба от лица (включително деца) с намалени физически, сензорни или умствени способности или липса на опит и знания, освен ако не са наблюдавани или инструктирани относно използването на уреда от лице, отговорно за тяхната безопасност. Децата трябва да бъдат под наблюдение, за да не си играят с уреда.
- Този уред не е предназначен за работа с външен таймер или отделна система за дистанционно управление

Този уред е предназначен само за домашна употреба.

Вътре няма части за обслужване. Обърнете се за обслужване към квалифициран сервизен персонал.

Осигурен е къс захранващ кабел, за да се намалят опасностите в резултат на заплитане или препъване на дълъг кабел. Удължителен кабел може да се

използва внимателно, но маркираната електрическа мощност трябва да бъде поне толкова голяма, колкото електрическата мощност на този уред. Удължителният кабел не трябва да се оставя да се премества над плота или плота на масата, където може да бъде изтеглен от деца.

Внимание: Не потапяйте уреда във вода или друга течност

Осигурете достатъчно вентилация около тостера .

Описание на уреда

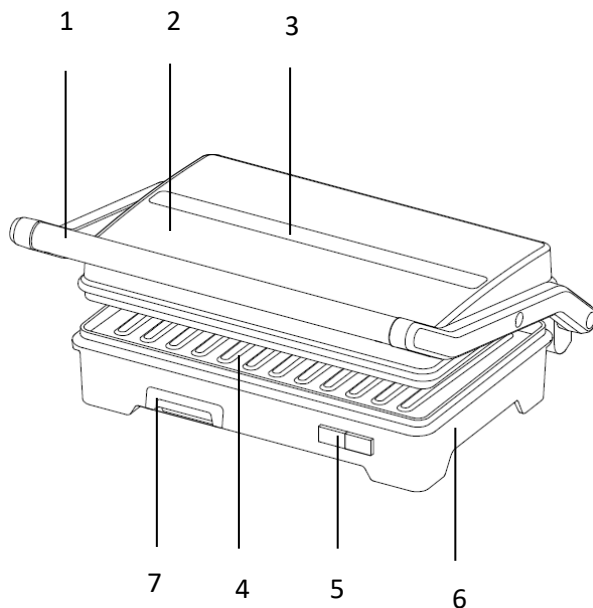

1. Дръжка
2. Горен капак
3. Декоративен панел
4. Грил плоча
5. Индикаторна светлина
6. Долен капак
7. Тавичка за оттчане

Преди първа употреба

- Прочетете внимателно всички инструкции и ги запазете за бъдещи справки.
- Махнете всички опаковки
- Почистете плочите за готвене, като избършете гъба или кърпа, навлажнена в топла вода.

Не потапяйте уреда и не оставяйте на тече директно върху плочите.

- Подсушете със суха кърпа или кухненска ролка.
- За по-добри резултати леко намажете плочите с малко олио или спрей за готвене.

Забележка: Когато вашият грил тостер се нагрива за първи път, той може да отделя лек дим или мирис. Това е нормално за много отоплителни уреди. Това не засяга безопасността на вашия уред.

Начин на употреба

- Затворете грил тостера и го включете в контакта, ще забележите, че индикаторът за захранване ще светне, което показва, че грил тостерът е започнал да подгрива.
- Ще отнеме около 3 минути, за да достигне температурата на печене, индикатора за готовност ще светне.
- Отворете тостера, поставете сандвича, месото или други храни на дъното на плочата.
- Затворете тостера. Индикатора за готовност ще изгасне.
- Гответе от 3 до 8 минути, индикаторът за готовност отново светва или до златисто кафяво, като коригирате времето според вашия индивидуален вкус.

- Когато продуктите са готови, използвайте дръжката, за да отворите капака. Извадете продуктите с помощта на пластмасова шпатула. Никога не използвайте метални щипки или нож, тъй като те могат да повредят незалепващото покритие на плочите.
- След като приключите с готвенето, изключете щепсела от контакта и оставете устройството отворено да се охлади.

Готвене

Как да използвате като контактен грил

- Пригответе бургери, парчета месо без кости и тънки разфасовки месо или други храни, както е указано, и ги поставете върху долната плоча.
- Затворете горната плоча, която има плаващ шарнир, който е проектиран да притиска равномерно храната надолу. Горната плоча трябва да бъде напълно спусната, за да се постигнат грил марки на избраните храни.
- Когато продуктите са готови, използвайте дръжката, за да отворите капака. Извадете храната с помощта на пластмасова шпатула. Никога не използвайте метални щипки или нож, тъй като те могат да повредят незалепващото покритие на плочите за готвене.
- Използвайте грил тостера като контактен грил за готвене на бургери, парчета месо без кости и тънки парчета месо и зеленчуци.
- Използвайте грил-тостера като контактен грил, когато искате да сготвите нещо за кратко време или когато търсите здравословен метод за скара. Когато се готви по този начин, храната ще се приготвя бързо, тъй като печете и двете страни едновременно. Ребрата на

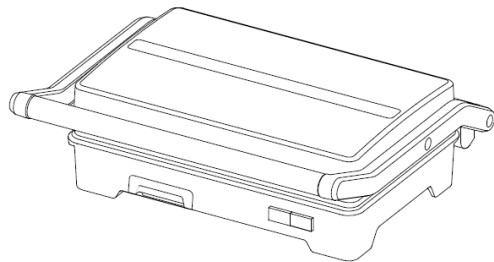

решетките в комбинация с чучура за мазнина в ъгъла на плочата позволяват на мазнината да капе от месото и да се оттича от плочите.

Как да използвате като грил преса

- Пригответе сандвичите според указанията и ги поставете върху долната плоча. Винаги поставяйте сандвичи към задната част на долната плоча.
- Затворете горната плоча, която има плаващ шарнир, който е проектиран да притиска равномерно сандвича. Горната плоча трябва да бъде напълно спусната за приготвяне на сандвичи.
- Гответе от 3 до 6 минути или до златисто кафяво, като коригирате времето според вашия индивидуален вкус.
- Когато сандвичът е пригответен, използвайте дръжката, за да отворите капака. Извадете сандвича с помощта на пластмасова шпатула. Никога не използвайте метални щипки или нож, тъй като те могат да повредят незалепващото покритие на плочите.
- Използвайте грил тостера като грил преса, за да печете сандвичи, хляб и кесадили.
- Тостерът е проектиран с уникална дръжка и панта, която позволява на капака да се адаптира към дебелината на храната. Можете лесно да печете на скара всичко от тънко нарязан картоф до дебела пържола с филе с равномерни резултати.
- Когато готвите повече от един хранителен продукт в уреда, важно е дебелината на хранителните продукти да е постоянна, така че капакът да се затваря равномерно върху храната.

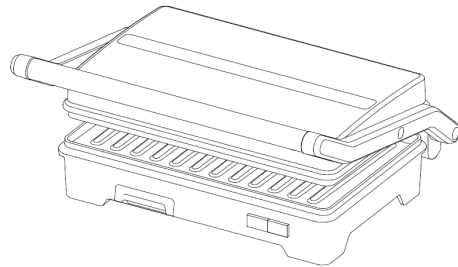

Съвети

- Винаги загревайте преди употреба. Включете кабела в контакта, докато подготвяте пълнежите.
- За меки или течни пълнежи за сандвичи използвайте средно нарязан хляб, бял или кафяв. Ако малки количества пълнеж използвайте препечен хляб.
- Може да се използват и ароматизирани масла.
- Предлагани гарнитурни за сандвичи, маруля, магданоз, мента, кресон, пълнени маслинови половинки, лук, домати и др..
- Чаена лъжичка захар, поръсена отвън, прави препечените сандвичи по-свежи (особено с плодови пълнежи).

Почистване

- Винаги изключвайте уреда и го оставяйте да се охлади преди почистване. Уредът е по-лесен за почистване, когато е леко топъл. Не е необходимо да разглобявате уреда за почистване. Никога не потапяйте уреда във вода или поставяйте в съдомиялна машина.
- Избършете плочите за готвене с мека кърпа, за да отстраните остатъците от храна. За печени върху остатъци от храна изстискайте малко топла вода, смесена с детергент, върху остатъка от храна, след това почистете с неабразивна пластмасова подложка за почистване или поставете мокра кухненска хартия върху скарата, за да овлажните остатъците от храна.
- Не използвайте нищо абразивно, което може да надраска или повреди незалепващото покритие.

- Не използвайте метални прибори за премахване на храните, те могат да повредят незалепващата повърхност.
- Избършете външната страна на тостера на скара само с влажна кърпа. Не почиствайте външната част с абразивна почистваща подложка или стоманена вълна, тъй като това ще повреди покритието. Не потапяйте във вода или друга течност.
- Не слагайте в съдомиялна.
- Изваждайте и изпразвайте тавата за капки след всяка употреба и измивайте тавата в топла сапунена вода. Избягвайте използването на подложки за почистване или сурови препарати, тъй като те могат да повредят повърхността.
- Изплакнете и подсушете старателно с чиста, мека кърпа и сменете.

Не потапяйте корпуса на уреда във вода или друга течност!

Съхранение

- Винаги изключвайте грил тостера преди съхранение.
- Винаги се уверявайте, че тостерът за грил е хладен и сух, преди да го съхранявате.
- Захранващият кабел може да бъде увит около дъното на основата за съхранение.

Спесификация: 220-240V~50-60Hz, 900W

Внимание:  повърхностите могат да се нагреят по време на употреба

ВАЖНА ИНФОРМАЦИЯ ЗА ПРАВИЛНОТО ИЗХВЪРЛЯНЕ НА ПРОДУКТА В СЪОТВЕТСТВИЕ С ДИРЕКТИВА 2002/96/ЕС.

В края на експлоатационния живот продуктът не трябва да се изхвърля с домакинските отпадъци.

Необходимо е да се отнесе в специален местен център за разделно събиране на отпадъци или на предлагащ подобна услуга търговец. Разделното изхвърляне на домакинските електроуреди води до избягване на възможните отрицателни последици за околната среда и здравето, които произтичат от неподходящото изхвърляне, и позволява повторно използване на ценни материали за постигане на значителни спестявания на енергия и ресурси. Продуктът е обозначен със задраскано кошче за отпадъци като предупреждение за разделното му изхвърляне.

