

# *Rohnson*®

## Прахо­сму­ка­чка R-1213

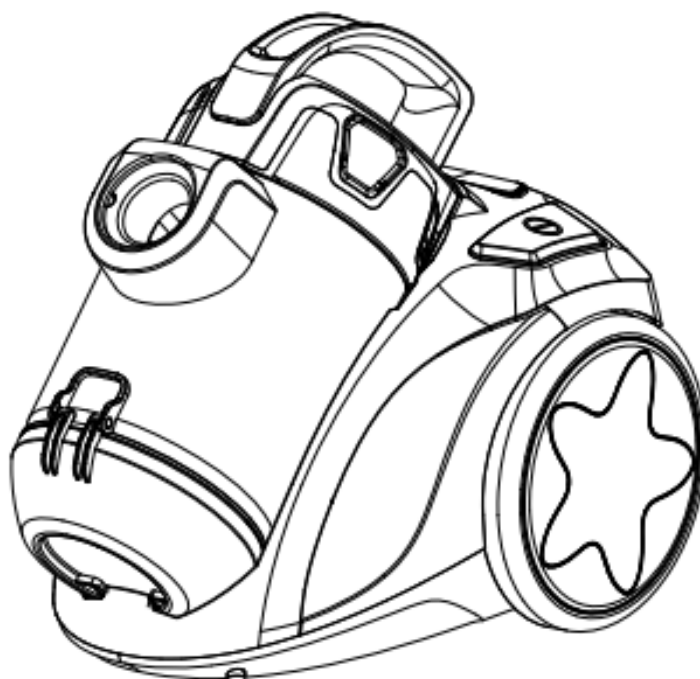

**Ин­с­т­ру­к­ция за употреба**

## Важни предохранителни мерки

Когато използвате електрически уред, винаги трябва да се спазват основните мерки за безопасност, включително следните:

**Внимание!** За да намалите риска от пожар, токов удар или нараняване:

1. Не оставяйте прахосмукачката, когато е включена в контакта. Изключете от контакта, когато не работите с уреда и преди сервиз.
  2. За да намалите риска от токов удар, не използвайте на открито или на мокри повърхности.
  3. Използвайте уреда само както е описано в тази инструкция. Използвайте само аксесоари, препоръчвани от производителя.
  4. Не използвайте уреда, ако е с повреден кабел или щепсел. Ако прахосмукачката не работи така, както би трябвало, е била изпусната, повредена, оставена на открито или паднала във вода, занесете я в сервизен център.
  5. Не дърпайте и не носете като използвате кабела, използвайте кабел като дръжка, не затваряйте вратата като притискате кабела или не оставяйте кабела около остри ръбове или ъгли. Не поставяйте прахосмукачката над кабела. Дръжте кабела далеч от нагreti повърхности.
  6. Не изключвайте щепсела, като дърпате кабела. За да изключите, хванете щепсела, а не кабела.
  7. Не пипайте щепсела или прахосмукачката с мокри ръце.
  8. Не поставяйте никакви предмети в отворите. Не използвайте с блокиран отвор. Пазете от прах, мъх, коса и всичко, което може да намали въздушния поток.
  9. Дръжте косата, широките дрехи, пръстите и всички части на тялото далеч от отворите и движещите се части.
  10. Изключете напълно преди да изключите от контакта.
  11. Бъдете внимателни, когато почиствате по стълбите.
  12. Не използвайте за събиране на запалими материали или запалими течности, като например бензин, или не използвайте в места, където има такива материали.
  13. Задръжте щепсела, когато пренавивате кабела. Не позволявайте щепселът да се повреди при пренавиване.
  14. Изключете кабела преди да свържете маркуча.
  15. Не засмуквайте с прахосмукачката нищо, което гори или пуши, като цигари, кибрит, пепел.
  16. Да не се използва без торбичка за прах и / или филтър поставени на място.
  17. Ако захранващият кабел е повреден, той трябва да бъде заменен от производителя или неговия сервизен агент или подобно квалифицирано лице, за да се избегне опасност.
  18. Този уред не е предназначен за използване от лица (включително деца) с намалени физически, сетивни или умствени способности, или с липса на опит и знания, освен ако не са получили надзор или указания относно използването на уреда от лице, отговорно за тяхната безопасност.
  19. Децата трябва да бъдат наблюдавани, за да не се играят с уреда.
  20. Този уред може да се използва от деца над 8 години и лица с намалени физически, сетивни или умствени способности или с липса на опит и знания, ако те са получили надзор или инструктирани за безопасно използване на уреда и разбират опасностите. Децата не трябва да играят с уреда. Почистването и поддръжката на уреда не трябва да се извършват от деца без надзор.
  21. Почистването и поддръжката на потребителя не трябва да се извършват от деца без надзор.
- ПРОЧЕТЕТЕ ВСИЧКИ ИНСТРУКЦИИ, ПРЕДИ ДА ИЗПОЛЗВАТЕ УРЕДА  
ЗАПАЗЕТЕ ТЕЗИ ИНСТРУКЦИИ!**

## Описание на уреда

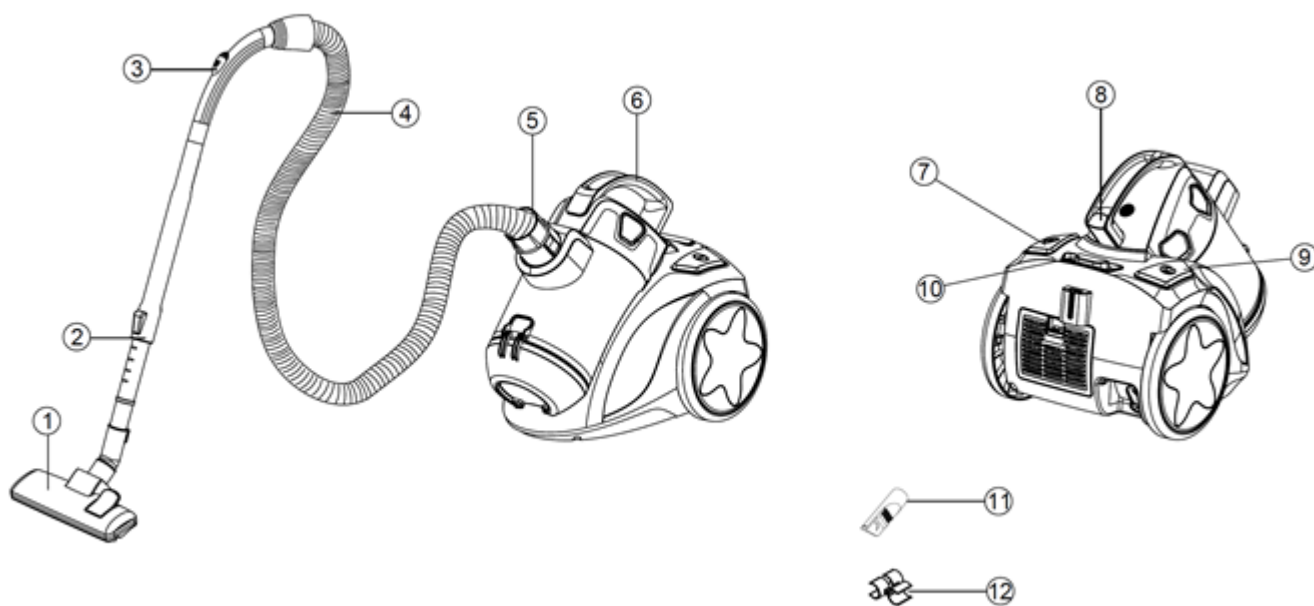

1. Четка за под
2. Телескопична тръба
3. Регулатор на въздушния поток
4. Тръба за засмукване
5. Връзка на смукателния маркуч
6. Дръжка
7. Бутон вкл./изкл.
8. Бутон за освобождаване на контейнера за прах
9. Бутон за навиване на кабела
10. Бутон за регулиране на мощността
11. Комбиниран накрайник 2 в 1
12. Стойка за аксесоари

## Мерки за безопасност

Незабавно изключете прахосмукачката, ако въздушните отвори, четките на пода или телескопичната тръба се запушат. Преди да пуснете прахосмукачката отново отстранете всичко, причиняващо запушване:

1. Никога не използвайте прахосмукачката близо до горещи тела и не се смучат горещо предмети като цигари или пепел.

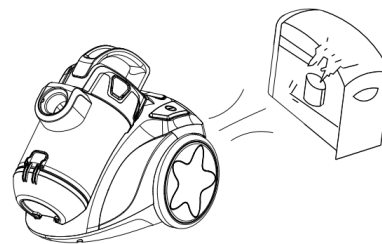

2. Поставяйте щепсела в контакта, само когато ръцете ви са сухи .

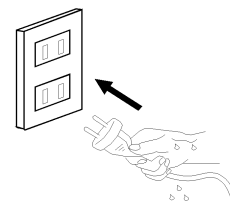

3. Моля, премахнете големи остри предмети от пода преди да използвате прахосмукачката, за да избегнете евентуална повреда.

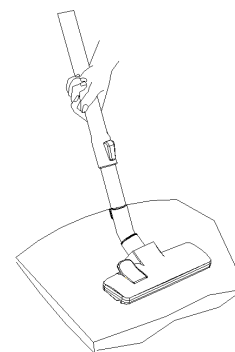
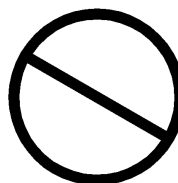

4. Не дърпайте захранващия кабел, когато изваждате щепсела.

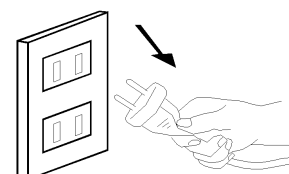
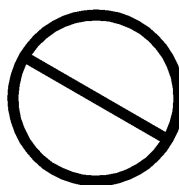

## Подготовка на прахосмукачката

1. Монтирайте маркуча върху прахосмукачката, като поставите въртящия се маркуч в прахосмукачката, докато чуete щракване. За да извадите маркуча, натиснете бутона от страни на маркуча и го извадете.

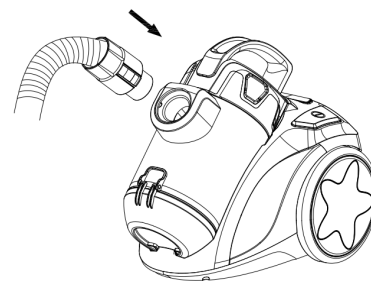

2. Сглобяване на телескопичната тръба и аксесоарите

2.1: Поставете телескопичната тръба в другия край на маркуча.

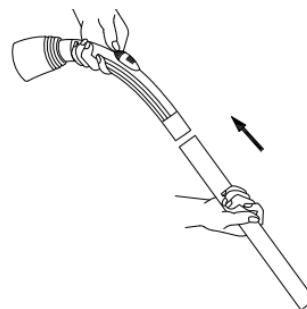

2.2: Поставете четката за пода в телескопичната тръба.

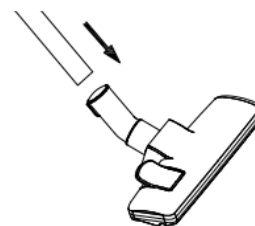

## Четка за под

Четката за под има две настройки. При почистване на твърди повърхности (паркет, подови настилки и др.) четките на дюзите трябва да се удължат. При почистване на килими и изтривалки четките трябва да бъдат прибрани в дюзата. Натиснете бутона за смяна на четката, за да превключите между двете настройки.

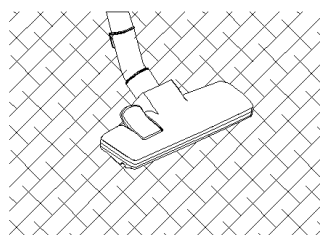

Почистване на килим

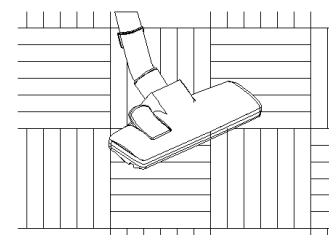

Почистване на твърди подови настилки

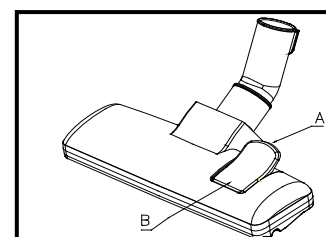

## Дюза за фуги

За радиатори, ъгли, первази и др..

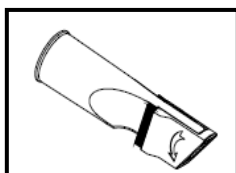



## Начин на употреба

### Почистване с прахосмукачката

1: Преди да използвате устройството, първо извадете достатъчно дълъг електрически кабел и го включете в контакта. Жълтата маркировка на електрическия гъвкав кабел е максималната дължина, която не трябва да се превишава.

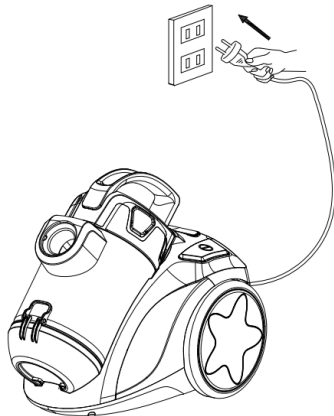
За да включите прахосмукачката натиснете бутона 



2: За да навиее обратно кабела натиснете бутона 

с едната си ръка и насочете кабела с другата ръка, за да се уверите, че тя не бива да причинява повреда.

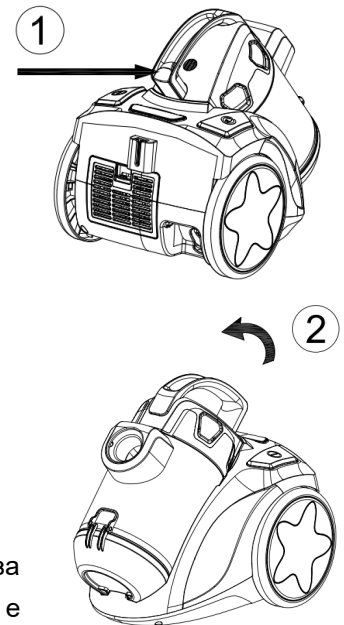
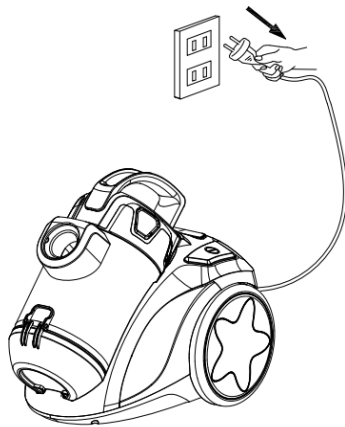

### Изпразване на контейнера за прах

Изпразнете контейнера за прах количеството замърсявания в контейнера за прах е достигнало маркировката „MAX“ или смукателната мощност е намаляла.

1. Изключете прахосмукачката и изключете щепсела от захранването.
2. За целта винаги дръпнете щепсела не кабела.
3. За да извадите контейнера за прах натиснете бутона за освобождаване.
4. Извадете контейнера за прах от прахосмукачката .

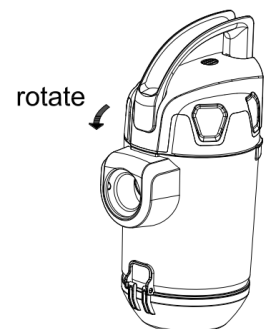

5. Когато изпразвате контейнера за прах, дръжте го ниско над кофата за боклук.
6. Натиснете бутона за отваряне. Отворете капака на контейнера за прах и го изпразнете в кофата за боклук.
7. Затворете капака на контейнера.
8. close the base.
9. Поставете обратно контейнера за прах в прахосмукачката.
10. Проверете дали контейнерът за прах е поставен добре.

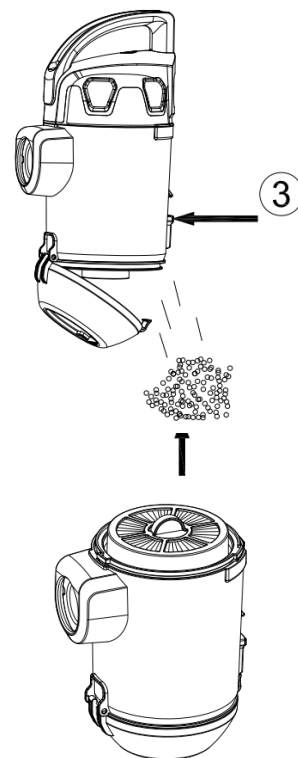

### Почистване на филтъра на мотора

1. Изключете и извадете уреда от захранването.
2. Отстранете контейнера за прах.
3. Отворете капака на контейнера за прах и извадете филтъра.
4. Дръжте защитния филтър на двигателя върху кофата за боклук. За по-груб боклук, внимателно чукнете над кофата.
5. Поставете обратно сухия защитен филтър в държача му.
6. Поставете защитния филтър на двигателя обратно в гнездото му.
7. Сменете капака на филтъра, като първо го закачите точно отгоре. Заклучете ключалката, като я натискате, докато щракне.
8. Поставете контейнера за прах върху прахосмукачката.
9. Проверете дали контейнерът за прах е добре поставен.
10. Филтърът също може да се пере. В случай, че измиете филтъра, оставете го да изсъхне за 24 часа, преди да го поставите отново в уреда.

**ВАЖНО!** Никога не използвайте прахосмукачката без филтър.

**ЗАБЕЛЕЖКА:** За да постигнете максимална производителност на вашата машина, препоръчително е да почиствате редовно филтъра, разположен на капака на контейнера, в зависимост от употребата на уреда поне веднъж месечно), като следвате инструкциите, посочени в това ръководство.

Нередовното или неправилно почистване на филтъра може да доведе до намалена мощност на засмукване и повреда на двигателя.

### Почистване на въздушния филтър

Въздушният филтър почиства въздуха за последен път преди да напусне прахосмукачката. Можете да почистите филтъра както следва:

1. Изключете прахосмукачката и изключете щепсела от мрежата. За да направите това винаги дръпнете щепсела, а не кабела.
2. Извадете контейнера .
3. Отворете капака на филтъра.
4. Изплакнете HEPA филтъра под студена течаща вода и оставете да изсъхне.
5. Върнете филтъра на мястото му.
6. Затворете капак на филтъра.

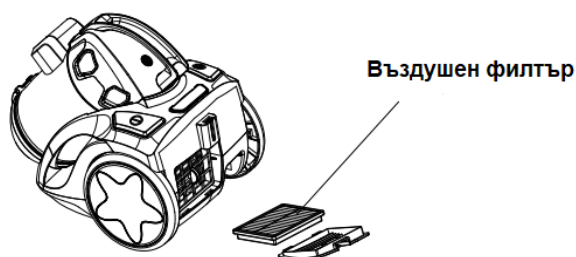

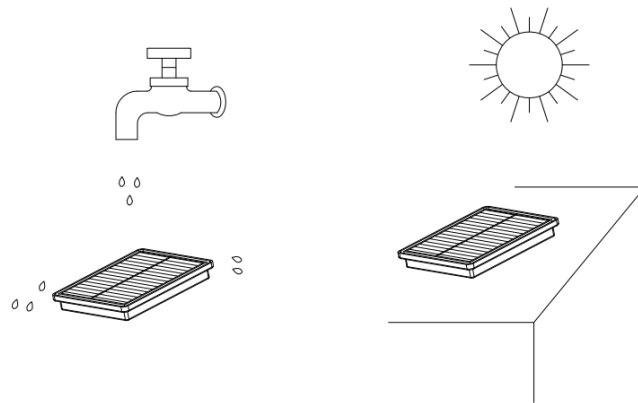

## Съхранение

1. Можете да повдигнете и носите прахосмукачката с дръжката за носене. Никога не дърпайте и не повдигайте прахосмукачката за кабела.
2. Преди да опаквате прахосмукачката, навийте кабела обратно. Изключете контакта, извадете щепсела от контакта и натиснете бутона за пренавиване на кабела, докато кабелът се пренавие напълно.
3. За да се спести място, прахосмукачката може да се съхранява вертикално върху крайния капак. Телескопичната тръба може да се окачи на прахосмукачката чрез поставяне във вертикалния държач.

## Почистване

Почистете прахосмукачката, като я избършете с влажна кърпа.

Не трябва да използвате никакви силни, разтворители или абразивни почистващи средства.



## **ВАЖНА ИНФОРМАЦИЯ ЗА ПРАВИЛНОТО ИЗХВЪРЛЯНЕ НА ПРОДУКТА В СЪОТВЕТСТВИЕ С ДИРЕКТИВА 2002/96/ЕС.**

В края на експлоатационния живот продуктът не трябва да се изхвърля с домакинските отпадъци.

Необходимо е да се отнесе в специален местен център за разделно събиране на отпадъци или на предлагащ подобна услуга търговец.

Разделното изхвърляне на домакинските електроуреди води до избягване на възможните отрицателни последици за околната среда и здравето, които произтичат от неподходящото изхвърляне, и позволява повторно използване на ценни материали за постигане на значителни спестявания на енергия и ресурси. Продуктът е обозначен със задраскано кошче за отпадъци като предупреждение за разделното му изхвърляне.