

Инструкция за монтаж на ергономично бюро CR-122

Carmen

Вносител: Биттел ЕООД
гр. Пловдив, Тракия
ул. Нестор Абаджиев 13
БУЛСТАТ: 115163890
Тел: +359 32 27 00 27
www.bittel.bg

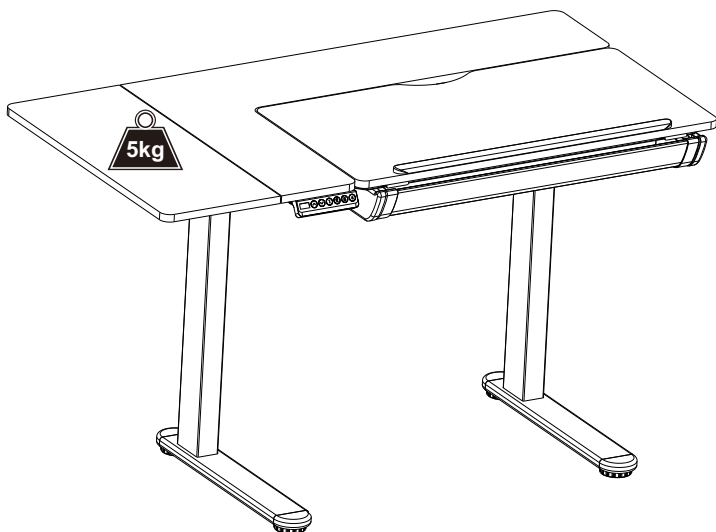

Колони	2
Макс натоварване	50 кг
Скорост	25 мм / сек
Волтаж	100-240V
Най-ниска точка	73 см
Най-висока точка	123см
Размери на плота	дължина: 95 см ширина: 60 см
Цикъл на действие	Функциониране в рамките на 2 мин след 18 мин в покой.
Температура	0~40°C
Важно	Куките за ученически раници могат да издържат товар не по-голям от 10 кг.

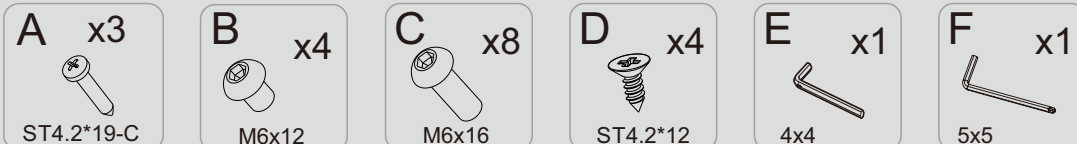

Компоненти

No.	Елемент	Бр.	No.	Елемент	Бр.	No.	Елемент	Бр.
①	Плот	1	②	Удължаващи елементи	1	③	Колона	2
④	Крака	2	⑤	Поддържащ елемент	1	⑥	Контролен панел	1
⑦	Захранващ кабел	1	⑧	Адаптер	1	⑨	Кабелна връзка	4
⑩	Превключващ кабел	1	⑪	Удължаващ кабел	1			

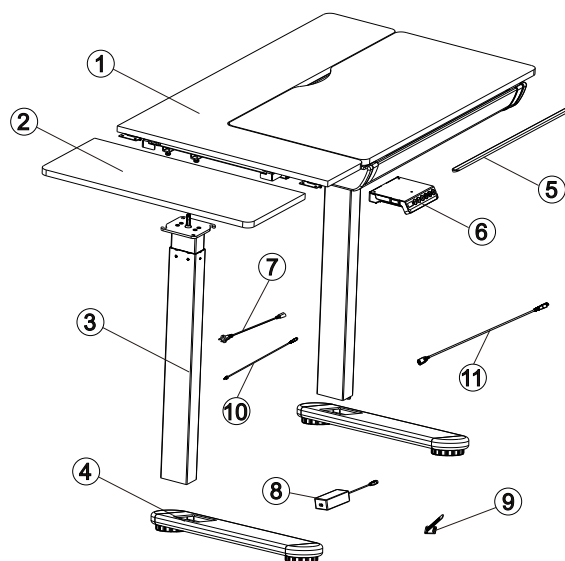

Стъпка 1

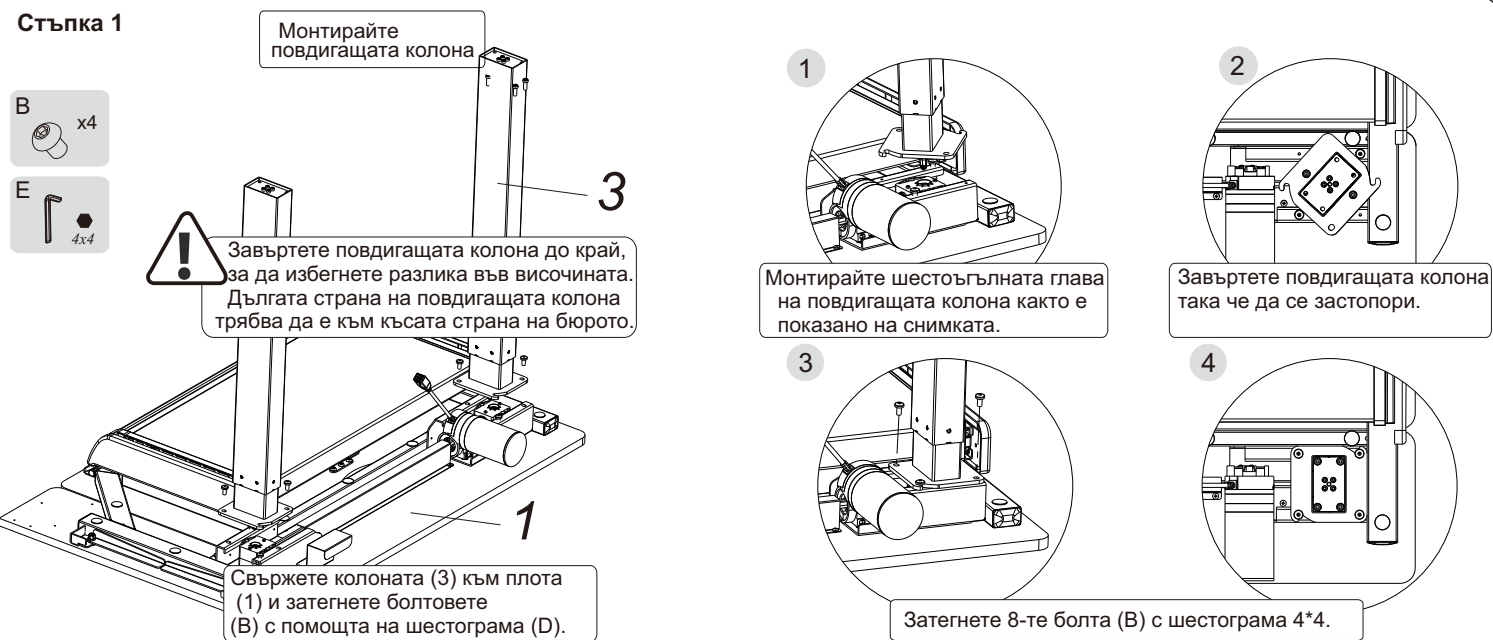

Стъпка 2

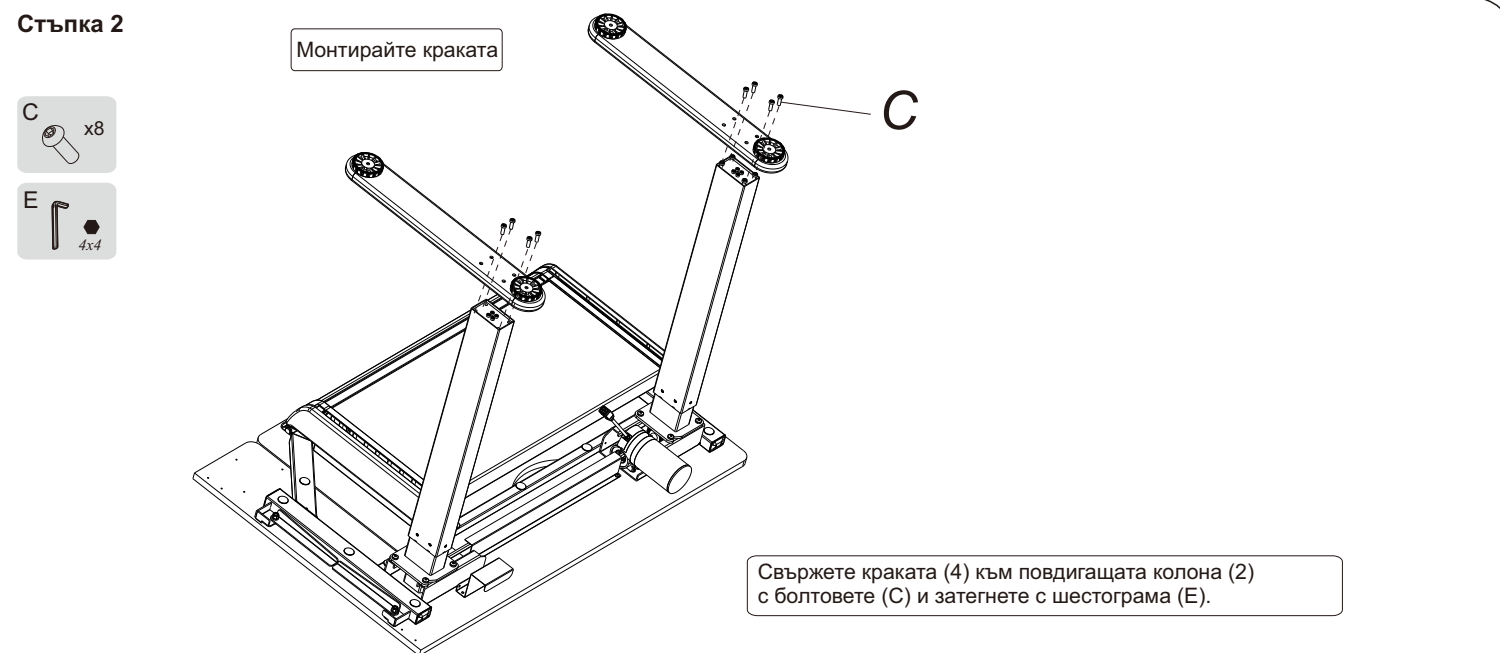

Стъпка 3

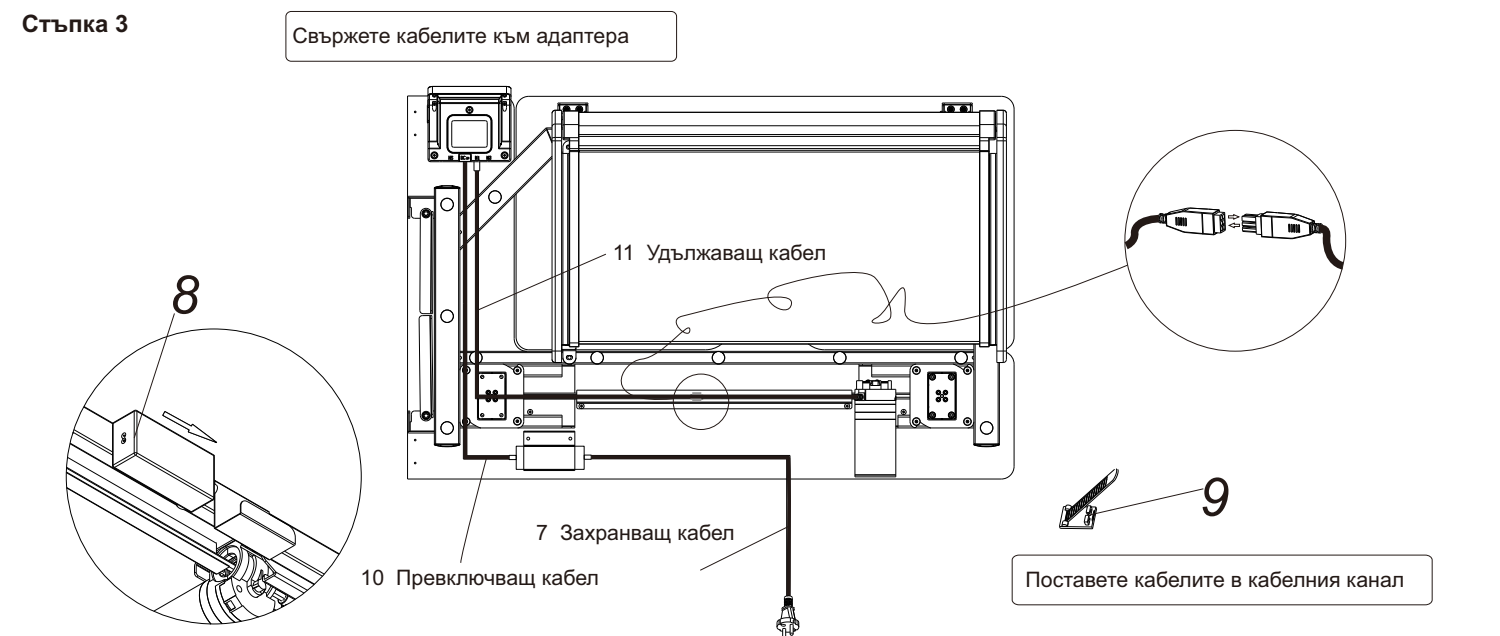

Стъпка 4

Монтирайте контролния панел

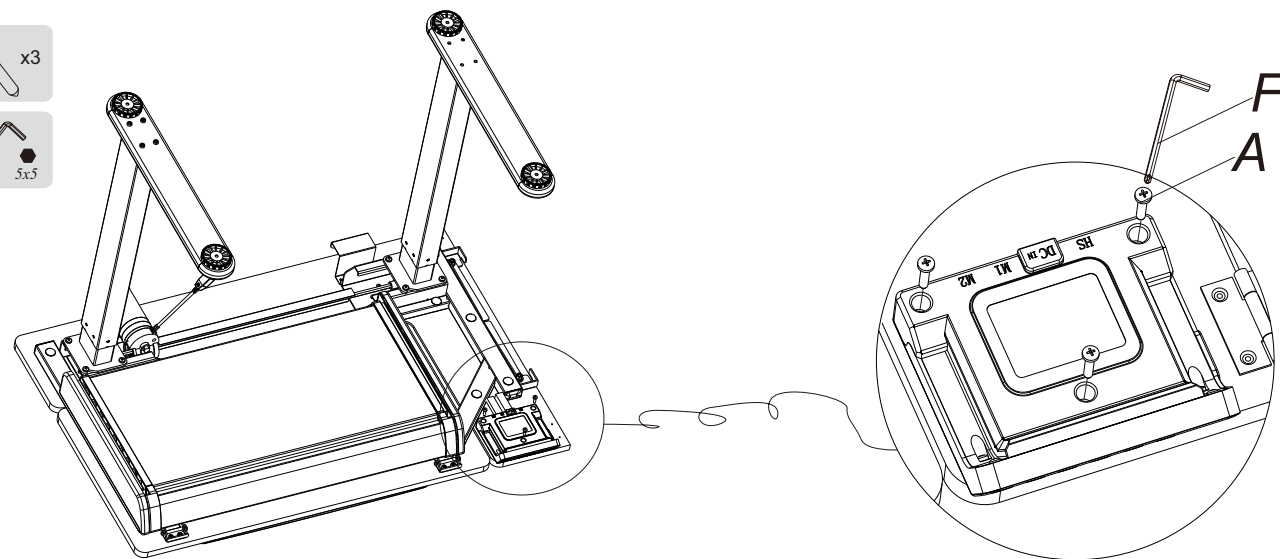

Стъпка 5

Поставете допълнителните (удължаващи) елементи

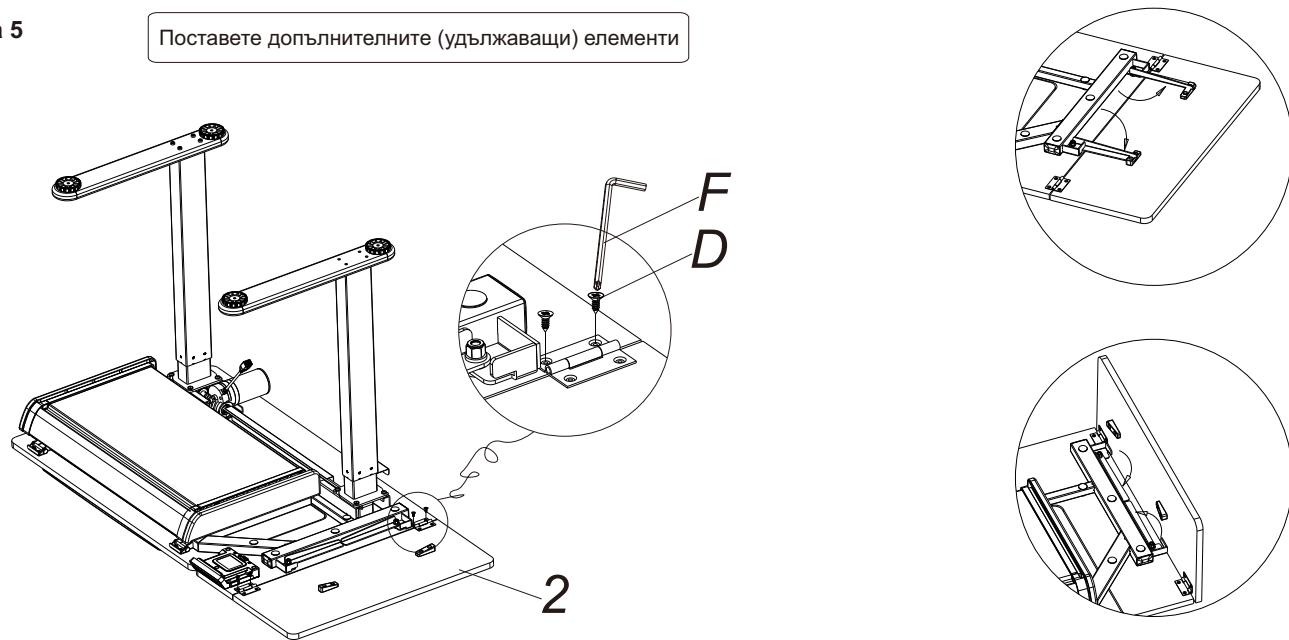

Стъпка 6

Монтирайте поддържащия елемент

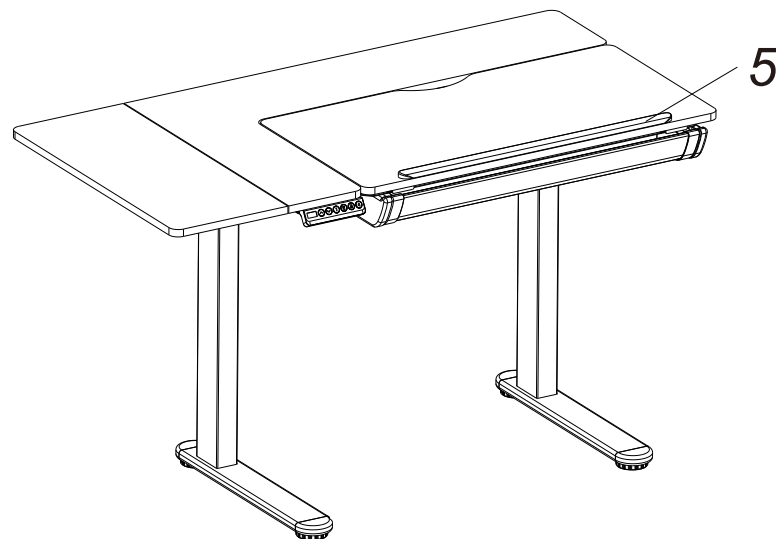

Начин на употреба на контролния панел

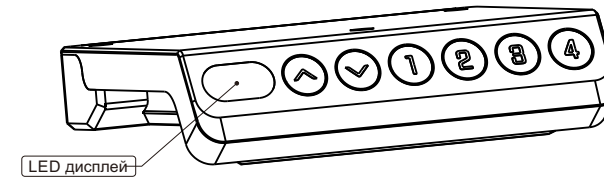

●	" ▲ "	Бутон за издигане на бюрото
●	" ▼ "	Бутон за сваляне на бюрото
●	" 1 "	Позиция 1 - първа запаметена позиция
●	" 2 "	Позиция 2 - втора запаметена позиция
●	" 3 "	Позиция 3 - трета запаметена позиция
●	" 4 "	Позиция 4 - четвърта запаметена позиция

Често срещани проблеми

Тази таблица указва възможни проблеми и начини на разрешаването им. Ако вашият проблем не е указан в таблицата, потърсете съдействие в професионален сервиз.

Проблем	Решение
Копчетата не работят при продължително натискане	1. Проверете дали кабелите са свързани правилно
	2. Обърнете се към сервиз
Копчетата не работят	1. Проверете дали кабелите са свързани правилно
	2. Обърнете се към сервиз
Моторът е прекалено бавен	1. Проверете натоварването. Максимално 50 kg
	2. Обърнете се към сервиз
Моторът не се движи	1. Обърнете се към сервиз
Повдигане на плота, но невъзможност за сваляне	1. Променете височината
	2. Обърнете се към сервиз
Пропадане на плота	1. Проверете натоварването. Максимално 50kg
	2. Обърнете се към сервиз
Честа смяна на височина	1. Проверете натоварването. Максимално 50kg
	2. Обърнете се към сервиз
Прегряване	1. Рестартирайте и изчакайте 18 мин изключен
	2. Обърнете се към сервиз
Недостатъчна височина нагоре или надолу	1. Натиснете бутон "3" и "4" заедно за 3 сек., след продължителен звуков сигнал два пъти, се възстановяват заводските настройки
	2. Обърнете се към сервиз

Инструкция за употреба

- **Промяна на височина :**
 1. Натиснете бутон " ▲ " - бюрото ще се издигне; ако продължите да натискате, бюрото ще продължи да се издига, при достигане на най-висока точка ще се изпише надпис "bot" на дисплея.
 2. Натиснете бутон " ▼ " - бюрото ще се сваля; ако продължите да натискате, бюрото ще продължи да се сваля, при достигане на най-ниска точка ще се изпише надпис "bot" на дисплея.
- **Запамятане на позиции:**
 1. Когато бюрото е в покой при продължително натискане на бутон "1" за 3 сек, ще чуете звуков сигнал и на дисплея ще видите надпис "S-1", - запамятането е успешно. При експлоатация на бюрото , ако натиснете бутон "1", бюрото ще се издигне/свали до запаметената височина.
 2. Бутони "2","3","4" имат същата функция за запамятане на височини както бутон "1". Трябва само да повторите стъпките описани по-горе.
- **Връщане към първоначални настройки:**
 1. Ако височината е некоректна или се появи код за грешка, трябва да рестартирате бюрото и да го върнете към първоначални настройки. При продължително натискане на бутони „3” и „4” едновременно за 3 секунди ще върнете първоначалните настройки.
 2. След активиране на функцията на дисплея ще се появи надпис "RST", трябва продължително да натиснете бутон " ▼ ". Когато бюрото стигне най-ниската си точка, то ще се изкачи нагоре докато на дисплея се появи надпис "bot", указващ, че процесът е завършен.
- **Активиране / промяна на степените на чувствителност (функция против сблъсък):**
 1. При продължително натискане на бутони " ▲ " и " ▼ " едновременно за 3 сек. променят степеня на чувствителност. Има 4 различни степени - A-0, A-1, A-2, A-3.
 2. Когато на дисплея е изписан "A-0", функцията е изключена. "A-3" е най-високата степен. "A-2" - средна степен, "A-1" - най-ниска степен (По подразбиране степеня е A-2).
 3. Когато бюрото се издига или сваля, то ще спре моментално ако се допре до обект или препятствие.



ВНИМАНИЕ

1. Захранване: AC100V-240V,50/60Hz
2. Подходяща температура на работа: 0-40°C
3. Изключете от захранването, след което почиствайте уреда с леко влажна кърпа, внимавайте да не оставяте мокри следи по клавиатурата или свързките.
4. Уредът съдържа електрически компоненти, които трябва да се изхвърлят на упоменатите за това места, моля не изхвърляйте в домашни условия, а предавайте на пунктовете за предаване на вторични суровини.
5. Винаги проверявайте окомплектовката за съдържание на всички части.
6. Запознайте се с всички функции на модела преди употреба.
7. Дръжте далеч от деца и не позволявайте те да управляват функциите.
8. По време на работа може да чуете тих звук, който не влияе на работата на модела.
9. Не използвайте абразивни препарати и такива, които съдържат киселини.
10. Моля надзирайте уреда при употреба от деца над 8 години и инвалиди, поради мерки за безопасност. Не употребявайте като играчка.
11. Не давайте на деца да почистват уреда.
12. Ако захранващият кабел е повреден, моля да смените с нов, за да се избегнат инциденти.
13. Внимателно разпаковайте уреда и бъдете нащрек, поради наличие на малки части и найлонови торбички, които биха могли да доведат до задушаване.
14. Пазете оригиналната опаковка, в случай че се наложи транспортиране.

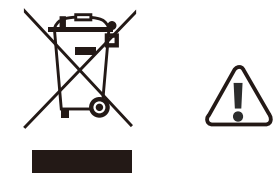

Този продукт не бива да се изхвърля със стандартните отпадъци на домакинството. За да предотвратите възможна вреда върху природата или човешкото здраве, вследствие на замърсяване, изхвърляйте отговорно на подходящи места за рециклиране в най-близкия пункт за предаване на вторични суровини.