

KMFE172TE

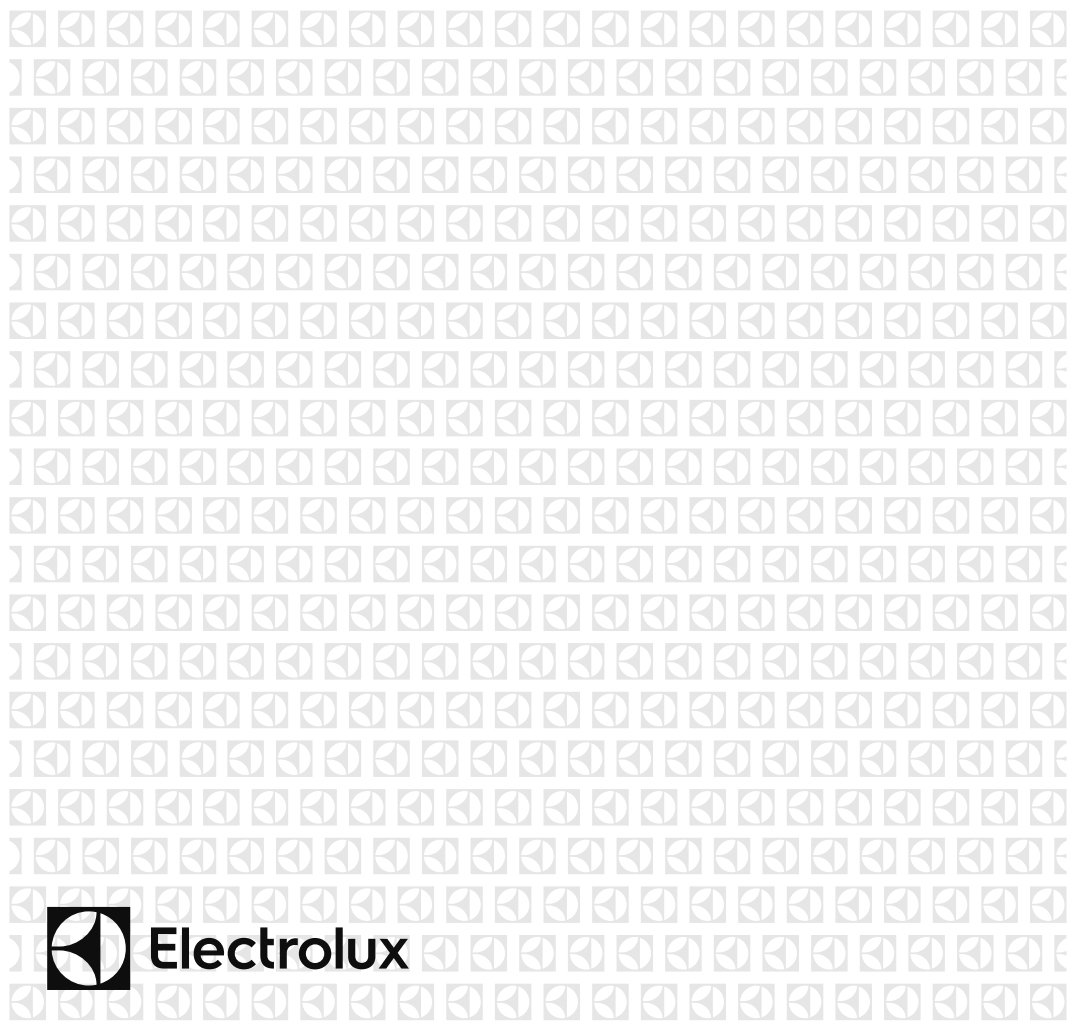

BG Микровълнова фурна

Наръчник на потребителя



**Electrolux**

## СЪДЪРЖАНИЕ

1. ВАЖНИ ИНСТРУКЦИИ ЗА БЕЗОПАСНОСТ .....	3
2. ИНСТАЛАЦИЯ.....	8
3. ОБЩ ПРЕГЛЕД НА УРЕДА.....	12
4. ПРЕДИ ДА ИЗПОЛЗВАТЕ ЗА ПЪРВИ ПЪТ.....	13
5. ЕКСПЛОАТАЦИЯ.....	14
6. ТАБЛИЦИ ЗА ГОТВЕНЕ .....	18
7. СЪВЕТИ И ПРЕПОРЪКИ .....	25
8. КАКВО ДА ПРАВЯ, АКО.....	27
9. СПЕЦИФИКАЦИИ.....	28
10. ИНФОРМАЦИЯ ЗА ОПАЗВАНЕ НА ОКОЛНАТА СРЕДА .....	28

## НИЕ МИСЛИМ ЗА ВАС

Благодарим ви, че закупихте уред от Electrolux. Избрахте продукт, който носи със себе си десетилетия професионален опит и нововъведения. Оригинален и стилен, той е създаден с мисъл за вас. Така че когато и да го използвате, можете да сте сигурни, че ще получите невероятни резултати по всяко време. Добре дошли в Electrolux.

Посетете нашата уебстраница на:



Вижте полезни съвети, брошури, отстраняване на неизправности, сервизна информация:  
[www.electrolux.com](http://www.electrolux.com)



Регистрирайте своя продукт за по-добро обслужване:  
[www.electrolux.com/productregistration](http://www.electrolux.com/productregistration)



Купете принадлежности, консумативи и оригинални резервни части за вашия уред:  
[www.electrolux.com/shop](http://www.electrolux.com/shop)

## ГРИЖИ ЗА КЛИЕНТА И ОБСЛУЖВАНЕ

Препоръчваме използването на оригинални резервни части.

Когато се свързвате с отдел "Обслужване", трябва да имате под ръка следната информация. Информацията можете да намерите на табелката с данни. Модел, PNC (номер на продукт), Сериен номер.

 Предупреждение/Внимание-Важна информация за безопасност

 Обща информация и съвети

 Информация за опазване на околната среда

Запазваме си правото на изменения без предизвестие.

## 1. ⚠ ВАЖНИ ИНСТРУКЦИИ ЗА БЕЗОПАСНОСТ

Този уред може да бъде използван от деца на и над 8 годишна възраст и лица с намалени физически, сензорни или умствени възможности или липса на опит и знания, ако са под надзор или ако са инструктирани относно използването на уреда по безопасен начин и ако разбират възможните рискове. Децата трябва да бъдат надзиравани, за да сте сигурни, че не си играят с уреда. Почистване и поддръжка от потребителя не може да се извършват от деца, освен при условие че са над 8 годишна възраст и са под надзор.

Този уред не е предназначен за използване на морска височина над 2000 м.



**ВАЖНО!** ВАЖНИ ИНСТРУКЦИИ ЗА БЕЗОПАСНОСТ: ПРОЧЕТЕТЕ ВНИМАТЕЛНО И ЗАПАЗЕТЕ ЗА СПРАВКИ В БЪДЕЩЕ.



**ВНИМАНИЕ!**

Ако вратата или уплътненията са повредени, фурната не може да се използва, преди повредата да бъде отстранена от компетентно лице.



**ВНИМАНИЕ!**

Изпълняването на каквито и да било ремонтни дейности, включващи свалянето на предпазния капак за микровълни от лице, което не е компетентно за последните е опасно.



**ВНИМАНИЕ!**

Течностите и другите храни не трябва да бъдат подгръвани в запечатани съдове, понеже те могат да експлодират.

Този битов електрически прибор е предназначен за използване в домакинства и подобни области, като: кухненски отделения за персонала в магазини, офиси и други работни места; селски къщи; за клиенти в хотели, мотели и други места за хотелско настаняване; хотелско настаняване, включващо легло и закуска.

Използвайте само безопасни за работа с микровълнова фурна съдове и прибори.

Употребата на метални съдове за храна или напитки по време на микровълново готвене не е позволена.

Не оставяйте фурната без надзор, когато използвате еднократни пластмасови, хартиени или други запалими съдове за храна.

Микровълновата печка е предназначена за затопляне на храна и напитка. Сушенето на храна или дрехи и затоплянето на грейки, чехли, гъби, влажни кърпи и други подобни може да доведе до опасност от нараняване, запалване или пожар.

Ако подгръваната храна започне да изпуска дим, **НЕ ОТВАРЯЙТЕ ВРАТИЧКАТА**. Изключете фурната от бутона и от контакта и изчакайте храната да спре да изпуска дим. Отварянето на вратичката, докато храната изпуска дим може да предизвика пожар.

Микровълновото подгръване на напитки може да предизвика забавено изкипяване, по тази причина трябва да се внимава при манипулация на съда.

За да се избегнат изгаряния, съдържанието на шишета и буркани с детски храни трябва да бъде разклатено преди употреба, а температурата – проверена.

Не гответе цели яйца с черупките им. Дори цели твърдо сварени яйца не бива да бъдат подгръвани в

микровълнова фурна, понеже те могат да експлодират след приключване на микровълновата обработка.

## 1.1 Поддръжка и почистване

Вратичка:

За да почистите всяка следа от замърсяване, почиствайте редовно двете страни на вратичката, уплътненията ѝ и уплътнителните повърхности с меко влажно парче плат. Не използвайте агресивни абразивни средства за почистване или остри метални предмети за стържене за почистване на стъклото на вратичката, понеже те могат да надраскат повърхността, което може да доведе до счупване на стъклото.

Вътрешност на фурната:

За да почистите, избърсвайте всяко място, което е напръскано или на което е разсипано със меко влажно парче плат или гъба след всяко готвене, докато фурната е още топла. За по-големи количества разсипано използвайте мек сапун и избършете няколко пъти с влажно парче плат, докато не почистите всичко. Не сваляйте направляващия капак за микровълните. Погрижете се мекият сапун и водата да не проникват в малките вентилационни отвори в стените, понеже това може да повреди фурната. Не използвайте почистващи препарати под формата на спрей вътре във фурната. Почистете направляващия капак за микровълните, вътрешността на фурната, въртящата се чиния и подпората на чинията след употреба. Те трябва да са сухи и чисти от мазнина. Натрупаната мазнина може да се прегрее и да започне да пуши или да се запали.

Външност на фурната:

Отвън фурната Ви може да бъде почиствана лесно с мек сапун и вода. Уверете се, че сапунът е отстранен с влажно парче и подсушете отвън с мека кърпа.

Панел за управление:

Отворете вратичката преди почистване, за да деактивирате панела за управление. Трябва да внимавате при почистване на панела за управление. С помощта на парче плат, намокрено само с вода, леко избършете панела, докато не бъде почистен. Избягвайте използването на обилно количество вода. Не използвайте никакви химически или абразивни средства за почистване.

Въртяща чиния и нейната опора:

Свалете въртящата чиния и нейната опора от фурната. Измийте въртящата чиния и нейната опора с мек сапунен разтвор. Подсушете с меко парче плат. Въртящата чиния и опората ѝ могат да се мият в съдомиялна.



### **ВАЖНО!**

Почиствайте редовно фурната и отстранявайте всякакви остатъци от храна. Неподдържането на чистота на фурната може да предизвика изхабяване на повърхността, което може сериозно да повлияе на срока на годност на уреда и е възможно да предизвика опасни ситуации.

Внимавайте да не разместите въртящата се поставка, докато изваждате съдовете от уреда.



### **ВАЖНО!**

Не бива да се използват устройства за почистване с пара.

Тази микровълнова фурна е предназначена за вграждане.

Този уред и неговите изложени на достъп части се загряват по време на използване.

**ВНИМАНИЕ!**

Пазете децата далеч от вратичката, за да предотвратите опасността от изгарянето им.

**ВАЖНО!**

Не използвайте продуктите от търговската мрежа за почистване на печки, пароструйни уреди, абразивни, агресивни почистващи средства, нищо което съдържа натриева основа или абразивни гъби върху никоя част от микровълновата си фурна.

## 2. ИНСТАЛАЦИЯ

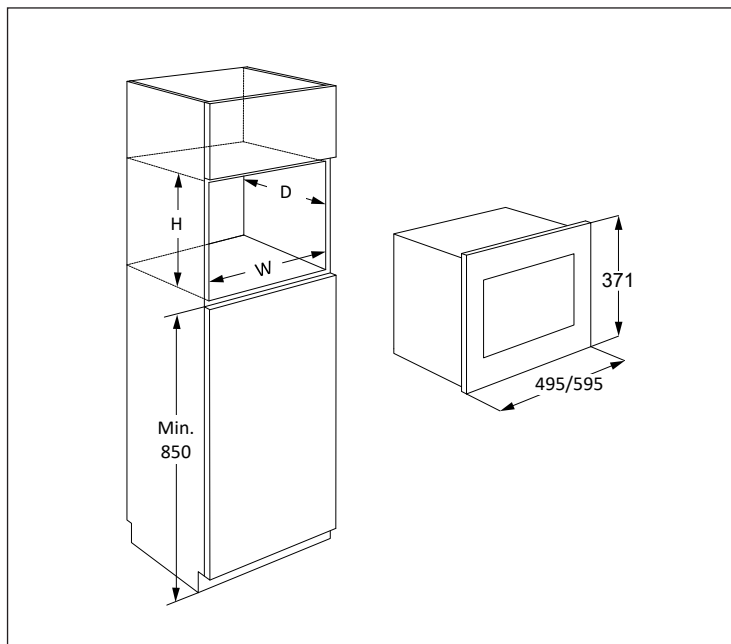

Микровълновата може да бъде монтирана в позиции А, Б, В или Г:

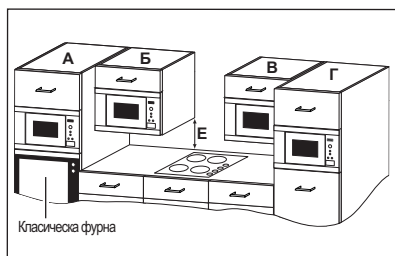

Позиции	Размер на нишата		
	Ш	Д	В
А	562	550	360
Б+В	562	300	350
	562	300	360
Г	562	500	350
	562	500	360

Размери в (мм)

### 2.1 Безопасна употреба на уреда

Ако монтирате микровълновата в позиции Б или В:

- Шкафът трябва да бъде на минимум 500 мм (Е) над кухненския плот и не трябва да е монтиран директно над котлон.
- Този уред е изпитан и е одобрен за работа в близост само до домакински газови, електрически и индукционни котлони.

- Трябва да бъде оставено достатъчно разстояние между котлона и микровълновата, за да се избегне прегряване на микровълновата фурна, околните шкафове и принадлежности.
- Не включвайте котлона без съдове, когато работи микровълновата.
- Трябва да се внимава при работа с микровълновата при включен котлон.



## 2.2 Инсталация на уреда

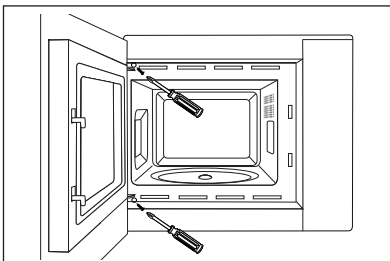
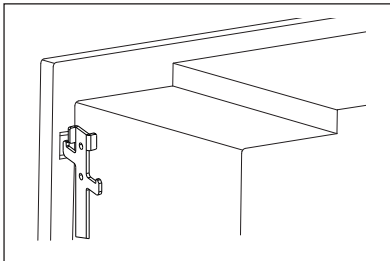
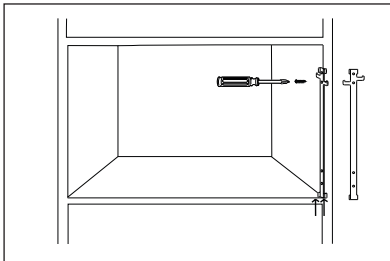
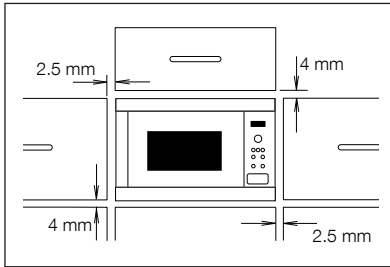

1. Отстранете всички части от опаковката и проверете внимателно за следи от увреждане.
2. Тази фурна е проектирана стандартно да пасне в шкаф с височина 350 мм. При напасване в шкаф с височина 360 мм:- Развийте и отстранете 4-те крачета отдолу на фурната. Завъртете крачетата на 90 градуса и ги поставете повторно с дългата част към предната страна на фурната.
3. Поставете куката за закрепване от дясната страна на кухненския шкаф, като използвате предоставения лист с указания.
4. Поставете уреда бавно в кухненския шкаф без да прилагате сила. Уредът трябва да се повдигне върху закрепващите кукички и след това да се спусне в мястото. Закрепете фурната от лявата страна с помощта на двата предоставени винта.
5. Проверете дали уредът е стабилен и не се клати. Проверете дали има пролука 2.5 мм между горната врата на шкафа и горната страна на панела (вижте диаграмата).

## 2.3 Свързване на уреда към електрическото захранване

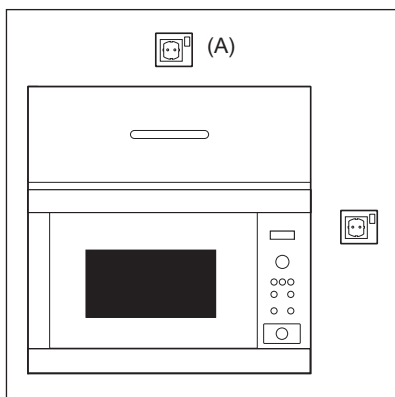

- Електрическият контакт трябва да е лесно достъпен, за да може уредът лесно да бъде изключен в спешен случай. Иначе трябва да бъде възможно да се прекъсне захранването на фурната чрез вграждане на прекъсвач в електрическата инсталация като се спазват правилата за окабеляване.
- Захранващият кабел може да бъде сменян само от електротехник.
- В случай че захранващият кабел бъде повреден, същият трябва да бъде заменен от производителя, негов сервиз или от лице с подобна квалификация, с цел избягване на евентуална опасност.
- Контактът не трябва да бъде разположен зад шкафа.
- Най-доброто място е над шкафа, виж (A).
- Свържете уреда към монофазен променлив ток 220-240 V/50 Hz с правилно монтиран заземен контакт. Контактът трябва да има 10 A предпазител.
- Преди инсталация вържете връзка на захранващия кабел, за да улесните прокарването му до точка (A) при инсталацията.
- При поставяне на уреда във висок шкаф, НЕ опъвайте електрическия кабел.
- Не потапяйте щепсела и захранващия кабел във вода или друга течност.
- Не допускате преминаването на захранващия кабел по гореща или по остра повърхност, като например зоната на вентилация на горещ въздух в задната горна част на фурната.

## 2.4 Допълнителни препоръки

Не използвайте микровълновата фурна за термична обработка на мазнина за пържене (използване като фритюрник). Температурата не може да бъде контролирана и мазнината може да се запали. За приготвяне на пуканки използвайте само специални продукти за микровълнова.

Лица с ПЕЙСМЕЙКЪРИ трябва да се консултират със своя лекар или с производителя на пейсмейкъра за предпазни мерки, отнасящи се до микровълнови фурни.

Никога не допускате да попаднат и не пъхайте предмети в отворите за заключване на вратичката и във вентилационните отвори. В случай на разлив, незабавно изключете фурната и прекъснете захранването от електрическата мрежа, след което се свържете с упълномощен сервизен техник на ELECTROLUX.

Никога не модифицирайте фурната по никакъв начин.

Използвайте само въртяща чиния и подложка за нея, предназначени специално за тази фурна. Не използвайте фурната без въртящата чиния.

За да предотвратите счупване на въртящата чиния:

- Преди да я почиствате с вода, я оставете да се охлади.
- Не поставяйте горещи храни или горещи съдове на студена въртяща чиния.
- Не поставяйте студени храни или студени съдове на гореща въртяща чиния.

Нито производителят, нито търговският представител могат да поемат отговорност за повреди на фурната или телесни наранявания, причинени в следствие на неспазване на процедурата за правилно електрическо свързване. Епизодично могат да се образуват водни пари или капки по стените на фурната или около уплътненията на вратичката и по уплътнителните повърхности. Това е нормално явление и не е признак на теч на микровълновата фурна или неизправност.

### 3. ОБЩ ПРЕГЛЕД НА УРЕДА

#### 3.1 Микровълнова фурна

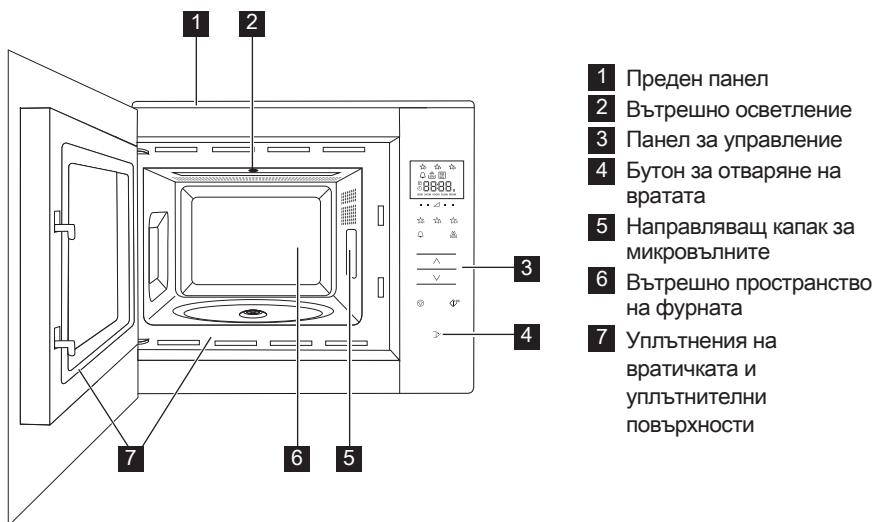

#### 3.2 Аксесоари

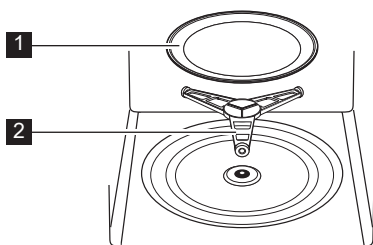

Проверете дали са доставени следните принадлежности:

- 1 Въртяща чиния
  - 2 Опора на въртящата чиния
- Поставете опората на въртящата чиния в отвора на дъното във вътрешното пространство на фурната.
  - После поставете въртящата чиния на опората ѝ.
  - За да предотвратите повреди на въртящата чиния, повдигайте достатъчно съдовете и контейнерите над повърхността ѝ, когато ги изваждате от фурната.

**i** Когато поръчвате принадлежности, моля упоменете на Вашия търговски или сервизен представител на ELECTROLUX два елемента: наименованието на частта и наименованието на модела.

### 3.3 Панел за управление

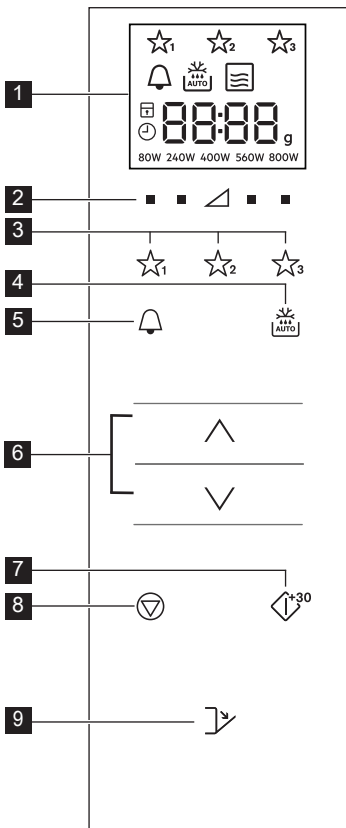

**1** Индикатори на цифровия дисплей:

☆☆☆ Любими

🔔 Кухненски таймер

🔥 Автоматично размразяване

📄 Микровълнова

□ Стоп/отмяна

🔒 Заклучване за детска безопасност

🕒 Задаване на точен час

8888 Сегменти на дисплея

g Тегло

80W 240W 400W 560W 800W Нива на мощност

**2** Бутони ниво на мощност

**3** Бутони за любими

**4** Бутон за автоматично размразяване

**5** Бутон кухненски таймер

**6** Бутони за увеличаване/намаляване

**7** Бутон старт/потвърждение/бърз старт

**8** Бутон стоп

**9** Бутон за отваряне на вратата

## 4. ПРЕДИ ДА ИЗПОЛЗВАТЕ ЗА ПЪРВИ ПЪТ

### 4.1 Включване

При първоначалното включване на фурната ще имате възможност да настроите часовника. Часовникът на фурната е 24 часов.

1. Фурната ще издаде звуков сигнал и всички икони върху дисплея ще присветнат за половин секунда.

Натиснете бутони **УВЕЛИЧАВАНЕ/НАМАЛЯВАНЕ**, докато върху дисплея бъде изписано "on" или "oFF".

- 2a. За изключване на часовника натиснете бутони **УВЕЛИЧАВАНЕ/НАМАЛЯВАНЕ**, докато върху дисплея бъде изписано

"oFF", след което натиснете бутон **СТАРТ**. Фурната е готова за експлоатация.

**i** Ако сте изключили часовника и желаете да го включите отново, натиснете двукратно бутон **КУХНЕНСКИ ТАЙМЕР** и следвайте указанията в точка 2б.

- 2b. За включване на часовника натиснете бутони **УВЕЛИЧАВАНЕ/НАМАЛЯВАНЕ**, докато върху дисплея бъде изписано "on", след което натиснете бутон **СТАРТ**.

**Пример:** За да настроите часовника на 18:45.

1. Натиснете бутони **УВЕЛИЧАВАНЕ/НАМАЛЯВАНЕ**, за да настроите часа.
2. За потвърждение натиснете бутон **СТАРТ**.
3. Натиснете бутони **УВЕЛИЧАВАНЕ/НАМАЛЯВАНЕ**, за да настроите минутите.
4. За потвърждение натиснете бутон **СТАРТ**.

**i** След като часовникът бъде сверен, точният час ще се показва върху дисплея.

## 4.2 Режим на готовност (икономичен режим)

Фурната автоматично влиза в режим на готовност, ако в рамките на 5 минути не бъде предприето никакво действие.

**Пример:** Ако часовникът не е бил настроен: Дисплеят ще се изключи.

За изход от режима на готовност отворете вратата или натиснете някой от бутоните.

**Пример:** Ако часовникът е бил настроен: След изтичане на петминутния период, точният час ще бъде показан.

## 4.3 Настройване на часовника, след като точният час е бил зададен

Можете да настройвате часовника и след като точният час е вече зададен.

**Пример:** Промяна от 18.45 към 19.50.

1. Натиснете двукратно бутон **КУХНЕНСКИ ТАЙМЕР**.
2. Натиснете бутон **СТАРТ**.
3. Натиснете бутони **УВЕЛИЧАВАНЕ/НАМАЛЯВАНЕ**, докато върху дисплея бъде изписано 19.

4. Натиснете бутон **СТАРТ**.
5. Натиснете бутони **УВЕЛИЧАВАНЕ/НАМАЛЯВАНЕ**, докато върху дисплея бъде изписано 50.
6. Натиснете бутон **СТАРТ**.

## 4.4 Отмяна на часовника и задаване режим на готовност (Икономичен режим)

1. Натиснете двукратно бутон **КУХНЕНСКИ ТАЙМЕР**.
2. Натиснете бутони **УВЕЛИЧАВАНЕ/НАМАЛЯВАНЕ**, докато върху дисплея бъде изписано "oFF".
3. За потвърждение натиснете бутон **СТАРТ**.

## 4.5 Заклучване за детска безопасност

Това е функция за безопасност, която предотвратява нежелано включване на фурната от деца. Докато е активирано, никоя от функциите на фурната не може да бъде включена.

Активирането и деактивирането на функцията Заклучване за детска безопасност може да бъде изпълнено единствено, когато фурната не функционира.

**Пример:** Заклучване  
Натиснете и задръжте бутон **СТОП**, докато символ 'Заклучване за детска безопасност' бъде изобразен върху дисплея.

**Пример:** Отключване  
Натиснете и задръжте бутон **СТОП**, докато символът 'Заклучване за детска безопасност' се изключи.

**i** Докато функцията е активна, всички бутони, с изключение на **СТОП** са деактивирани.

# 5. ЕКСПЛОАТАЦИЯ

## 5.1 Нива на мощност на микровълновата фурна

**Пример:** За подгриване на супа за 2 минути и 30 секунди на 560 W микровълнова мощност.

1. Натиснете бутон **НИВО НА МОЩНОСТ** от дясната страна на триъгълника, докато бъде показано '560 W'.
2. Натиснете бутони **УВЕЛИЧАВАНЕ/НАМАЛЯВАНЕ**, за да въведете желаното времетраене.
3. Натиснете бутон **СТАРТ**.

**i** Докато фурната е в режим микровълново готвене, можете да регулирате нивото на мощност чрез натискане на бутона точно под желаната настройка.

Можете да зададете нивото на мощност по време на работа на фурната, като натиснете и задържите желания бутон **НИВО НА МОЩНОСТ**, докато настройката бъде маркирана върху дисплея.

Прекалено висока мощност или прекалено продължително готвене могат да прегреят храната, предизвиквайки пожар.

Ако бъде избрана мощност от 800 W, максималното време за микровълново готвене, което може да бъде зададено е 15 минути.

В случай че фурната работи в произволен режим за 3 или повече минути, вентилаторът ще остане

включен 2 минути, след като готвенето завърши. При отваряне на вратата той ще спре, а когато я затворите - ще се включи отново, докато двете минути не изтекат (включително времето, през което вратата е била отворена). Ако фурната работи за по-малко от 3 минути, вентилаторът няма да се включи.

След приключване на готвенето въртящата се чиния ще продължи хода си, докато съдът за готвене достигне първоначалното си положение. Вътрешното осветление ще остане включено до завършване хода на въртящата се чиния, или в продължение на 5 секунди (по-дългото от двете). След края на процеса ще прозвучи аудио сигнал. Ако през това време вратата бъде отворена, въртенето ще се преустанови.

## 5.2 Нива на мощност

Настройка на мощността	Препоръчително използване
800 W/ ВИСОКО	Използва се за готвене или предварително подгриване - (напр. супа, печено, храна от консерва, топли напитки, зеленчуци, риба и др).
560 W	Използва се за дълго готвене на плътна храна като печен джолан, месно руло и ястия на плата, а също за деликатни блюда като сос със сирене и бисквитена торта. При тази ниска мощност сосът няма да изкипи и храната ще се сготви равномерно без преваряване по краищата.
400 W	Ътни храни, които се нуждаят от продължително готвене при конвенционално готвене, (напр. ястия от говеждо), се препоръчва тази настройка на силата, за да бъде месото крехко.
240 W/ РАЗМР- АЗЯВАНЕ	Изберете тази настройка на мощността, за да сте сигурни, че ястието ще се размрази равномерно. Тази настройка също е идеална за варене на ориз, паста, кнедли и крем карамел.
80 W	За деликатно размразяване, (напр. сладкарски крем или сладкарско тесто).
0 W	За престояване/кухненски хронометър.

W = WATT

## 5.3 Намалена степен на мощност

Режим на готвене	Стандартно време	Намалена степен на мощност
Микровълнова 800 W	15 минути	Микровълнова 560 W

## 5.4 Регулиране на времетраенето по време на готвене

Имате възможност да регулирате времетраенето по време на готвене.

**Пример:** Добавяне на 2 минути (120 секунди) с помощта на бутон **СТАРТ**.

1. Натиснете бутон **СТАРТ** четири пъти. Времетраенето ще бъде увеличено със 120 секунди.

## 5.5 Употреба на бутон **СТОП**

Натиснете бутон **СТОП** веднъж, за да влезете в режим Пауза.

Натиснете повторно бутон **СТОП**, за да отмените времетраенето за готвене.

## 5.6 Кухненски таймер

Задаване на кухненски таймер.

1. Натиснете бутон **КУХНЕНСКИ ТАЙМЕР**.
2. Натиснете бутони **УВЕЛИЧАВАНЕ/НАМАЛЯВАНЕ**, за да въведете желаното времетраене.
3. Натиснете бутон **СТАРТ**. Таймерът ще стартира автоматично.

**i** По време на работа на таймера времетраенето може да бъде удължено чрез натискане на бутон **СТАРТ**.

Функцията таймер може да бъде използвана единствено, докато фурната не функционира.

## 5.7 Бърз старт

Можете директно да стартирате готвене на 800 W/ВИСОКА за 30 секунди чрез натискане на бутон **СТАРТ**.

**i** За добавяне на още време, натиснете бутон **СТАРТ**.

## 5.8 Изключване на звука

Функцията служи за изключване на звука.

1. Натиснете бутон **КУХНЕНСКИ ТАЙМЕР** 3 пъти, докато върху дисплея се изпише 'Soup'.
2. Натиснете бутони **УВЕЛИЧАВАНЕ/НАМАЛЯВАНЕ**,

докато върху дисплея бъде изписано "oFF".

3. Натиснете бутон **СТАРТ**.

Включване на звука.

1. Натиснете бутон **КУХНЕНСКИ ТАЙМЕР** 3 пъти, докато върху дисплея се изпише 'Soup'.
2. Натиснете бутони **УВЕЛИЧАВАНЕ/НАМАЛЯВАНЕ**, докато върху дисплея бъде изписано "on".
3. Натиснете бутон **СТАРТ**.

## 5.9 Пауза

Поставяне в пауза, докато фурната работи на микровълнов режим.

1. Натиснете бутон **СТОП** или отворете вратата.
2. Фурната може да бъде поставена в пауза за период до 5 минути.
3. Натиснете бутон **СТАРТ**, за да продължите готвенето.

## 5.10 Любими

Фурната разполага с 3 любими рецепти.

- ☆<sub>1</sub> Меко масло
- ☆<sub>2</sub> Разтопен шоколад
- ☆<sub>3</sub> Кекс в чаша

**Пример:** Разтопяване на масло.

1. Натиснете еднократно бутон **ЛЮБИМИ 1**.
2. Натиснете бутони **УВЕЛИЧАВАНЕ/НАМАЛЯВАНЕ**, за да изберете теглото.
3. Натиснете бутон **СТАРТ**.

**i** Ако върху сегментите на дисплея се показва въртяща се фигура, това означава, че храната трябва да бъде разбъркана или преобърната. За да продължите готвенето, натиснете бутон **СТАРТ**. Функцията за автоматично размразяване ще спре, след като зададеното времетраене изтече. Нивата на мощност за предварително зададените Любими рецепти не могат да бъдат променени. Могат да бъдат приготвени 1-4 кейка в чаша.





**ВНИМАНИЕ!** Шоколадът може да се нагорещи много! В случай че шоколадът се нуждае от по-продължително време за приготвяне, добавете 10 секунди. Бъдете внимателни при приготвянето на шоколада, тъй като може да прегори.

Замяна на Любими рецепти с Ваши собствени.

1. Натиснете бутона за задаване **НИВО НА МОЩНОСТ**.
2. Натиснете бутони **УВЕЛИЧАВАНЕ/НАМАЛЯВАНЕ**, за да въведете желаното времетраене.
3. Натиснете и задръжте бутонът **ЛЮБИМИ**, който желаете да настроите, докато чуете еднократен звуков сигнал и съответната звезда светне.

Връщане на Любими към фабрично зададените настройки.

1. Натиснете бутон **СТОП**.
2. Натиснете и задръжте **НИВО НА МОЩНОСТ 400 W** за 3 секунди. Фурната ще възстанови фабричните настройки на Любими.

## 5.11 Автоматично размразяване

С помощта на тази функция фурната автоматично избира правилните режим и времетраене за готвене в зависимост от теглото на храната.

Можете да избирате между 2 менюта за автоматично размразяване.

1. Автоматично размразяване: Месо/риба/птици
2. Автоматично размразяване: Хляб

**Пример:** Размразяване на пържола с тегло от 0,2 кг.

1. Изберете менюто за автоматично размразяване с еднократно натискане на бутон **АВТОМАТИЧНО РАЗМРАЗЯВАНЕ**.
2. Натиснете бутони **УВЕЛИЧАВАНЕ/НАМАЛЯВАНЕ**, за да изберете теглото.
3. Натиснете бутон **СТАРТ**.



Ако върху сегментите на дисплея се показва въртяща се фигура, това означава, че храната трябва да бъде разбъркана или преобърната. За да продължите готвенето, натиснете бутон **СТАРТ**. Функцията за автоматично размразяване ще спре, след като зададеното времетраене изтече. Регулирането на времетраене/мощност при автоматично размразяване не е достъпно.

## 6. ТАБЛИЦИ ЗА ГОТВЕНЕ

### 6.1 Любими

Любими	Тегло	Бутон	Процедура
Меко масло	0,05-0,25 kg	☆ <sup>1</sup>	<ul style="list-style-type: none"> <li>Поставете маслото в съд от огнеупорно стъкло. Разбъркайте добре след готвене.</li> </ul>
Разтопен шоколад	0,1-0,2 kg	☆ <sup>2</sup>	<ul style="list-style-type: none"> <li>Разчупете шоколада на малки парченца. Поставете ги в съд от огнеупорно стъкло. След прозвучаване на звуковия сигнал разбъркайте добре. Разбъркайте добре след готвене.</li> </ul> <p><b>⚠ ВНИМАНИЕ!</b> Шоколадът може да се нагорещи много! В случай че шоколадът се нуждае от по-продължително време за приготвяне, добавете 10 секунди. Бъдете внимателни при приготвянето на шоколада, тъй като може да прегори.</p>
Кекс в чаша	1-4 чаши	☆ <sup>3</sup>	<ul style="list-style-type: none"> <li>Пригответе кекса според описанието в рецептата. Поставете чашата близо до ръба на въртящата чиния. След приготвяне изчакайте 30 секунди.</li> </ul>

### 6.2 Рецепти за кекс в чаша

Шоколадов кекс в чаша	
Съставки за 1 чаша:	
2½ супени лъжици (25 г)	обикновено брашно
2 супени лъжици (12 г)	какао на прах
2½ супени лъжици (30 г)	пудра захар
¼ чаена лъжичка	бакпулвер
1½ супена лъжица (15 г)	растително масло
¼ чаена лъжичка	екстракт от ванилия
1	средно голямо яйце

Начин:

1. Поставете всички сухи съставки в чаша, разбъркайте добре с вилица.
2. Добавете растителното масло, екстракта от ванилия и яйцето, след което разбъркайте добре.
3. Поставете чашата далеч от центъра на въртящата чиния.
4. За готвенето използвайте ☆<sup>3</sup>. Докато се приготвя, кексът ще излезе извън чашата.

Изчакайте 30 секунди, след като готвенето е приключило.

Декорирайте с маслен шоколадов крем. Пояснение: Ако желаете да пригответе портокалов кекс със шоколад в чаша, заменете екстракта от ванилия с ½ чаена лъжичка портокалов екстракт.

Малинов кекс в чаша	
Съставки за 1 чаша:	
2½ супени лъжици (25 г)	обикновено брашно
2½ супени лъжици (30 г)	фина захар
¼ чаена лъжичка	бакпулвер
1½ супени лъжици (15 г)	растително масло
½ чаена лъжичка	екстракт от ванилия
1	средно голямо яйце
1½ супена лъжица	малинов конфитюр без семки

Начин:

1. Поставете всички сухи съставки в чаша, разбъркайте добре с вилица.
2. Добавете растителното масло и яйцето, след което разбъркайте добре.
3. Превъртете конфитюра с лъжичка, така че в сместа да се получат ивици.
4. Поставете чашата далеч от центъра на въртящата чиния.
5. За готвенето използвайте ☆з . Докато се приготвя, кексът ще излезе извън чашата.

Изчакайте 30 секунди, след като готвенето е приключило.

Декорирайте с маслен ванилов крем.

Ябълков кекс в чаша	
Съставки за 1 чаша:	
2½ супени лъжици (25 г)	обикновено брашно
2 супени лъжици (30 г)	мека кафява захар
¼ чаена лъжичка	бакпулвер
¼ чаена лъжичка	канела
1½ супени лъжици (15 г)	растително масло
1	средно голямо яйце
1½ супени лъжици (30 г)	ябълково пюре
половин (7 г)	бисквита дайджестив, натрошена

Начин:

1. Поставете всички сухи съставки (с изключение на бисквитата) в чаша, разбъркайте добре с вилица.
2. Добавете растителното масло и яйцето, след което разбъркайте добре.
3. Внимателно превъртете ябълковото пюре с лъжичка, така че в сместа да се получат ивици.
4. Посипете с натрошената бисквита дайджестив.
5. Поставете чашата далеч от центъра на въртящата чиния.
6. За готвенето използвайте ☆з . Докато се приготвя, кексът ще излезе извън чашата.

Изчакайте 30 секунди, след като готвенето е приключило.

Поставете топинг от лъжица ванилов сладолед.



**ВНИМАНИЕ!** Ябълковото пюре ще бъде нагорещено.

<b>Кекс от фъстъчено масло в чаша</b>	
Съставки за 1 чаша:	
2½ супени лъжици (25 г)	обикновено брашно
2 супени лъжици (30 г)	мека кафява захар
¼ чаена лъжичка	бакпулвер
1½ супени лъжици (15 г)	растително масло
¼ чаена лъжичка	екстракт от ванилия
2 супени лъжици (30 г)	леко фъстъчено масло
1	средно голямо яйце

Начин:

1. Поставете всички сухи съставки в чаша, разбъркайте добре с вилица.
2. Добавете растителното масло, екстракта от ванилия, фъстъченото масло и яйцето, след което разбъркайте добре.
3. Поставете чашата далеч от центъра на въртящата чиния.
4. За готвенето използвайте ☆<sub>3</sub>. Докато се приготвя, кексът ще излезе извън чашата.

Изчакайте 30 секунди, след като готвенето е приключило.

Намажете с течен шоколад.

Пояснение: Използвайте хрупкаво фъстъчено масло, в зависимост от предпочитанията Ви.

<b>Кекс в чаша, поръсен с лимон</b>	
Съставки за 1 чаша:	
2½ супени лъжици (25 г)	обикновено брашно
2½ супени лъжици (30 г)	фина захар
¼ чаена лъжичка	бакпулвер
1½ супени лъжици (15 г)	растително масло
1 чаена лъжичка	лимонови кори
1	средно голямо яйце
Топинг:	1 супена лъжица лимонов сок, смесен с 2 супени лъжици фина захар

Начин:

1. Поставете всички сухи съставки в чаша, разбъркайте добре с вилица.
2. Добавете растителното масло, лимоновите кори и яйцето, след което разбъркайте добре.
3. Поставете чашата далеч от центъра на въртящата чиния.
4. За готвенето използвайте ☆<sub>3</sub>. Докато се приготвя, кексът ще излезе извън чашата.
5. Пригответе топинг за поръсване, смесвайки лимоновия сок с фина захар.
6. След изпичане отлепете кекса, пробийте цялата повърхност на кората с шиш, след което поръсете с топинг целия кекс и изчакайте 30 секунди.



<b>Кекс с морков в чаша</b>	
Съставки за 1 чаша:	
2 супени лъжици (20 г)	обикновено брашно
2½ супени лъжици (30 г)	мека кафява захар
¼ чаена лъжичка	бакпулвер
¼ чаена лъжичка	канела
¼ чаена лъжичка	смяно индийско орехче
1 супена лъжица	смлени бадеми
1½ супени лъжици (15 г)	слънчогледово масло
	кора от ½ портокал
30 г	настъргани моркови
1	средно голямо яйце
Топинг крем:	15 г масло, омекнало 40 г захарна глазура, 40 г пълномаслено крема сирене, ½ чаена лъжичка портокалов сок

Начин:

1. Поставете всички сухи съставки в чаша, разбъркайте добре с вилица.
  2. Добавете слънчогледовото масло, портокаловите кори, настъргания морков и яйцето, след което разбъркайте добре.
  3. Поставете чашата далеч от центъра на въртящата чиния.
  4. За готвенето използвайте ☆<sup>3</sup>. Докато се приготвя, кексът ще излезе извън чашата.
  5. Пригответе топинга, като смесите масло, захарна глазура, крема сирене и портокалов сок.
- Изчакайте 30 секунди, след като готвенето е приключило.

Оставете кекса да изстине. след което добавете топинга.

### 6.3 Автоматично размразяване

Автоматично размразяване	Тегло	Бутон	Процедура
Месо/риба/ птици  (Цели риби, рибен стек, рибено филе, пилешки крака, пилешки гърди, кайма, стек, пържоли, бургери, наденички)	0,2-0,8 кг	 x1	<ul style="list-style-type: none"> <li>• Поставете храната в тава в центъра на въртящата чиния.</li> <li>• Когато прозвучи звуковия сигнал, обърнете храната, пренаредете я и отделете. Защитете тънките части и горещите места с алуминиево фолио.</li> <li>• След размразяване увийте в алуминиево фолио за 15-45 мин, докато се размрази добре.</li> <li>• Кайма: Когато прозвучи звуковият сигнал, обърнете храната. Извадете размразените части, ако е възможно.</li> </ul> <p> Не е подходящо за цели птици.</p>
Хляб	0,1-1,0 кг	 x2	<ul style="list-style-type: none"> <li>• Разпределете в тавата в средата на въртящата се чиния. При 1,0 кг разпределете директно върху въртящата чиния.</li> <li>• Когато прозвучи звуковият сигнал, обърнете, пренаредете и извадете размразените късове.</li> <li>• След размразяване покрийте с алуминиево фолио и оставете да престои 5-15 минути, докато се размрази добре.</li> </ul>

-  Въведете само теглото на храната. Не включвайте теглото на съда. За храните, които тежат повече или по-малко от теглата/количествата, упоменати в таблицата, използвайте ръчен режим на работа. Крайната температура ще варира в зависимост от началната температура. Стековете и хапките трябва да бъдат замразени в един слой. След обръщане защитете размразените части с малки, равни парчета алуминиево фолио.

## 6.4 Подгръване на храна и напитки

Храна/напитки	Количество - г/мл -	Степен-на мощност	Време - мин -	Метод
Мляко, 1 чаша	150	800 W	1	не покривай
Вода, 1 чаша	150	800 W	1-2	не покривай
6 чаши	900	800 W	10-12	не покривай
1 блюдо	1000	800 W	11-13	не покривай
Плато	400	800 W	3-6	наръсете малко вода върху соса, покрийте, разбъркайте по средата на времето за подгръване
Супа/Задушено	200	800 W	1-2	покрийте, разбъркайте след затоплянето
Зеленчуци	500	800 W	4-5	ако е необходимо, долейте малко вода, покрийте, разбъркайте по средата на времето за подгръване
Месо, 1 резен <sup>1)</sup>	200	800 W	3-4	залейте отгоре тънко със соса, покрийте
Рибено филе <sup>1)</sup>	200	800 W	2-3	покрийте
Сладкиш, 1 парче	150	400 W	½	поставете в съд за сладкиш
Бebешка храна, 1 бурканче	190	400 W	1	прехвърлете в подходящ съд за микровълнова, след подгръването разбъркайте добре и опитайте температурата
опене на маргарин или масло <sup>1)</sup>	50	800 W	½	покрийте
Топене на шоколад	100	400 W	2-3	разбърквайте периодично

<sup>1)</sup> от хладилника

## 6.5 Размразяване

Храна	Количество -г-	Степен-на мощност	Време - мин -	Метод	Време за престой - мин -
Гулаш	500	240 W	8-12	разбъркайте по средата на времето за размразяване	10-30
Сладкиш, 1 парче	150	80 W	2-5	поставете в съд за сладкиш	5
Сладкиш,	250	240 W	4-5	разстелете равномерно, обърнете по средата на времето за размразяване	5

## 6.6 Готвене на замразени храни

Храна	Количес- тво -г-	Степен- на мощност	Време - мин -	Метод	Време за престой - мин -
Рибено филе	300	800 W	10-12	покрийте	2
Плато	400	800 W	9-11	покрийте, разбъркайте след 6 минути	2

## 6.7 Готвене

Храна	Количес- тво -г-	Степен- на мощност	Време - мин -	Метод	Време за престой - мин -
Броколи/ Грах	500	800 W	9-11	добавете 4-5 с.л. вода, покрийте, разбъркайте по средата на времето за готвене	-
Моркови	500	800 W	10-12	нарежете на кръгчета, добавете 4-5 с.л. вода, покрийте, разбъркайте по средата на времето за готвене	-
Песа	1000	800 W	19-21	подправете на вкус, поставете в съд за, обърнете по средата на времето за готварски	10
Рибено филе	200	800 W	3-4	подправете на вкус, поставете в съд за сладкиш, покрийте	2



В случай че фурната работи в произволен режим за 3 или повече минути, вентилаторът ще остане включен 2 минути, след като готвенето завърши. При отваряне на вратата той ще спре, а когато я затворите - ще се включи отново, докато двете минути не изтекат (включително времето, през което вратата е била отворена). Ако фурната работи за по-малко от 3 минути, вентилаторът няма да се включи.



## 7. СЪВЕТИ И ПРЕПОРЪКИ

### 7.1 Готварско оборудване, безопасно за микровълнова обработка

Готварско оборудване	Безопасно за микровълнова обработка	Коментари
Алуминиево фолио/ съдове от фолио	✓ / ✗	Малки парчета алуминиево фолио могат да бъдат използвани за защита на храната от прегряване. Дръжте фолиото най-малко на 2 см от стените на фурната, понеже може да се образува електрическа дъга. Не се препоръчват съдове от фолио, освен ако не са посочени от производителя, внимателно следвайте инструкциите.
Порцелан и керамика	✓ / ✗	По принцип порцелан, керамика, керамични съдове с глазура и костен порцелан са подходящи, с изключение на тези с метални декорации.
Стъклени съдове като напр. Pyrex®	✓	Трябва да се внимава при употребата на фини стъклени съдове, понеже могат да се счупят или да се спукат, ако бъдат внезапно нагreti.
Метал	✗	Не се препоръчва употребата на метални съдове в микровълновата, понеже се образува електрическа дъга, която може да предизвика пожар.
Пластмаса/полистирен напр. опаковки на храни за бързо хранене	✓	Трябва да се внимава, понеже някои съдове се деформират, топят се или се обезцветяват при високи температури.
Торби за замразяване/ печене	✓	Трябва да бъдат надупчени, за да може парата да излиза. Уверете се, че торбите са подходящи за микровълново приложение. Не използвайте пластмасови или метални връзки, понеже могат да се стопят или да се запалят при образуване на електрическа дъга.
Хартиени чинии, купички и кухненска хартия	✓	Използвайте само при подгриване за абсорбиране на влагата. Трябва да се внимава, понеже прегряването може да предизвика пожар.
Сламени и дървени съдове	✓	Винаги наблюдавайте фурната при използване на тези съдове, понеже прегряването може да предизвика пожар.
Рециклирана хартия и вестници	✗	Могат да съдържат метални екстракти, които биха образували електрическа дъга и могат да предизвикат пожар.

## 7.2 Съвети за готвене с микровълновата фурна

Съвети за готвене с микровълновата фурна	
Състав	Храна, богата на мазнини или захар (напр. коледен пудинг, пай от кайма) има нужда от по-малко време за подгряване. Трябва да се внимава, понеже прегряването може да предизвика пожар.
Размер	За постигане на равномерна топлинна обработка пригответе всички парчета с еднакъв размер.
Температура на храната	Първоначалната температура на храната оказва влияние на нужното време за приготвяне. Направете разрези в храни с пълнежи, (например понички със сладко), за да изпуснете топлината и парата.
Подредба	Поставете най-дебелите части от храната откъм външната страна на съда - (напр. пилешките бутчета).
Покриване	Използвайте вентилирано фолио за микровълнова или подходящ капак.
Пробиване	Храни с черупка, кожа или мембрана трябва да бъдат надупчени на няколко места преди готвене или подгряване, понеже се образува пара, която би могла да предизвика експлозия - (напр. картофи, риба, пиле, наденички).  <b>ВАЖНО!</b> Яйцата не бива да бъдат загревани с микровълни, понеже могат да експлодират, дори след приключване на готвенето, (напр. на очи, твърдо сварени).
Бъркане, обръщане и пренареждане	От основна важност за равномерно сготвяне е храната да се бърка, обръща и пренарежда по време на приготвяне. Винаги бъркайте и пренареждайте от външната страна в посока към центъра.
Престой	Необходимо е храната да се остави да престои след приключване на готвенето, за да се даде възможност на топлината да се разпредели равномерно из нея.
Защита	Нагретите части могат да се предпазят с малки парчета фолио, които отразяват микровълните, (напр. крилца и крака на цяло пиле).

 Използвайте топлоизолиращи кухненски ръкавици, когато вадите храната от фурната, за да предотвратите изгаряния. Винаги отваряйте съдовете, пакетите за пуканки, торбички за готвене в микровълнова и др. далече от лицето и ръцете, за да предотвратите изгаряне от пара. Винаги стойте настрана от вратичката на фурната, когато я отваряте, за да предотвратите изгаряне от излизащата пара и топлина. Нарязвайте пълнени ястия след подгряването им, за да изпуснете парата и да предотвратите изгаряне.

## 8. КАКВО ДА ПРАВЯ, АКО

Проблем	Проверете дали . . .
Микровълновата не работи нормално?	<ul style="list-style-type: none"> <li>• Предпазителите в кутията за предпазители са изправни.</li> <li>• Електрическият ток не е спрял.</li> <li>• Ако предпазителите продължат да горят, моля, свържете се с квалифициран електротехник.</li> </ul>
Микровълновият режим не работи?	<ul style="list-style-type: none"> <li>• Вратичката е добре затворена.</li> <li>• Уплътненията на вратичката и повърхностите им са чисти.</li> <li>• Бутон <b>СТАРТ</b> е бил натиснат.</li> </ul>
Въртящата чиния не се върти?	<ul style="list-style-type: none"> <li>• Опората на въртящата чиния е правилно свързана към задвижването.</li> <li>• Съдът във фурната не стърчи извън въртящата чиния.</li> <li>• Храната не стърчи извън ръба на въртящата чиния, пречейки ѝ да се върти.</li> <li>• Няма нещо във вдлъбнатината под въртящата чиния.</li> </ul>
Микровълновата не се изключва?	<ul style="list-style-type: none"> <li>• Изключете уреда от кутията с предпазителите.</li> <li>• Свържете се с упълномощен сервизен представител на ELECTROLUX.</li> </ul>
Вътрешната лампа не работи?	<ul style="list-style-type: none"> <li>• Свържете се с Вашия упълномощен сервизен представител на ELECTROLUX. Вътрешното осветление може да бъде заменено единствено от обучен сервизен техник на ELECTROLUX.</li> </ul>
На храната ѝ трябва повече време да се подгрее и да се сготви отколкото преди?	<ul style="list-style-type: none"> <li>• Задайте по-дълго време за готвене (двойно количество = припл. двойно време) или,</li> <li>• Ако храната е по-студена от обикновено, обръщайте или завъртете отвреме навреме или,</li> <li>• Задайте по-висока степен на мощност.</li> </ul>
Вратата не се отваря поради прекъсване на захранването?	<ul style="list-style-type: none"> <li>• Отворете вратата внимателно, като я издърпате навън при долния десен ъгъл на стъклото.</li> </ul>

## 9. СПЕЦИФИКАЦИИ

Захранващо напрежение AC	220-240 V, 50 Hz, монофазно
Предпазител линия/прекъсвач	Минимална 10 A
Необходима мощност AC: Микровълнова	1.25 kW
Изходна мощност: Микровълнова	800 W (IEC 60705)
Микровълнова честота	2450 MHz <sup>1)</sup> (Група 2 / Клас Б)
Външни размери: KMFE172TE	595 mm (Ш) x 371 mm (В) x 312 mm (Д)
Размери на вътр. пространство	285 mm (Ш) x 202 mm (В) x 298 mm (Д) <sup>2)</sup>
Обем на фурната	17 литра <sup>2)</sup>
Въртяща чиния	Ø 272 mm, стъкло
Тегло	прибл. 16 kg

- <sup>1)</sup> Този продукт изпълнява изискванията на Европейския стандарт EN55011. В съответствие със стандарта този продукт е класифициран като уред от група 2 клас Б. Група 2 означава, че уредът целево генерира радиочестотна енергия под формата на електромагнитно излъчване за топлинна обработка на храна. Клас Б оборудване означава, че уредът е подходящ за използване в домакински сгради.
- <sup>2)</sup> Вътрешната вместимост е изчислена чрез измерване на максималната ширина, дълбочина и височина. Действителната вместимост на храна е по-малка.

## 10. ИНФОРМАЦИЯ ЗА ОПАЗВАНЕ НА ОКОЛНАТА СРЕДА

Рециклирайте материалите със символа . Поставете опаковките в съответните контейнери за рециклирането им.

Помогнете за опазването на околната среда и човешкото здраве, както и за рециклирането на отпадъци от електрически и електронни уреди.

Не изхвърляйте уредите, означени със символа  заедно с битовата смет. Върнете уреда в местния пункт за рециклиране или се обърнете към вашата общинска служба.







[electrolux.com/shop](http://electrolux.com/shop)



TINS-B369URRO

